



MONTAGE ANLEITUNG

Pour le français, voir la page 2. Per Italiano, vedere la pagina 3.

2,4 m x 3,1 m LAGERSCHUPPEN

MODELL-NR. 60211

SIE VOR DER MONTAGE:

- Die Montage muss auf einer ebenen Fläche erfolgen
- Zur Montage, sind 3 Personen einen notwendig



ERFORDERLICHE WERKZEUGE



INHALTSVERZEICHNIS

Erklärung der Symbole.....	4
Warnhinweise und Notizen.....	5
Errichtung des Fundaments.....	6
Montage der Fachwerkträger.....	11
Montage des Giebels.....	16
Montage der Tür.....	20
Montage des Bodens.....	34
Montage der Wände.....	37
Einbau der Regale.....	44
Identifizierung der Bauteile.....	45
Einbau Tür und Giebel.....	51
Dachmontage.....	55
Einbau der Fenster.....	70
Einbau der Fensterläden.....	73
Einbau Wandhaken.....	76
Anpassen der Tür.....	78
Schuppenverankerung.....	81
Reinigung und Pflege.....	87
Registrierung.....	88
Gewährleistung.....	89

FRAGEN?

SETZEN SIE SICH MIT DEM KUNDENSERVICE:

Telefon: 1-800-225-3865
 7:00 bis 17:00 Uhr (Montag-Freitag), Zeitzone MST
 9:00 bis 13:00 Uhr Samstag, Zeitzone MST

Live-Chat: www.lifetime.com
 (Klicken Sie auf die Schaltfläche "Ask An Expert")
 Video-Anleitungen: www.youtube.com/lifetimeproducts

MODELL-NR. UND PRODUKT-ID (Sie benötigen beides, wenn Sie mit uns sprechen)
 Modellnummer: 60211
 Produkt-ID:



INSTRUCTIONS D'ASSEMBLAGE

Für Deutsch, siehe Seite 1. Per Italiano, vedere la pagina 3.

ABRI EXTÉRIEUR DE 2,4 x 3,1 m (8 x 10 pi)

MODÈLE n° 60211

AVANT L'ASSEMBLAGE :

- Assembler sur une surface de niveau
- Nous recommandons 3+ adultes pour l'assemblage



Pour les services à la clientèle au Royaume-Uni et du continent européen :
Courriel: service@lifetimeproducts.eu

**POUR L'USAGE DOMESTIQUE SEULEMENT !
IMPORTANT, CONSERVER CES INSTRUCTIONS POUR RÉFÉRENCE :
LIRE AVEC PRUDENCE !**

OUTILS REQUIS



SOMMAIRE

Légende des icônes.....	4
Avertissements et avis.....	5
Assemblage de la plate-forme.....	6
Assemblage des fermes.....	11
Assemblage des pignons.....	16
Assemblage des portes.....	20
Assemblage du plancher.....	34
Assemblage des murs.....	37
Installation du rayonnage.....	44
Identificateur de pièces.....	45
Installation des portes.....	51
Assemblage du toit.....	55
Installation des carreaux.....	70
Installation de volets.....	73
Installation des crochets muraux.....	76
Alignement des portes.....	78
L'ancrage de l'abri.....	81
Nettoyage et entretien.....	87
Enregistrement.....	88
Garantie.....	90

QUESTIONS ?

CONTACTER LES SERVICES À LA CLIENTÈLE LIFETIME® :

Composer le **1-800-225-3865**
Du lundi au vendredi 7 h – 17 h (HNR)
et samedi 9 h – 13 h (HNR)

l'Chat en direct: www.lifetime.com
(cliquer sur la languette « Ask An Expert »)

Vidéos éducatifs: www.youtube.com/lifetimeproducts

N° DE MODÈLE ET RÉFÉRENCE DU PRODUIT (vous aurez besoin des deux lorsque vous nous contactez)

N° de modèle : 60211

Référence du produit :



ISTRUZIONI PER IL MONTAGGIO

Für Deutsch, siehe Seite 1. Pour le français, voir la page 2.

CAPPANO ESTERNO 2,4 m x 3,1 m

MODELLO 60211

PRIMA DEL MONTAGGIO:

- Monta su una superficie piana
- Per il montaggio ci vogliono 3 persone



Per il Servizio clienti in Europa continentale e nel Regno Unito:

cs@lifetimeproducts.eu

IMPORTANTE - CONSERVARE QUESTE INFORMAZIONI PER UN FUTURO RIFERIMENTO: LEGGERE ATTENTAMENTE.

STRUMENTI NECESSARI



INDICE

Legenda dei disegni.....	4
Avvertenze e Avvisi.....	5
Costruzione della piattaforma.....	6
Montaggio della capriata.....	11
Montaggio dei timpani.....	16
Montaggio delle porte.....	20
Montaggio di pavimento.....	34
Montaggio dei muri.....	37
installazione degli scaffali.....	44
Identificazione dei pezzi.....	45
Installazione delle porte.....	51
Montaggio del tetto.....	55
Installazione dei vetri delle finestre.....	70
installazione delle persiane.....	73
Installazione dei gancia parete.....	76
Allineamento delle porte.....	78
Ancoraggio del cappano.....	81
Pulizia e manutenzione.....	87
Registrazione.....	88
Garanzia.....	91

DOMANDE?

Chiamare: **1-800-225-3865**
L-V dalle 7 alle 17 ora MST
e sab. dalle 9 alle 13 ora MST

CONTATTARE IL SERVIZIO CLIENTI LIFETIME®:

Web: www.lifetime.com/instructions
Chatting live: www.lifetime.com/instructions

NUMERO DI MODELLO E NUMERO DI PRODOTTO
(sono necessari entrambi quando si chiama il produttore)

Numero di modello: **60211**

Numero di prodotto:



SYMBOLLEGENDE / LÉGENDE DES ICÔNES / LEGENDA DEI DISEGNI



- Besagt, dass hier beim Lesen besondere Aufmerksamkeit erforderlich ist.
- Indique qu'une attention spéciale doit être prise lors de la lecture.
- Indica di prestare particolare attenzione durante la lettura.



- Kennzeichnet die Bauteile, die in einem Abschnitt verwendet werden.
- Indique les pièces à utiliser pour une section.
- Indica i pezzi da usare per una sezione.



- Besagt, dass in einem bestimmten Abschnitt keine Bauteile erforderlich sind.
- Indique qu'aucune pièce n'est requise pour une section précise.
- Indica che non c'è bisogno di questi pezzi in una specifica sezione.



- Kennzeichnet die Hardware, die in einem Abschnitt verwendet wird.
- Indique la quincaillerie à utiliser pour une section.
- Indica gli attrezzi da usare per una sezione.



- Besagt, dass für einen bestimmten Abschnitt keine Hardware erforderlich ist.
- Indique qu'aucun matériel n'est requis pour une page précise.
- Indica che non c'è bisogno di attrezzi in una specifica sezione.



- Kennzeichnet die Werkzeuge, die in einem Abschnitt verwendet werden.
- Indique les outils à utiliser pour une section.
- Indica gli strumenti da usare per una sezione.



- Kennzeichnet, ob für einen bestimmten Schritt eine Bohrmaschine verwendet/nicht verwendet wird.
- Indique quand utiliser ou ne pas utiliser une perceuse électrique pour une étape précise.
- Indica se usare o meno un trapano elettrico per un punto specifico.



- Diese Muttern sind Zentralbefestigungsmuttern. Sie sind auf festen Sitz ausgelegt. Das Festziehen erfordert höheren Kraftaufwand. Solange festziehen, bis die Muttern in einer Linie mit dem Metall oder Kunststoff sind.
- Ces écrous son écrous de blocage central. Ils sont conçus à être serrés; ensuite, ils seront plus difficiles à resserrer. Serrer jusqu'à ce qu'ils soient au ras du métal ou plastique.
- Questi dadi sono dadi di bloccaggio centrale. Sono progettati per essere stretti; pertanto, saranno più difficili da stringere. Serrare a fondo fino al filo con il metallo o la plastica.



WARNHINWEISE UND NOTIZEN / AVERTISSEMENTS ET AVIS / AVERTENZE E AVISI

Deutsch:

- **Die Nichtbeachtung der folgenden Warnhinweise kann ernste Verletzungen oder Sachschäden verursachen und die Gewährleistung erlischt.**
- Versuchen Sie aus Sicherheitsgründen nicht, die Montage dieses Produkts durchzuführen, ohne die nachfolgende Anleitung mit Vorsicht zu befolgen.
- Informieren Sie sich über alle örtlichen Bauvorschriften, um zu überprüfen, ob Sie für den Schuppen eine Baugenehmigung benötigen.
- Überprüfen Sie, ob das Fundament vollständig eben ist, bevor Sie mit der Montage des Schuppens beginnen.
- Achten Sie darauf, dass Bauteile aus Kunststoff durch zu starkes Festziehen der Schrauben beschädigt werden können. Um Schaden zu vermeiden, empfehlen wir Ihnen dringend, eine Bohrmaschine mit einer niedrigen Drehmoment-Einstellung zu verwenden. Ein Kreuzschlitz-Schraubendreher Größe 2 kann auch dazu verwendet werden.
- Zur Montage sind drei fähige Erwachsene erforderlich.
- Alle Personen, die am Montageprozess teilnehmen, sollten während des gesamten Montage eine Schutzbrille tragen.
- Lassen Sie extreme Vorsicht walten, wenn Sie zur Montage eine Leiter verwenden.
- In Gegenden mit starkem Schneefall empfehlen wir, den Schnee vom Dach zu entfernen.
- Verwenden Sie oder lagern Sie keine heißen Objekte in der Nähe des Produkts.
- Ordnungsgemäße und vollständige Montage sind wesentliche Faktoren zur Reduzierung des Unfallrisikos oder Verletzungsrisikos.
- Wir empfehlen dringend, den Schuppen nach Fertigstellung zu verankern. Im letzten Abschnitt Schuppenverankerung in diesem Handbuch ist die Hardware dargestellt, die Sie bis zur Fertigstellung der Verankerung benötigen. Die Hardware ist in Ihrem örtlichen Baumarkt erhältlich.
- **Die meisten Verletzung werden durch unsachgemäßen Gebrauch und/oder durch Nichtbeachtung der folgenden Anleitung verursacht. Benutzen Sie dieses Produkt mit Vorsicht.**

Français :

- **Un manquement de suivre ces avertissements peut entraîner des blessures graves ou des dommages à la propriété et annulera la garantie.**
- Afin d'assurer la sécurité, ne pas tenter d'assembler ce produit sans suivre les instructions avec attention.
- Consulter tous les codes du bâtiment afin de vérifier si l'abri nécessite un permis de bâtiment.
- Vérifier que la fondation soit complètement à niveau avant l'assemblage de l'abri.
- Être conscient que les pièces de plastique peuvent être endommagées en serrant trop les vis. Afin d'éviter les dommages, nous recommandons fortement l'utilisation d'une perceuse à faible couple. Une tournevis cruciforme n° 2 peut aussi être utilisé.
- Trois adultes en bonne condition physique sont nécessaires pour l'assemblage.
- Tout ceux qui participent au processus de l'assemblage doivent porter des lunettes de sécurité tout au long de l'assemblage.
- Si une échelle est utilisée pour l'assemblage, il faut être extrêmement prudent.
- Dans les zones de grandes tombées de neige, nous recommandons d'enlever celle-ci du toit.
- Ne pas utiliser ou entreposer d'objet très chaud près de ce produit.
- Un bon assemblage complet est nécessaire pour réduire le risque d'accident ou de blessure.
- Nous recommandons fortement d'ancrer votre remise lorsque l'assemblage est terminé. La dernière section, Ancrage de la remise, de ce manuel démontre les matériaux nécessaires afin de compléter l'ancrage. Les matériaux se trouvent dans la quincaillerie locale.
- **La majorité des blessures sont causées par une mauvaise utilisation et/ou le non suivi des instructions. Être prudent lorsque vous utilisez ce produit.**

Italiano:

- **La mancata osservanza di queste avvertenze può causare gravi lesioni o danni alla proprietà e annullerà la garanzia.**
- Per ragioni di sicurezza, non provare a montare questo prodotto senza seguire attentamente le istruzioni.
- Consultare tutta la normativa locale sulle costruzioni per verificare se il capanno richiede un permesso di costruzione.
- Verificare che la base sia completamente piatta prima di montare il capanno.
- Considerare che i pezzi di plastica possono rovinarsi se si stringono troppo le viti. Per evitare danni, raccomandiamo vivamente di usare un trapano con un'impostazione bassa della coppia di serraggio. Si può anche utilizzare un giravite Phillips n. 2.
- Per il montaggio sono necessari tre adulti competenti.
- Tutti coloro che partecipano al processo di montaggio dovrebbero indossare occhiali protettivi durante tutta la fase del montaggio.
- Se si utilizza una scala durante il montaggio, fare estrema attenzione.
- Raccomandiamo di rimuovere la neve dal tetto nelle località in cui nevicava abbondantemente.
- Non usare o conservare oggetti caldi vicino al prodotto.
- Al fine di ridurre il rischio di infortuni o lesioni è essenziale che il montaggio sia eseguito in modo corretto e completo.
- Sarà necessario fissare il capanno alla piattaforma. L'ultima sezione di questo manuale: «Ancoraggio del capanno», mostra gli utensili necessari per completare il fissaggio. Questi utensili si possono trovare dal ferramenta locale.
- **La maggior parte delle lesioni sono causate dall'uso improprio e/o dal non seguire le istruzioni. Usare questo prodotto con cautela.**



Sie müssen ein Fundament zur Verfügung stellen, auf dem der Schuppen montiert wird. Es ist möglich, dass in Ihrer Gegend ordnungsgemäße Baugenehmigungsunterlagen erforderlich sind. Informieren Sie sich bezüglich aller örtlichen Bauvorschriften, bevor Sie die Montage des Schuppens beginnen. Bevor Sie mit der Montage beginnen, müssen Sie eine Fundament gießen oder errichten. Davon gibt es zwei Arten:

- Beton
- Holzrahmen

Wählen Sie die Art aus, aber Sie müssen wissen, dass die Oberfläche vor dem Aufbau eingeebnet und flach sein muss. Ist die Oberfläche nicht ordnungsgemäß eingeebnet und flach, kann der Schuppen nicht ordnungsgemäß montiert werden. Die richtige Einebnung der Oberfläche spart auf lange Sicht Zeit. Aus diesem Grund dürfen Sie diesen Schritt nicht ignorieren.

Wir empfehlen ein Betonfundament Dieses Fundament ist die Wahl mit der längsten Haltbarkeit und Langlebigkeit. Das von Ihnen ausgewählte Fundament muss über Bodenhöhe gebaut werden, damit die Bildung von Wasserpfützen im Schuppen vermieden wird. Das komplette Bauholz muss für Außenanwendungen eingestuft sein!



Il faut posséder une plateforme sur laquelle assembler l'abri. Une documentation de permis appropriée peut être requise dans le quartier. Consulter tous les codes du bâtiment locaux avant d'assembler la remise. Avant de démarrer l'assemblage, il faut couler ou bâtir une plateforme. Il existe deux différents types :

- Béton
- Cadre à bois

Sélectionner le type, mais connaître que la surface doit être à niveau et plane avant l'installation. Si la surface n'est pas bien nivelée et plane, l'abri ne s'assemblera pas correctement. Les bénéfices d'un bon nivellement incluent une économie de temps à long terme, donc veiller à ne pas ignorer cette étape. **Nous recommandons une plateforme de béton. Ce sera un choix plus durable. La plateforme choisie doit être fabriquée au-dessus du sol afin d'éviter l'accumulation d'eau dans la remise. Tous les matériaux doivent être choisis pour l'utilisation à l'extérieur !**



È necessario avere una piattaforma su cui montare il capanno. Potrebbe essere necessario un regolare permesso di costruzione nella vostra zona. Consultare tutti i regolamenti sulla costruzione prima di montare il capanno. Prima di iniziare il montaggio, è necessario costruire una piattaforma. Ci sono due tipi di piattaforme:

- di cemento
- di legno

Scegliete quella che desiderate, ma sappiate che la superficie deve essere livellata e piatta prima dell'installazione. Se la superficie non è livellata correttamente e piatta, il capanno non sarà montato correttamente. Un corretto livellamento della superficie vi farà risparmiare tempo a lungo termine, quindi siete pregati di non ignorare questo passo. **Noi raccomandiamo una piattaforma di cemento. È la scelta più resistente e che dura di più. La piattaforma che scegliete deve essere costruita al di sopra del terreno per evitare pozzanghere di acqua nel capanno. Tutto il legname deve essere apposto per uso esterno!**

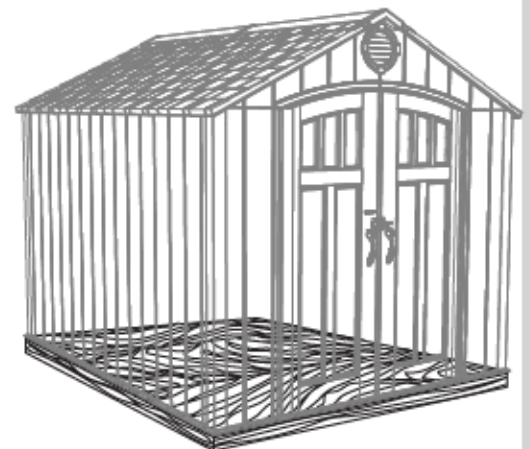

► ABSCHNITT 1 (FORTSETZUNG) / SECTION 1 (SUITE) / SEZIONE 1 (CONTINUA)

BETON ERFORDERLICH / BÉTON REQUIS / REQUISITI PER IL CEMENTO



1 yd³ (0,77 m³)

1.1

BETON ERFORDERLICH / PLATE-FORME EN BÉTON / PIATTAFORMA DI CEMENTO

- Die Betonschicht sollte ungefähr 10,2 cm dick sein. Die tatsächlichen Maße des Schuppens an der größten Breite und Länge betragen 2,44 m x 3,01 m. Achten Sie darauf, dass Sie ein Grundstück auswählen, bei dem Sie die angegebenen Maße unterbringen können. **Die Boden-Maße sind etwas kleiner als die Maße des Dachs. Deshalb müssen Sie eine ebene Oberfläche mit einer Fläche von 2,38 m x 3 m schaffen.**
- Le béton doit être d'environ 4 po (10,2 cm) d'épaisseur. Les dimensions réelles de l'abri, à sa plus grande dimension sont 96 po x 120 po (2,44 m x 3,01 m). Veiller à sélectionner un site qui accommodera ces mesures. **Les dimensions du plancher sont un peu plus petites que celles du toit. Il faut donc fabriquer une surface à niveau de 93 1/2 po x 118 1/4 (2,38 m x 3 m).**
- Il cemento dovrebbe essere spesso circa 10,2 cm (4"). Le reali dimensioni del capanno sono, nei punti di massima larghezza e lunghezza, 2,44 m x 3,01 m (96" x 120"). Assicuratevi di scegliere un luogo che sia adatto per queste dimensioni. **Le dimensioni del pavimento sono un pochino più piccole di quelle del tetto; quindi, sarà necessario costruire una superficie piatta di 93 1/2" x 118 1/4" (2,38 m x 3 m).**

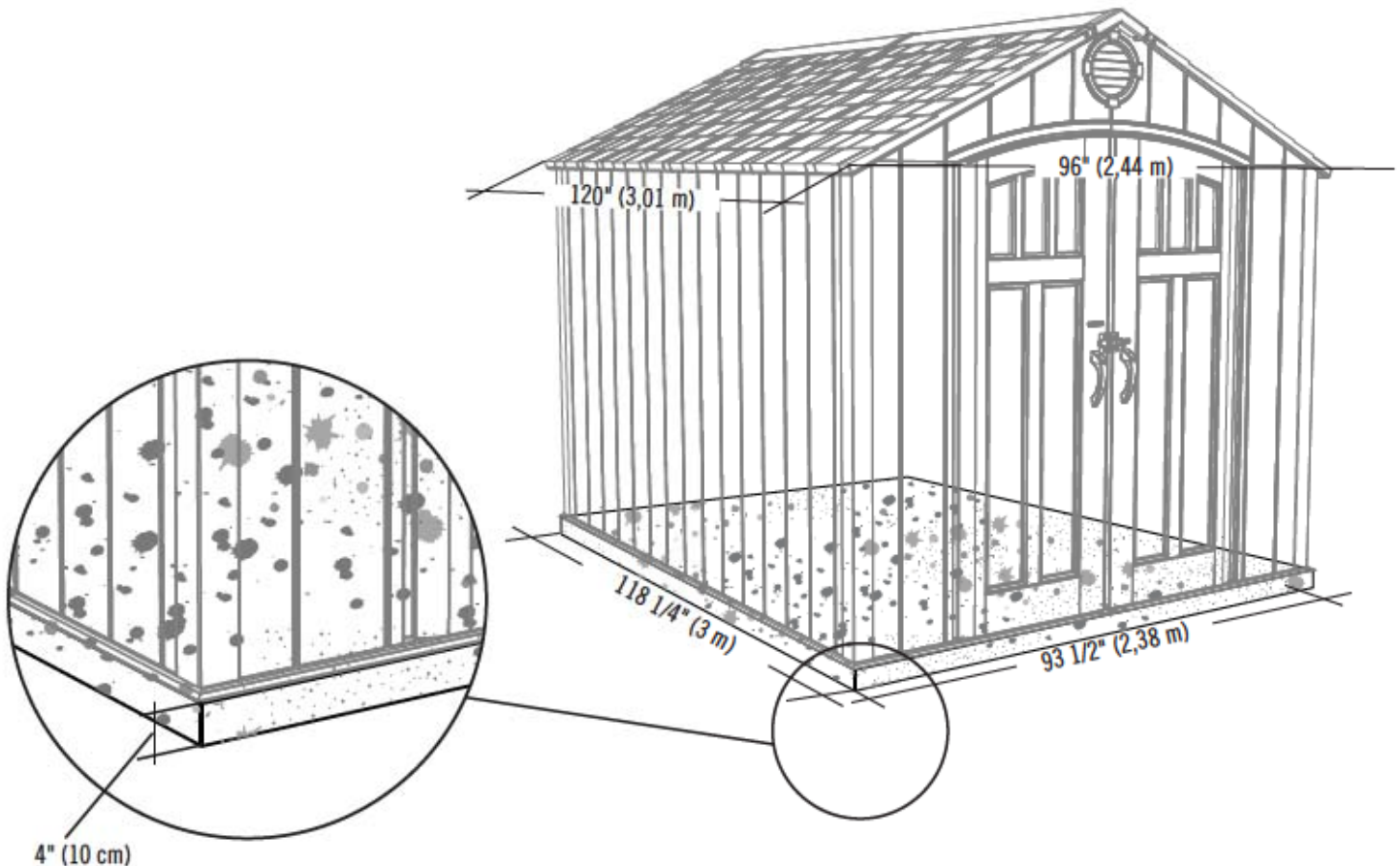

► ABSCHNITT 1 (FORTSETZUNG) / SECTION 1 (SUITE) / SEZIONE 1 (CONTINUA)

HOLZ ERFORDERLICH / BOIS REQUIS / REQUISITI PER IL LEGNO



1.2

HOLZFUNDAMENT / PLATE-FORME EN BOIS / PIATTAFORMA DI LEGNO

• **Das komplette Bauholz muss für Außenanwendungen eingestuft sein!** Die tatsächlichen Maße des Schuppens an der größten Breite und Länge betragen 2,44 m x 3,01 m. Achten Sie darauf, dass Sie ein Grundstück auswählen, bei dem Sie die angegebenen Maße unterbringen können. **Die Boden-Maße sind etwas kleiner als die Maße des Dachs. Deshalb müssen Sie eine ebene Oberfläche mit einer Fläche von 2,37 m x 3 m schaffen.**

• **Tous les matériaux doivent être choisis pour l'utilisation à l'extérieur !** Les dimensions réelles de l'abri, à sa plus grande dimension sont 96 po x 120 po (2,44 m x 3,01 m). Veiller à sélectionner un site qui accommodera ces mesures. **Les dimensions du plancher sont un peu plus petites que celles du toit. Il faut donc fabriquer une surface à niveau de 93 1/2 po x 118 1/4 po (2,38 m x 3 m).**

• **Tutto il legname deve essere appositamente per uso esterno!** Le reali dimensioni del capanno sono, nei punti di massima larghezza e lunghezza, 2,44 m x 3,01 m (96" x 120"). Assicuratevi di scegliere un luogo che sia adatto per queste dimensioni. **Le dimensioni del pavimento sono un pochino più piccole di quelle del tetto; quindi, sarà necessario costruire una superficie piatta di 93 1/2" x 118 1/4" (2,38 m x 3 m).**

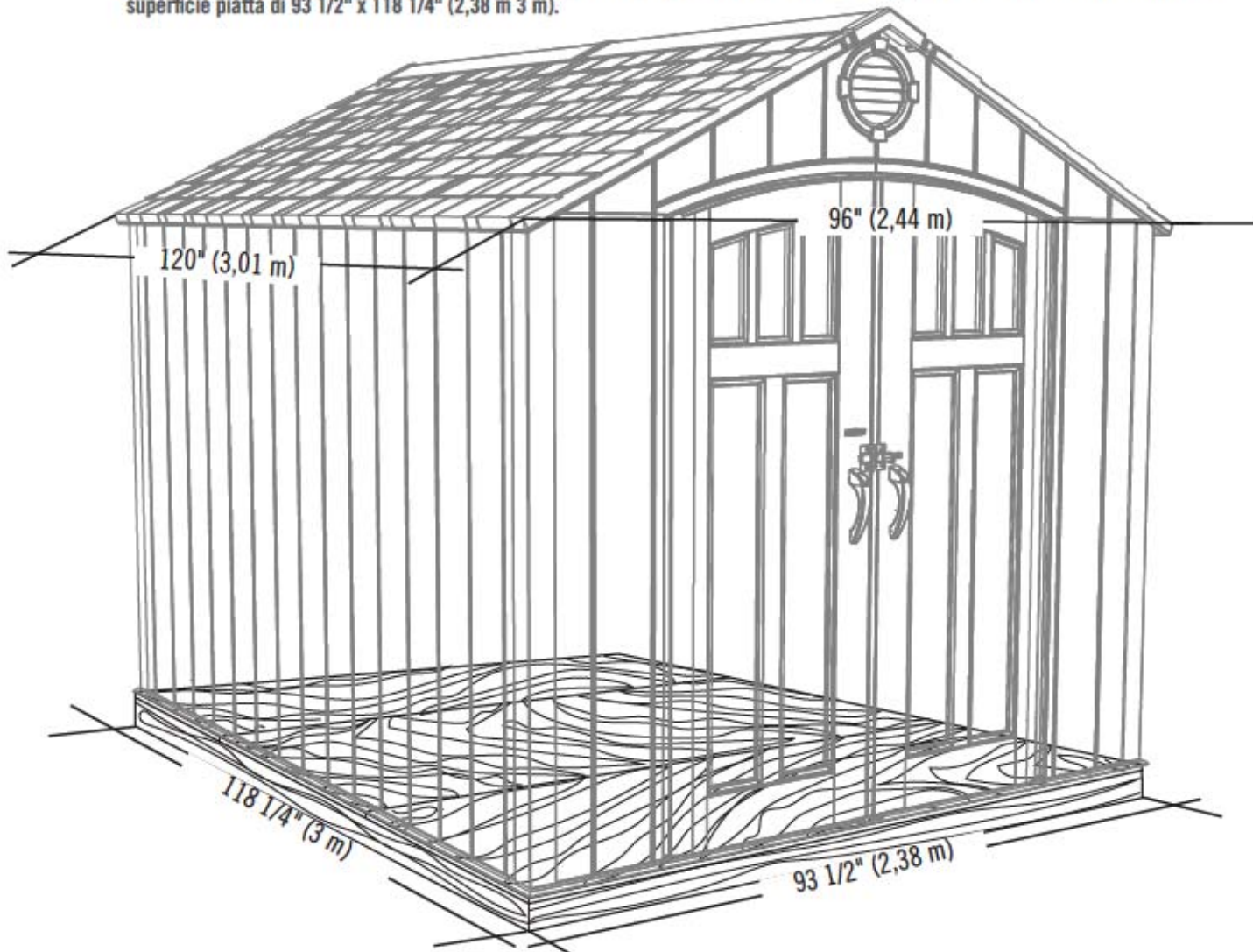

► ABSCHNITT 1 (FORTSETZUNG) / SECTION 1 (SUITE) / SEZIONE 1 (CONTINUA)

ERFORDERLICHE WERKZEUGE, BAUTEILE UND HARDWARE / OUTILS, PIÈCES, ET QUINCAILLERIE REQUIS / ATTREZZI, PARTI E UTENSILI RICHIESTI



2" x 4" x 118 1/4" (5 cm x 10 cm x 3 m) (x2)



2" x 4" x 90 1/2" (5 cm x 10 cm x 2,3 m) (x9)

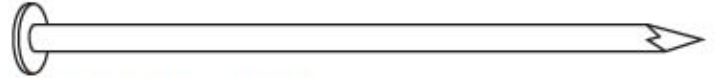

16d 3 1/2" (16d x 8,9 cm) (x36)

1.2.1

HOLZFUNDAMENT / PLATE-FORME EN BOIS / PIATTAFORMA DI LEGNO

- **Achten Sie darauf, dass das komplette Bauholz für Außenanwendungen behandelt und eingestuft ist.** Zusammenbau des Fundamentrahmens mit 2,38 m x 3,0 (Außenmaße) durchführen.
- **Veiller à ce que tous les matériaux sont traités et conçus pour l'utilisation à l'extérieur.** Bâter un encadrement à 93 1/2 po x 118 1/4 po (2,38 m x 3,0 m) (dimensions extérieures).
- **Assicuratevi che tutto il legname sia trattato e approvato per uso esterno.** Costruire una struttura di 2,38 m x 3,0 m (93 1/2" x 118 1/4") (dimensioni esterne).

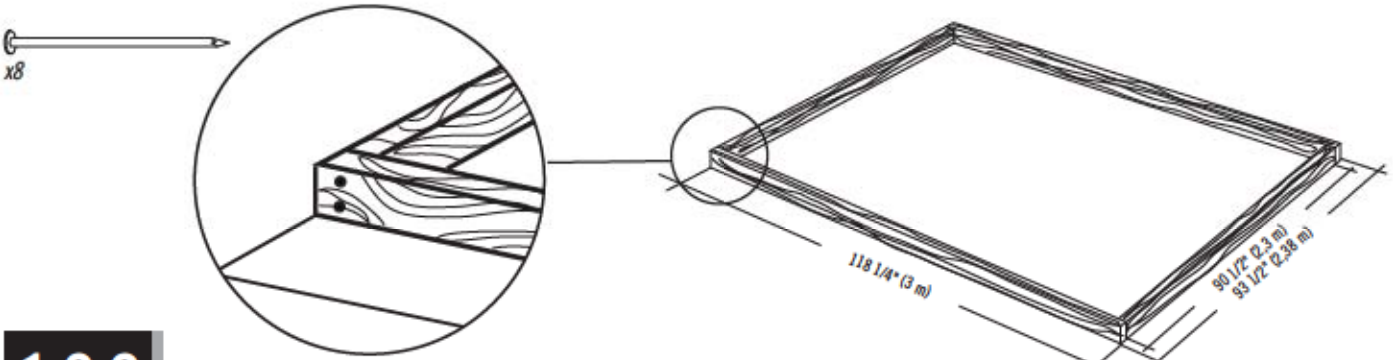

1.2.2

- Um zu gewährleisten, dass sich die Fundamenthölzer, die im nächsten Schritt auf das Sperrholz genagelt werden, am richtigen Platz befinden, messen Sie von der Ecke ausgehend 40,1 cm (16"). Danach messen Sie von Mitte zu Mitte.
- Afin d'assurer que les goujons sont au bon endroit pour clouer le contreplaqué dans l'étape suivante, commencer en mesurant depuis le coin 16 po (40,1 cm), et ensuite mesurer d'un centre à l'autre.
- Per essere sicuri che i chiodi siano nel posto corretto per inchiodare il compensato nella fase successiva, iniziate a misurare dall'angolo 16" (40,1 cm) e poi misurate dal centro al centro.



► ABSCHNITT 1 (FORTSETZUNG) / SECTION 1 (SUITE) / SEZIONE 1 (CONTINUA)

ERFORDERLICHE WERKZEUGE, BAUTEILE UND HARDWARE / OUTILS, PIÈCES, ET QUINCAILLERIE REQUIS / ATTREZZI, PARTI E UTENSILI RICHIESTI



48" x 93 1/2" x 3/4"
(1,25 m x 2,4 m x 19 mm) (x2)



22 1/4" x 93 1/2" x 3/4"
(57 cm x 2,4 m x 19 mm) (x1)

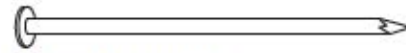

8d 2" (8d 5 cm) (x66)

1.2.3

- Fundamentrahmen rechteckig ausrichten, gemessen von Ecke zu Ecke. **Messung A und B sollte in etwa die gleiche Länge aufweisen.**
- Redresser l'encadrement en mesurant d'un coin à l'autre. **Les mesures de A et B devraient être approximativement de la même longueur.**
- Squadrare la struttura, misurando da angolo ad angolo. **La misurazione A e B dovrebbe essere più o meno della stessa lunghezza.**

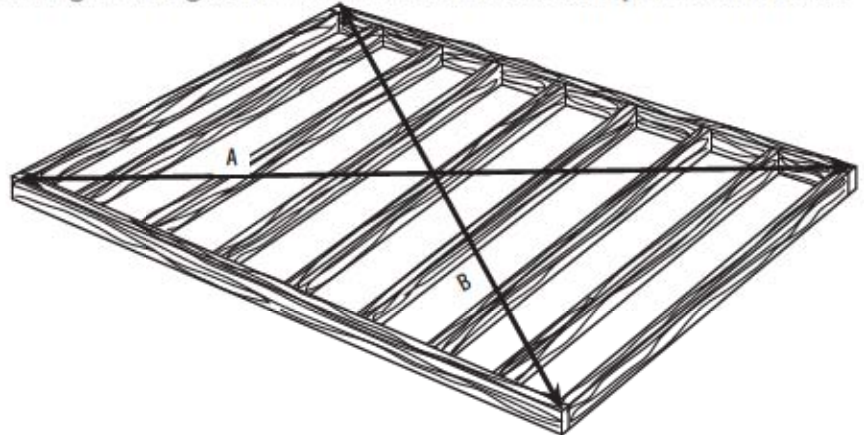

! A = B



1.2.4

- Befestigen Sie das Sperrholz mit Nägeln am Fundamentrahmen. Bohren Sie danach 8-mm-Löcher für die Drainage.
- Utilisant des vis, serrer le contreplaqué à l'encadrement. Ensuite, percer des trous de 8 mm pour la vidange.
- Fissare il compensato alla struttura con dei chiodi. Poi forare per ottenere buchi per il drenaggio.



x66

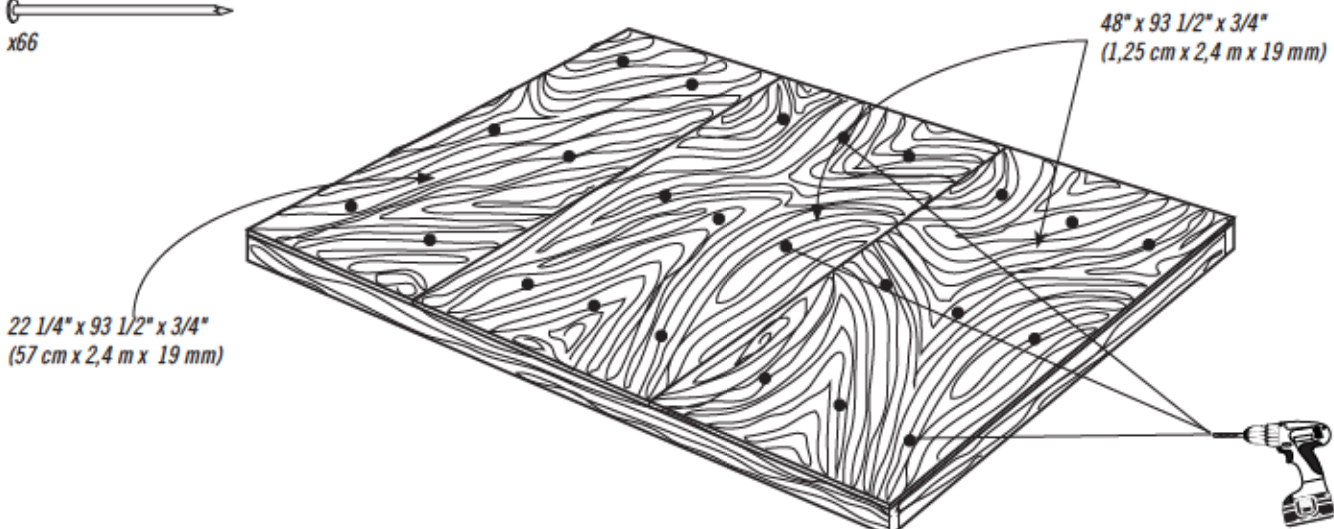

22 1/4" x 93 1/2" x 3/4"
(57 cm x 2,4 m x 19 mm)

48" x 93 1/2" x 3/4"
(1,25 m x 2,4 m x 19 mm)

Löcher für die Drainage
Trous de vidange de 8 mm
Buchi per il drenaggio (8 mm)

x24!



2

MONTAGE DER FACHWERKTRÄGER / ASSEMBLAGE DES FERMES / MONTAGGIO DELLA CAPRIATA



ERFORDERLICHE HARDWARE / QUINCAILLERIE REQUISE / FERRAMENTA NECESSARIA

Tüte der hardware / Sac de quincaillerie / Confezione per pezzi piccoli



DTK (x12)



ADJ (x6)

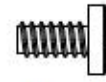

ADY (x12)



ADK (x24)

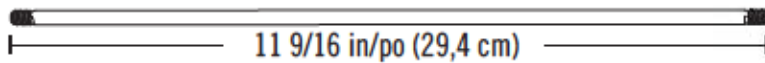

ADH (x3)



ERFORDERLICHE TEILE / PIÈCES REQUISES / PEZZI NECESSARI

Metallteile / Pièces en métal / Pezzi di metallo



DSR (x6)

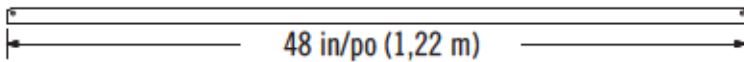

AFG (x3)



AIP (x3)



ERFORDERLICHE WERKZEUGE / OUTILS REQUIS / STRUMENTI NECESSARI



7/16" (11 mm) (x2)



3/8" (10 mm)



3/8" (10 mm)

► ABSCHNITT 2 (FORTSETZUNG) / SECTION 2 (SUITE) / SEZIONE (CONTINUA)

ERFORDERLICHE WERKZEUGE UND HARDWARE / OUTILS ET QUINCAILLERIE REQUIS / FERRAMENTA E STRUMENTI NECESSARI



2.1

- Ein **Verbindungsstück (AIP)** auf die Enden der zwei **Fachwerkträger-Abflussrinnen (DSR)** wie dargestellt schieben.
- Faire glisser un **raccord (AIP)** sur les extrémités des **canaux de gouttière (DSR)** comme illustré.
- Attaccare il **connettore (AIP)** alla fine dei due canali della **grondaia della capriata (DSR)** come mostrato nella figura.

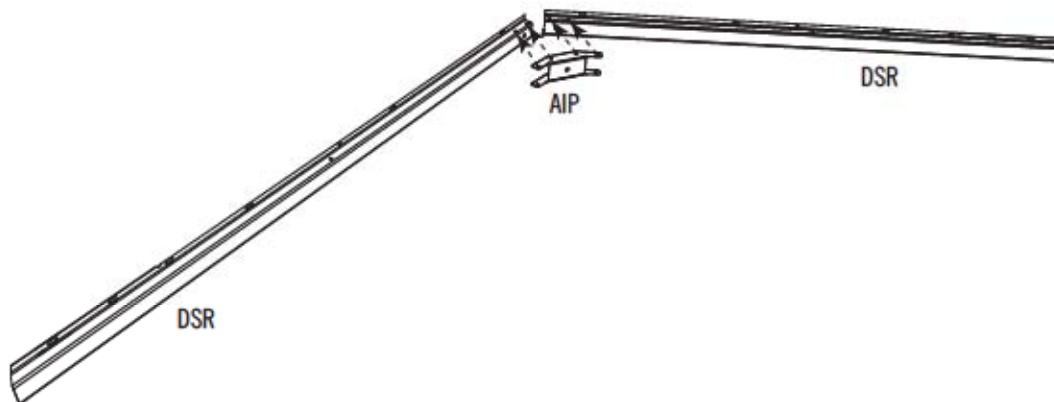

2.2

- Das Verbindungsstück mit vier (4) **Schrauben (DTK)** und vier (4) **Muttern (ADK)** befestigen. **Die Hutmuttern nicht zu fest anziehen.**
- Attacher le raccord à l'aide de la quincaillerie indiquée. **Ne pas serrer excessivement les écrous à chape.**
- Fissare il connettore utilizzando l'utensili in dotazione. **Non serrare troppo i Dadi ciechi.**

2.3

- Die große **Fachwerkträgerstrebe (AFG)** auf die Fachwerkträger-Abflussrinnen wie dargestellt schieben und die Löcher zur Deckung bringen.
- Faire glisser un **support grand de la ferme (AFG)** sur les canaux de gouttière comme illustré, et aligner les trous.
- Attaccare il **sostegno della capriata (AFG)** ai canali della grondaia della capriata, e allineare i fori.

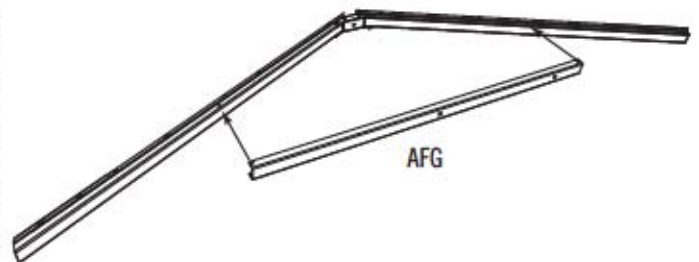
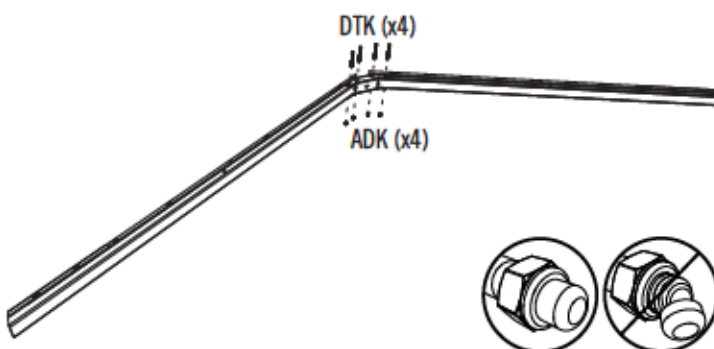

► ABSCHNITT 2 (FORTSETZUNG) / SECTION 2 (SUITE) / SEZIONE (CONTINUA)

ERFORDERLICHE WERKZEUGE UND HARDWARE / OUTILS ET QUINCAILLERIE REQUIS / FERRAMENTA E STRUMENTI NECESSARI



3/8"
(10 mm)

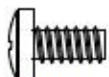

ADY (x12)



ADK (x12)

2.4

- Die große Fachwerkträgerstrebe mit vier (4) **Schrauben (ADY)** und vier (4) **Muttern (ADK)** befestigen. **Die Hutmuttern nicht zu fest anziehen.**
- Attacher le support grand de la ferme à l'aide de la quincaillerie incluse. **Ne pas serrer excessivement les écrous borgnes.**
- Fissare il sostegno della capriata utilizzando l'utensili in dotazione. **Non serrare troppo i Dadi ciechi.**

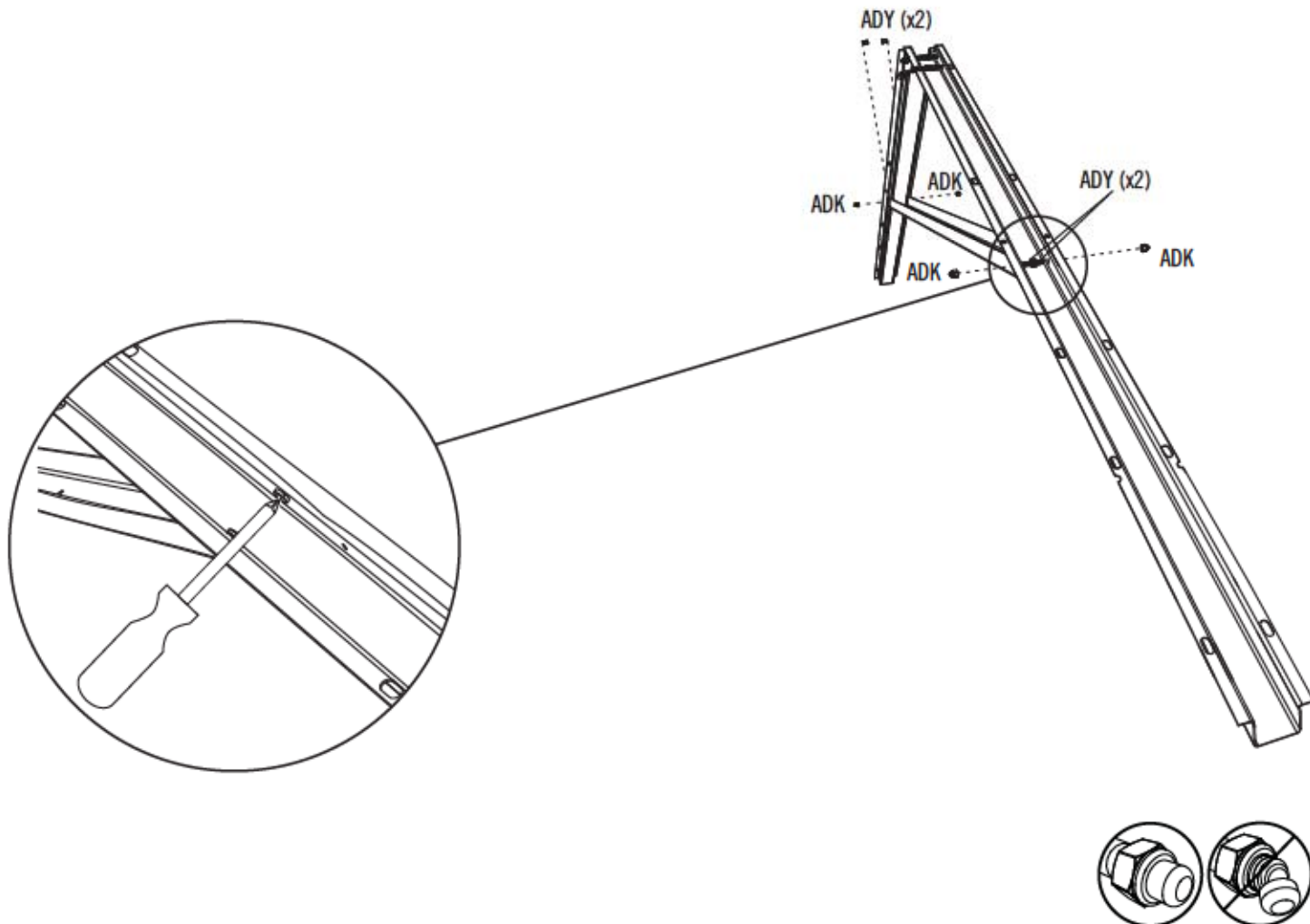

► ABSCHNITT 2 (FORTSETZUNG) / SECTION 2 (SUITE) / SEZIONE (CONTINUA)

ERFORDERLICHE WERKZEUGE UND HARDWARE / OUTILS ET QUINCAILLERIE REQUIS / FERRAMENTA E STRUMENTI NECESSARI



7/16" (x2)
(11 mm) (x2)



ADJ (x6)

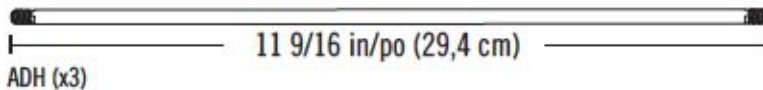

ADH (x3)

2.5

- Einen **Fachwerkträgerstab (ADH)** durch die Löcher der großen Fachwerkträgerstrebe und des Verbindungsstücks schieben. Mit zwei (2) **Hutmuttern (ADJ)** befestigen. **Die Muttern nicht zu fest anziehen.**
- Faire glisser une **tige (ADH)** à travers les trous dans le grand support et le raccord. Attacher-la bien à l'aide de deux **écrous borgnes (ADJ)**. **Ne pas trop serrer.**
- Infilare il **bastoncino della capriata (ADH)** nei buchi del sostegno e del connettore. Fissare con due **dadi ciechi (ADJ)**. **Non serrare troppo i Dadi ciechi.**

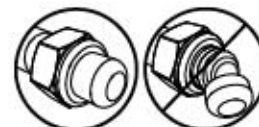
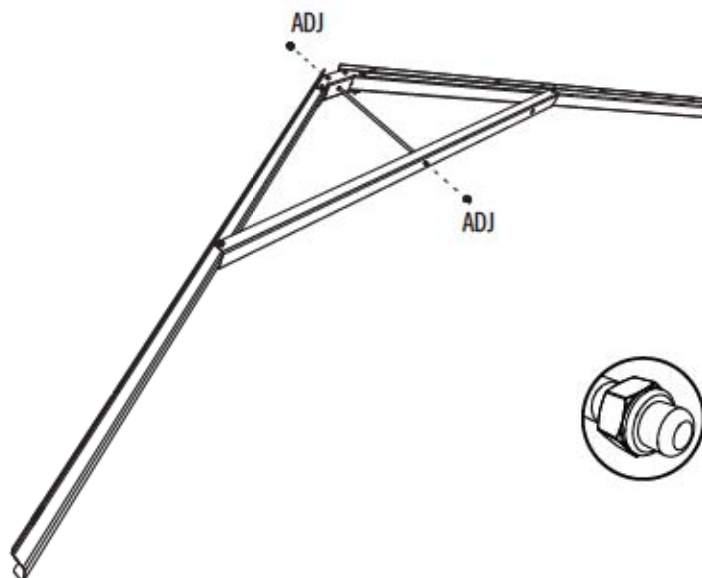
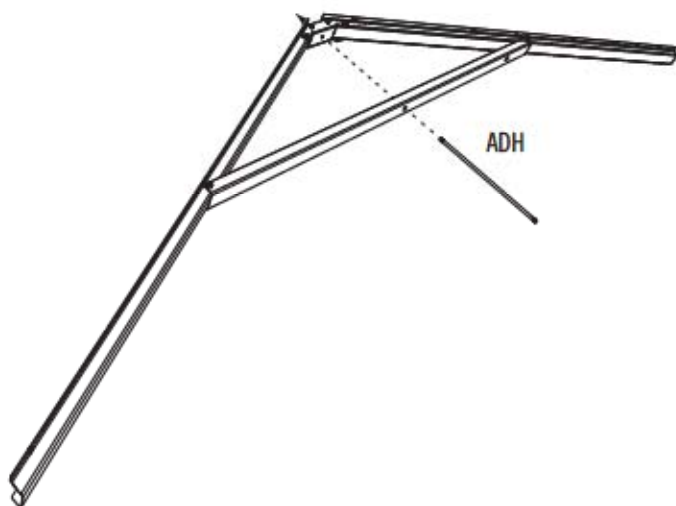

► ABSCHNITT 2 (FORTSETZUNG) / SECTION 2 (SUITE) / SEZIONE (CONTINUA)

ERFORDERLICHE WERKZEUGE UND HARDWARE / OUTILS ET QUINCAILLERIE REQUIS / FERRAMENTA E STRUMENTI NECESSARI



2.6

- Wiederholen Sie diesen Abschnitt zweimal.
- Répéter cette section deux fois.
- Ripetere questa sezione due volte.

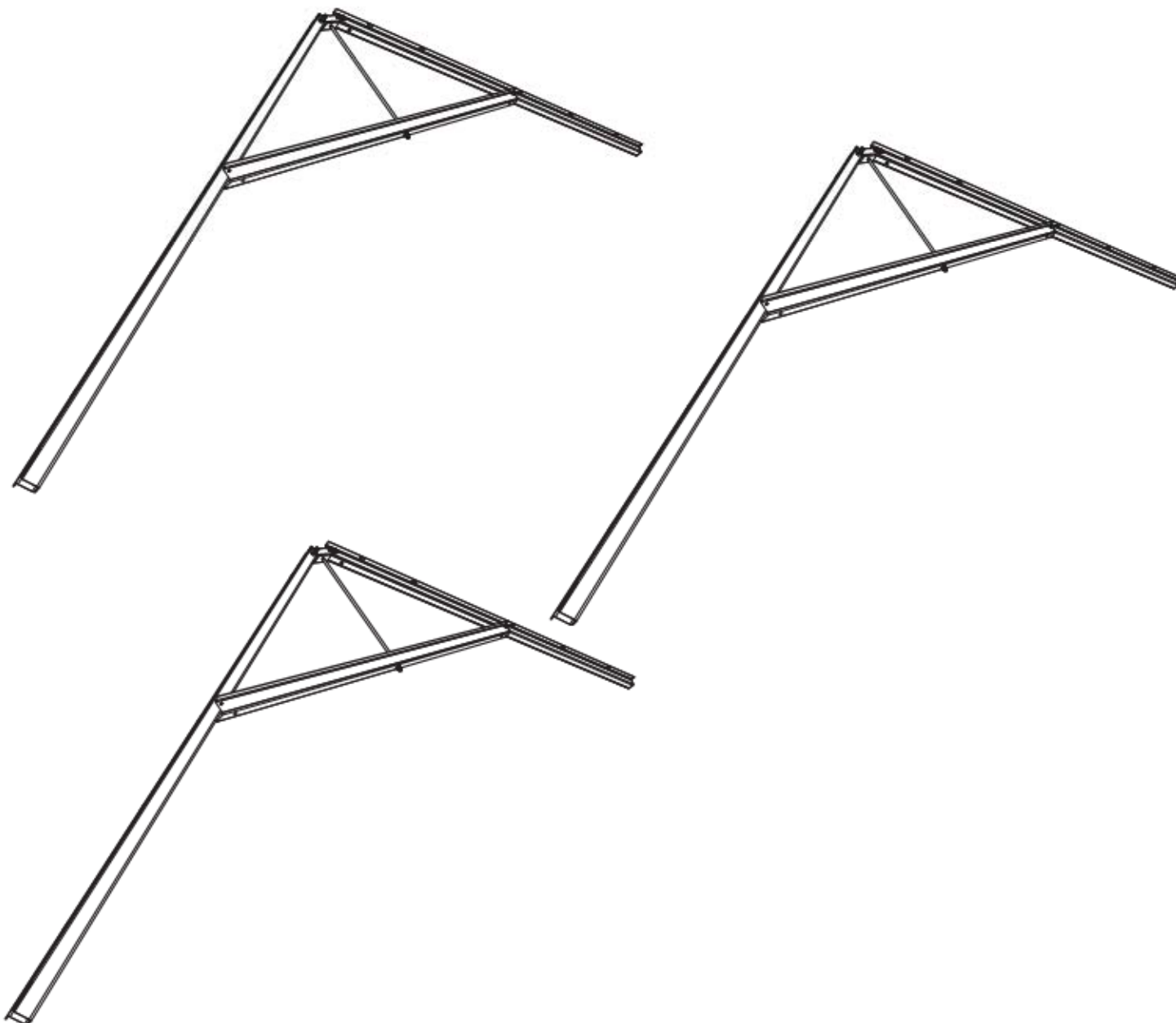

3

MONTAGE DES GIEBELS / ASSEMBLAGE DES PIGNONS / MONTAGGIO DEL TIMPANO



ERFORDERLICHE HARDWARE / QUINCAILLERIE REQUISE / FERRAMENTA NECESSARIA

Tüte der hardware / Sac de quincaillerie / Confezione per pezzi piccoli



ADW (x10)



ADZ (x6)



ADV (x6)



AHS (x2)



EYR (x2)



EYQ (x2)



CXK (x2)



AEE (x14)



ADK (x2)

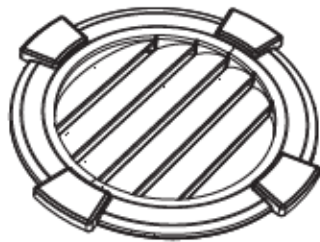

ENH (x2)

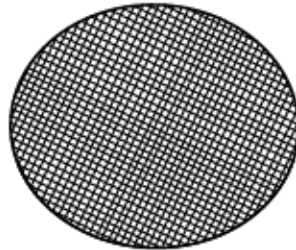

AIQ (x2)



ERFORDERLICHE TEILE / PIÈCES REQUISES / PEZZI NECESSARI

Metallteile / Pièces en métal / Pezzi di metallo

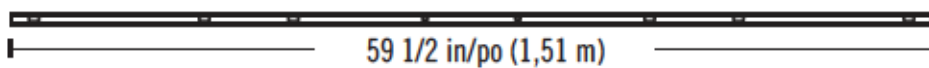

EYS (x1)

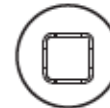

Kunststoffteile / Pièces en plastique / Pezzi di plastica



EVZ (x1)



EWA (x1)



AGI (x1)



AGH (x1)



ERFORDERLICHE WERKZEUGE / OUTILS REQUIS / STRUMENTI NECESSARI



► ABSCHNITT 3 (FORTSETZUNG) / SECTION 3 (SUITE) / SEZIONE 3 (CONTINUA)

ERFORDERLICHE WERKZEUGE UND HARDWARE / OUTILS ET QUINCAILLERIE REQUIS / FERRAMENTA E STRUMENTI NECESSARI



ADZ (x4)



ADW (x5)



AEE (x5)

3.1

- Kante der **Giebelseite A (AGI)** über die Kante der **Giebelseite B (AGH)** setzen und die vier Löcher in Deckung bringen.
- Aligner les trous dans les **demis pignons gauche (AGH) et droit (AGI)**.
- Allineare i fori del **timpano posteriore sinistro (AGH)** con quelli del **timpano posteriore destro (AGI)**.

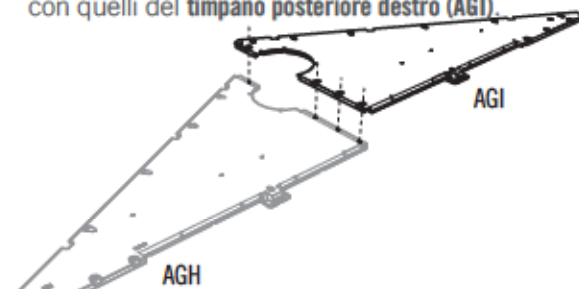

3.2

- Giebelseite A an Giebelseite B mit der mitgelieferten Hardware befestigen.
- Fixer les deux demis pignons à l'aide de quatre (4) vis (ADZ).
- Fissare i due timpani con quattro (4) viti (ADZ).

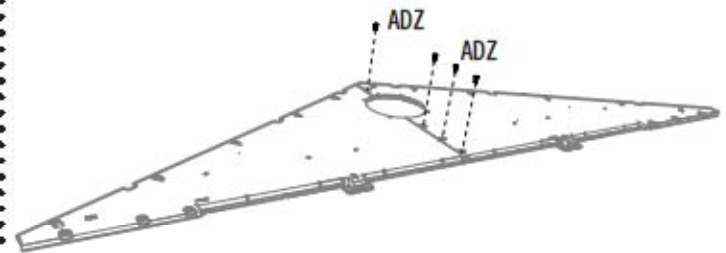

3.3

- Ein **Sieb (AIQ)** auf einer **Lüftungsöffnung (ENH)** platzieren.
- Placer l'**écran (AIQ)** par-dessus l'**évent (ENH)**, et aligner les cinq trous dans l'évent avec ceux dans le pignon.
- Allineare i buchi nello **schermo (AIQ)** con quelli della **griglia (ENH)**.

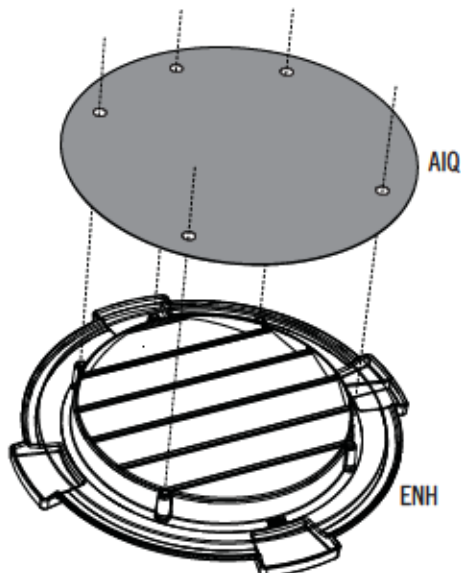

3.4

- Die Giebel-Baugruppe so auf das Sieb und die Lüftungsöffnung setzen, dass die Löcher im Giebel mit den Löchern in der Lüftungsöffnung übereinstimmen. Mit der mitgelieferten Hardware befestigen.
- Aligner les cinq trous dans l'évent avec ceux dans le pignon, et fixer-les à l'aide de la quincaillerie incluse.
- Allineare i buchi nello timpano con quelli della griglia, e fissare con l'utensili inclusi.

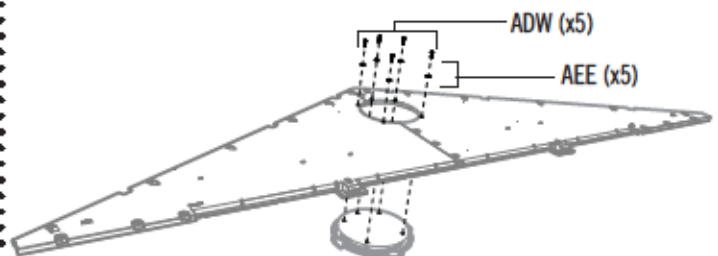

► ABSCHNITT 3 (FORTSETZUNG) / SECTION 3 (SUITE) / SEZIONE 3 (CONTINUA)

ERFORDERLICHE WERKZEUGE UND HARDWARE / OUTILS ET QUINCAILLERIE REQUIS / FERRAMENTA E STRUMENTI NECESSARI

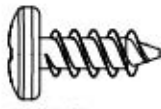

ADZ (x2)

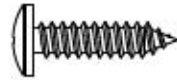

ADW (x5)



AEE (x7)



AHS (x2)



CXK (x2)



EYQ (x2)

3.5

- Kante der **Giebelseite A (EVZ)** über die Kante der **Giebelseite B (EWA)** setzen und die vier Löcher in Deckung bringen.
- Aligner les trous dans les **demis pignons d'entrée gauche (EVZ) et droit (EWA)**.
- Allineare i fori del **timpano dell'entrata sinistro (EVZ)** con quelli del **timpano dell'entrata destro (EWA)**.

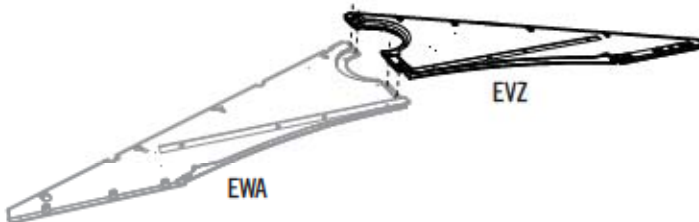

3.6

- Mit der mitgelieferten Hardware befestigen.
- Fixer à l'aide de la quincaillerie incluse.
- Fissare con l'utensili inclusi.

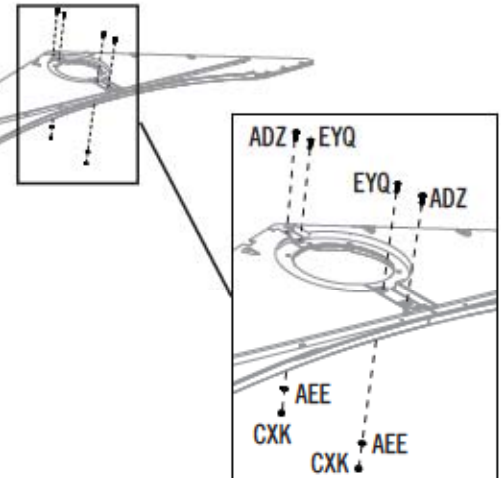

3.7

- Wiederholen Sie die Schritte 3.3–3.4 für den Eingangsgiebel.
- Répéter les étapes 3.3 – 3.4 pour le pignon d'entrée.
- Ripetere i passaggi 3.3–3.4 per il timpano di ingresso.

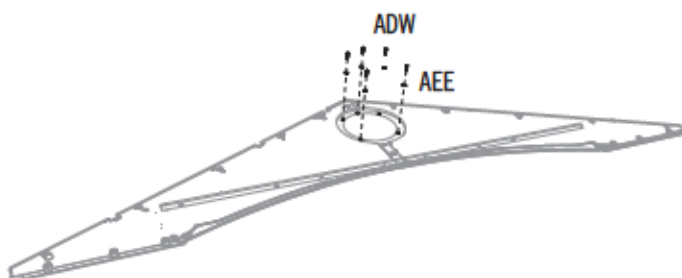
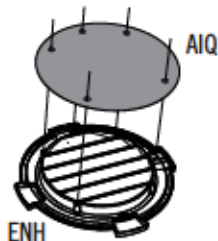

3.8

- Eine **Endkappe (AHS)** in jedes **Profildende (EYS)** einsetzen.
- Insérer un **capuchon (AHS)** dans chaque extrémité du **linteau (EYS)**.
- Inserire un **coperchio terminale (AHS)** in ciascuna parte finale del **architrave (EYS)**.

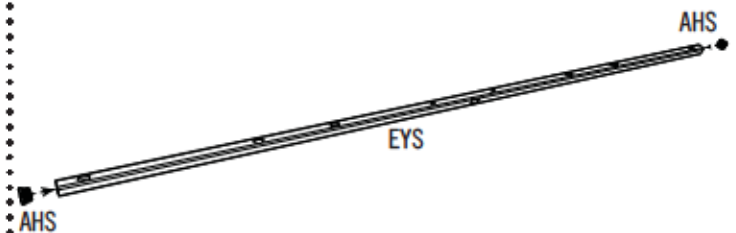

► ABSCHNITT 3 (FORTSETZUNG) / SECTION 3 (SUITE) / SEZIONE 3 (CONTINUA)

ERFORDERLICHE WERKZEUGE UND HARDWARE / OUTILS ET QUINCAILLERIE REQUIS / FERRAMENTA E STRUMENTI NECESSARI



ADV (x6)



EYR (x2)



AEE (x2)



ADK (x2)

3.9

- Die Löcher am Profildende mit den Löchern im Giebel zur Deckung bringen.
- Aligner les trous dans le linteau avec ceux dans le pignon.
- Allineare i buchi del Tubo con quelli del Timpano dell'entrata.



- Hinweis: Die flache Lochseite muss zur abgewandten Seite des Giebels zeigen.
- Remarque : Les trous plats font face de l'autre côté du pignon.
- Nota: I fori piatte guarda del timpano.

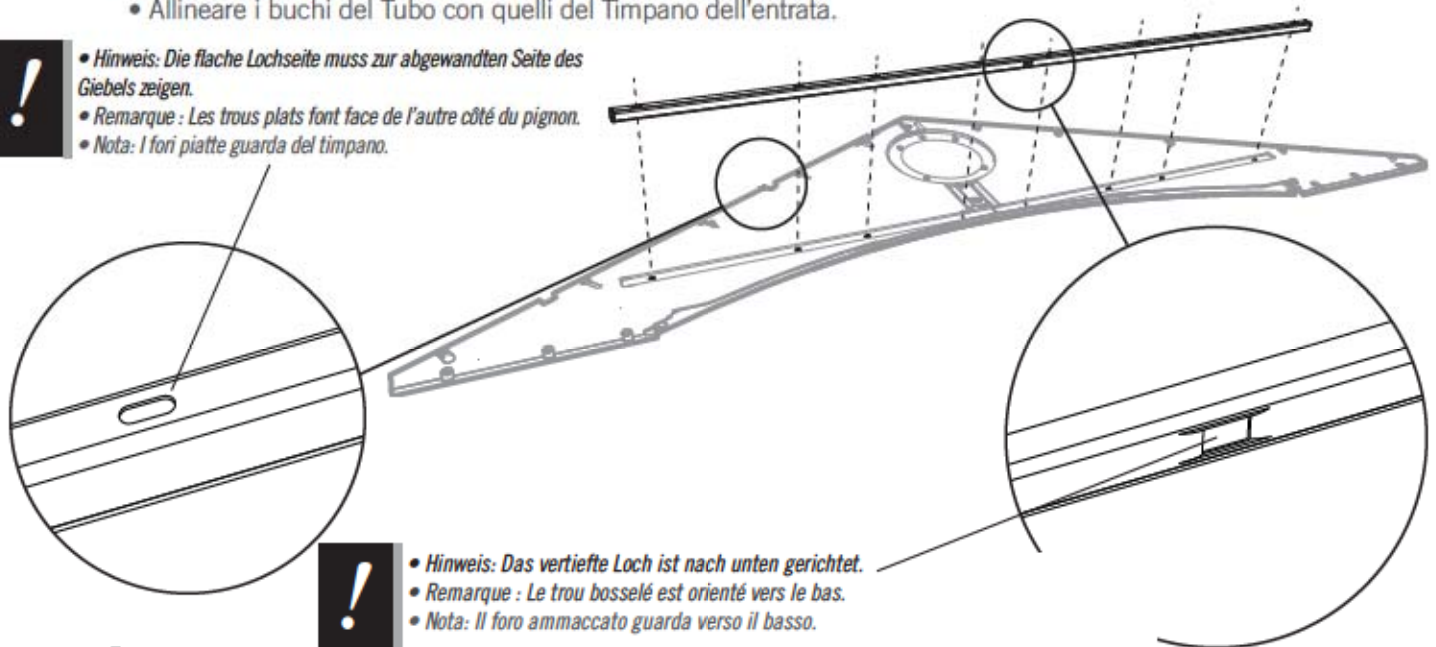

- Hinweis: Das vertiefte Loch ist nach unten gerichtet.
- Remarque : Le trou bosselé est orienté vers le bas.
- Nota: Il foro ammaccato guarda verso il basso.

3.10

- Mit der mitgelieferten Hardware befestigen.
- Fixer-le à l'aide de la quincaillerie incluse.
- Fissare con l'utensili inclusi.

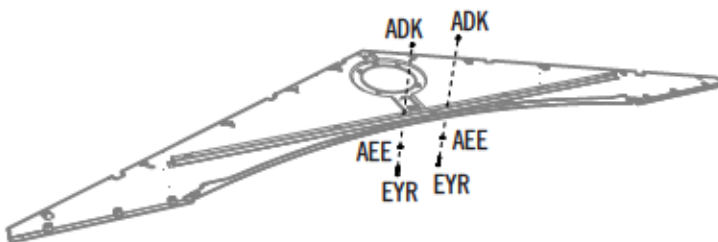

3.11

- Mit der mitgelieferten Hardware befestigen.
- Fixer-le à l'aide de la quincaillerie incluse.
- Fissare con l'utensili inclusi.

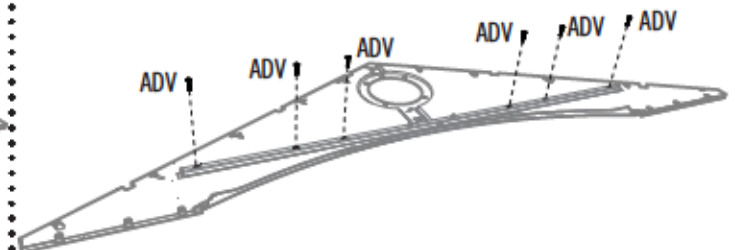



ERFORDERLICHE HARDWARE / QUINCAILLERIE REQUISE / FERRAMENTA NECESSARIA

Tüten der hardware / Sacs de quincaillerie / Confezione per pezzi piccoli

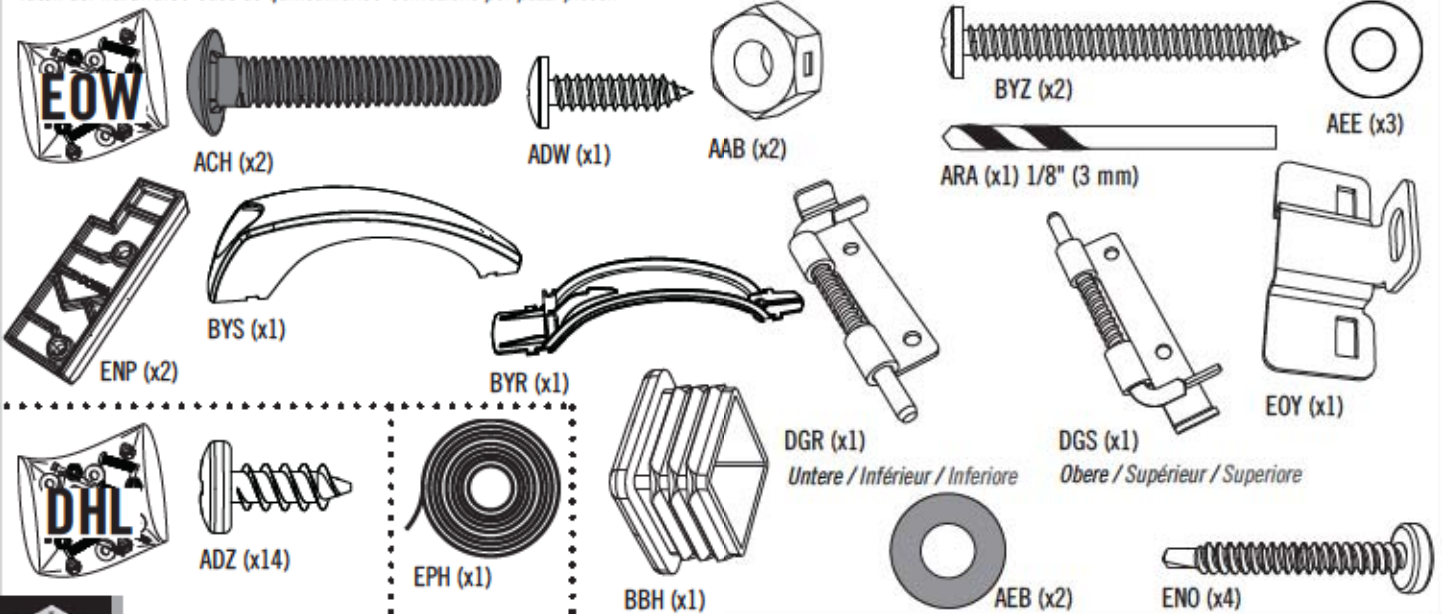

ERFORDERLICHE TEILE / PIÈCES REQUISES / PEZZI NECESSARI

Metallteile / Pièces en métal / Pezzi di metallo

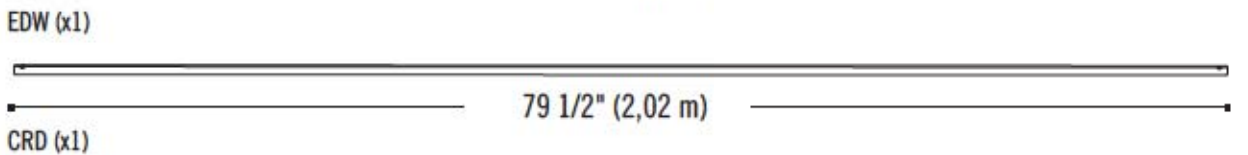
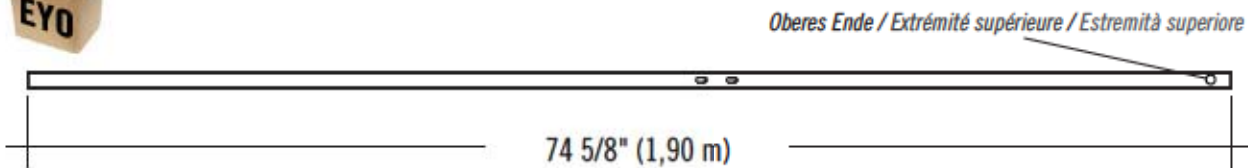

Kunststoffteile / Pièces en plastique / Pezzi di plastica

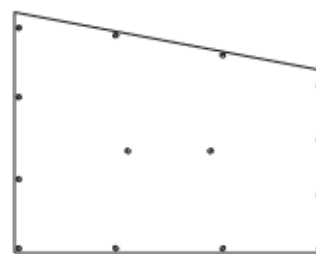
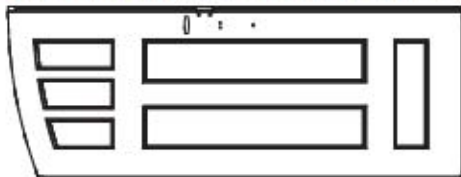

ERFORDERLICHE WERKZEUGE / OUTILS REQUIS / STRUMENTI NECESSARI



► ABSCHNITT 4 (FORTSETZUNG) / SECTION 4 (SUITE) / SEZIONE 4 (CONTINUA)

ERFORDERLICHE WERKZEUGE UND HARDWARE / OUTILS ET QUINCAILLERIE REQUIS / FERRAMENTA E STRUMENTI NECESSARI

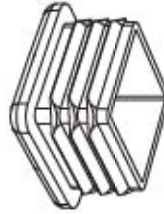

BBH (x1)

4.1

- Ein **langes Rohr (EDW)** in das Loch in der Tür einschieben, bis noch 15 cm (6") aus der **Tür (BDJ)** herausragen.
- Faire glisser le **tube grand (EDW)** à travers le trou de la **porte gauche (BDJ)** jusqu'à ce qu'il dépasse quelques pouces de la porte. **L'extrémité avec le trou va vers le haut.**
- Far scivolare un **tubo lungo (EDW)** nel foro nella porta fino a che 15 cm restano fuori dalla **porta (BDJ)**.

- *Dieses Loch muss nach oben zeigen.*
- *Ce trou va vers le haut.*
- *Questo buco va in alto.*

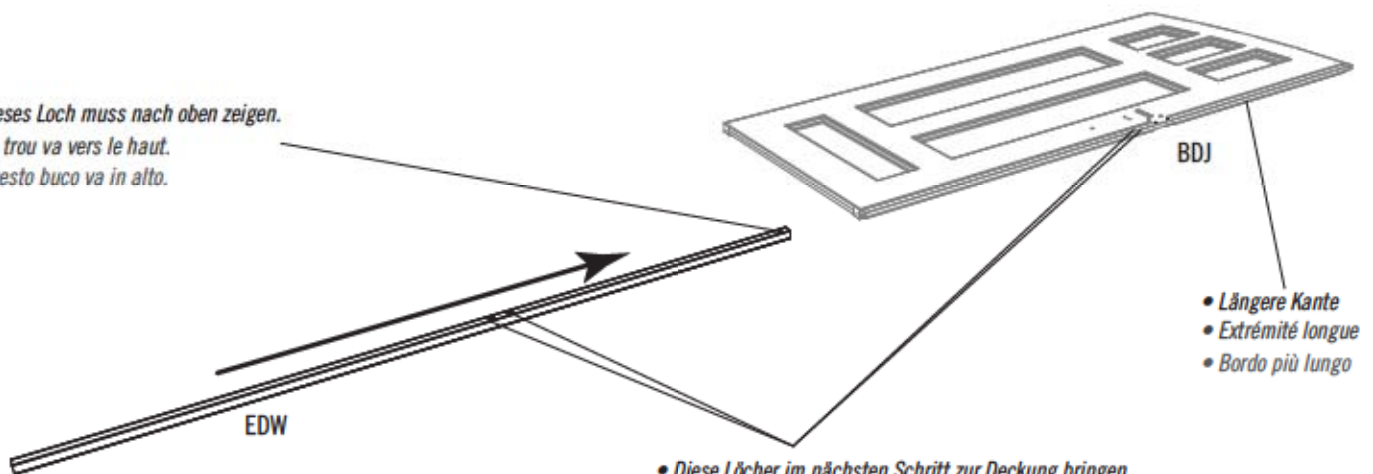

- *Längere Kante*
- *Extrémité longue*
- *Bordo più lungo*

- *Diese Löcher im nächsten Schritt zur Deckung bringen*
- *Aligner ces trous à l'étape suivante*
- *Allineare questi fori al prossimo passo*

4.2

- Eine **Endkappe (BBH)** in das Ende des Rohrs einführen und das Rohr soweit einschieben, bis es mit der Unterseite der Tür in einer Linie ist und die zwei Löcher in der Röhre mit denen in der Tür übereinstimmen.
- Insérer un **capuchon (BBH)** dans l'extrémité du tube, et continuer à insérer le tube jusqu'à ce qu'il soit à ras au bord inférieur de la porte et les deux trous dans le tube s'alignent avec ceux dans la porte.
- Inserire un **tappo terminale (BBH)** all'estremità finale del tubo e finire di inserire il tubo fino a quando è a filo con il fondo della porta e i due fori nel tubo sono allineati con quelli nella porta.

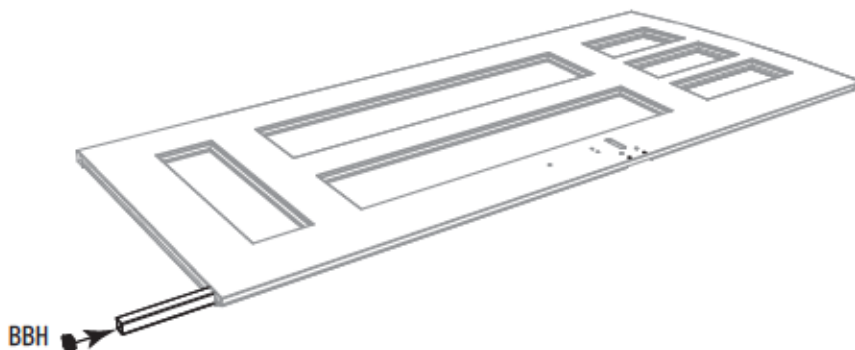

► ABSCHNITT 4 (FORTSETZUNG) / SECTION 4 (SUITE) / SEZIONE 4 (CONTINUA)

ERFORDERLICHE WERKZEUGE UND HARDWARE / OUTILS ET QUINCAILLERIE REQUIS / FERRAMENTA E STRUMENTI NECESSARI



1/8" (3 mm)
ARA (x1)



ACH (x2)

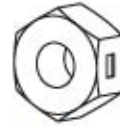

AAB (x2)



AEB (x2)



EOY (x1)

4.3

- Den **Schloss-Bügel (EOY)** wie dargestellt am Profil anbringen. **Für den Moment die Hardware nur mit der Hand festziehen.**
- Attacher le **support gauche à loquet (EOY)** à la porte à l'aide de la quincaillerie incluse. **Serrer-les à la main seulement en ce moment.**
- Fissare la **staffa di blocco (EOY)** alla porta come indicato. **Stringere le viti solo a mano per ora.**

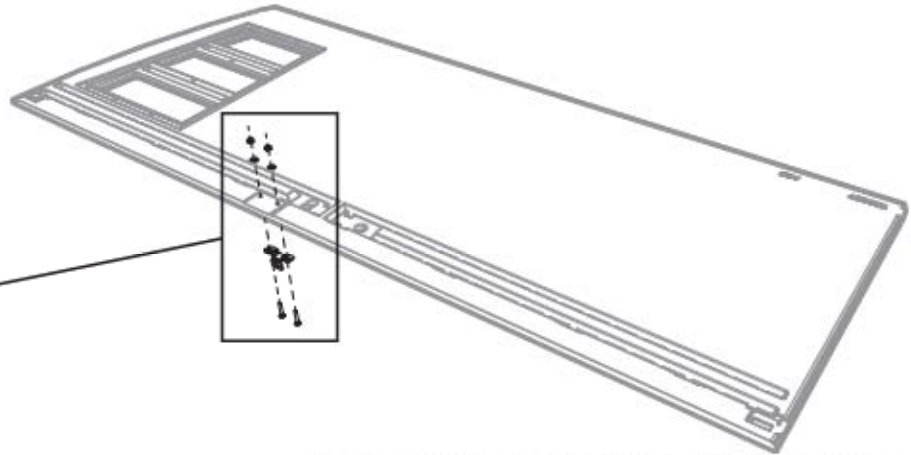
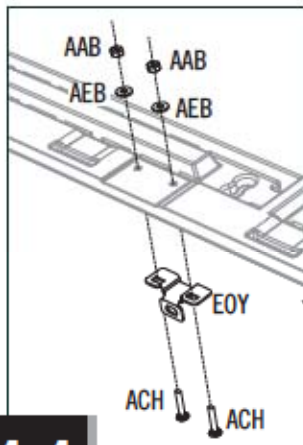

4.4

- In diese Vertiefungen und in das darin enthaltene Rohr bohren, aber die Türe nicht vollständig durchbohren. Verwenden Sie dazu den **3 mm (1/8")-Bohrer (ARA)**, der sich im Hardwarebeutel befindetet.
- Percer les marques à la partie supérieure et inférieure de la porte et dedans le tube à l'intérieur mais pas à travers la porte entière. Utiliser le **foret de 3 mm (1/8 po) (ARA)** inclus.
- Fare un fondo in queste avvallature e nel tubo al di fuori ma non fino in fondo attraversando la porta usando la **punta da 3mm (ARA)** compresa nel sacchetto attrezzi.

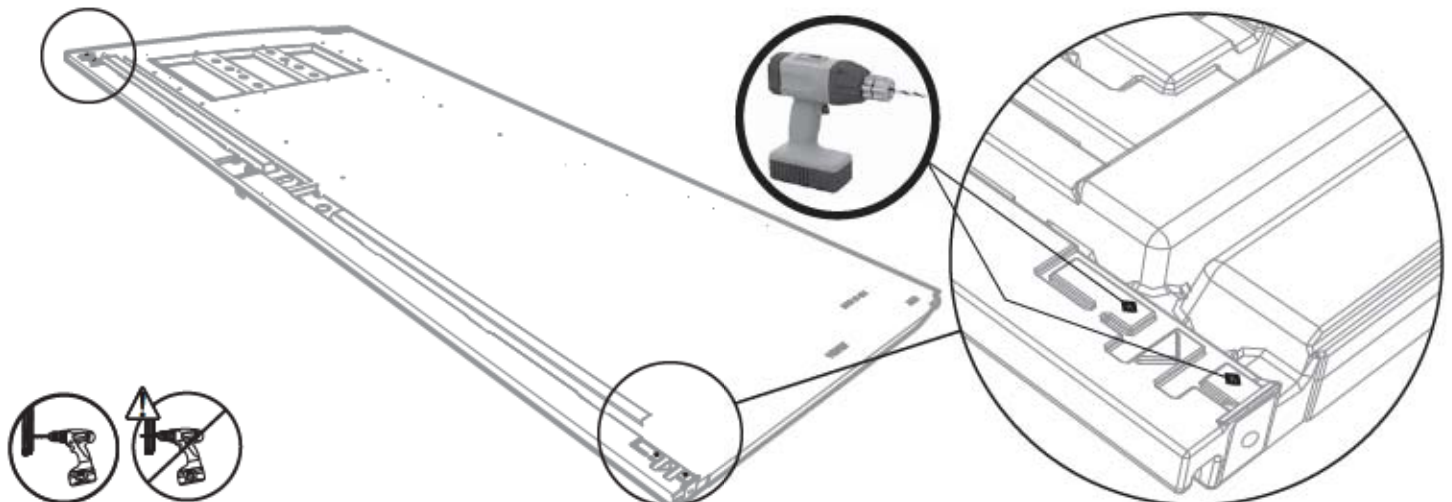

► ABSCHNITT 4 (FORTSETZUNG) / SECTION 4 (SUITE) / SEZIONE 4 (CONTINUA)

ERFORDERLICHE WERKZEUGE UND HARDWARE / OUTILS ET QUINCAILLERIE REQUIS / FERRAMENTA E STRUMENTI NECESSARI

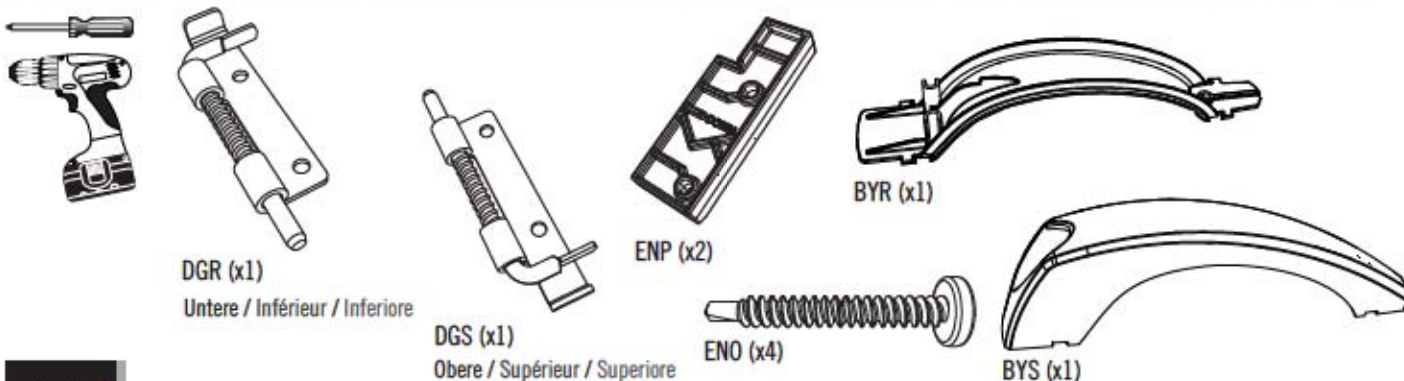

4.5

- Falls die Stifte in den **Verriegelungen (DGR & DGS)** und **Abstandshaltern (ENP)** nicht frei beweglich sind, lockern Sie eine **Schraube (CHK)** nur ein bisschen.
- Attacher les **verrous (DGS et DGR)** et les **pièces d'écartement (ENP)** à la partie supérieure et inférieure à la porte gauche. **Si les verrous ne se déplacent pas librement, desserrer les vis (ENO) un petit peu.**
- Attaccare le **serrature (DGS e DGR)** e i **spaziatori (ENP)** alla parte superiore e inferiore della porta. **Se le serrature non si muovono liberamente, allentare di pochissimo le viti (ENO).**

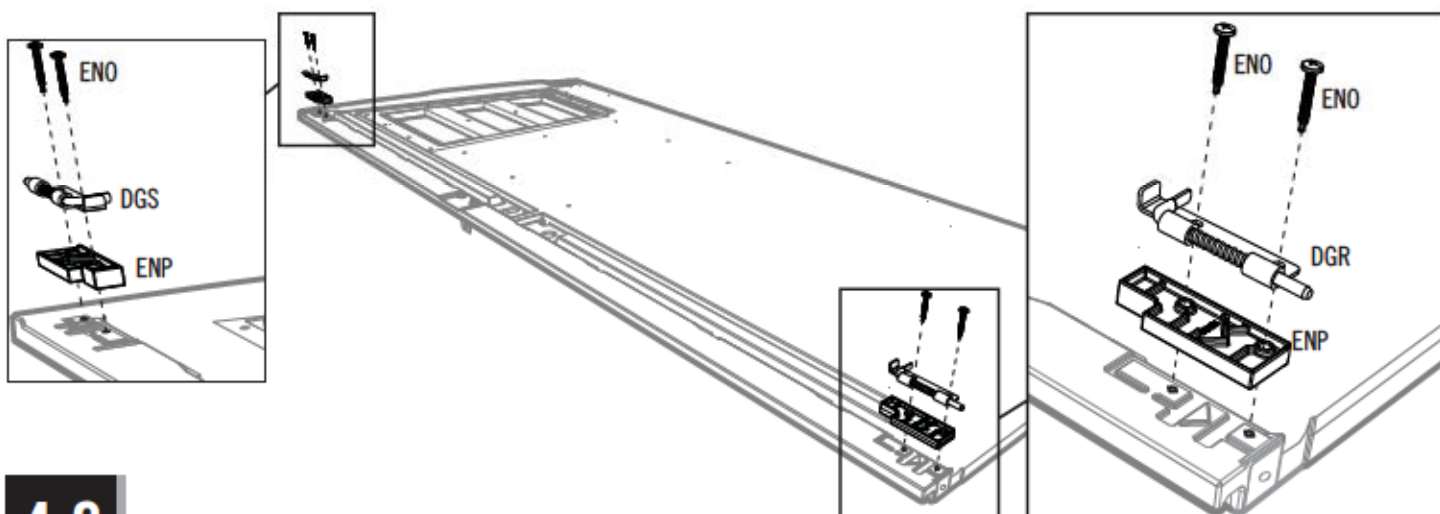

4.6

- Die zwei **Griffteile (BYR und BYS)** wie dargestellt zusammenstecken.
- Attacher les deux pièces de la **poignée (BYR et BYS)** comme illustré.
- Fissare insieme i due pezzi della **maniglia (BYR e BYS)** come mostrato in figura.

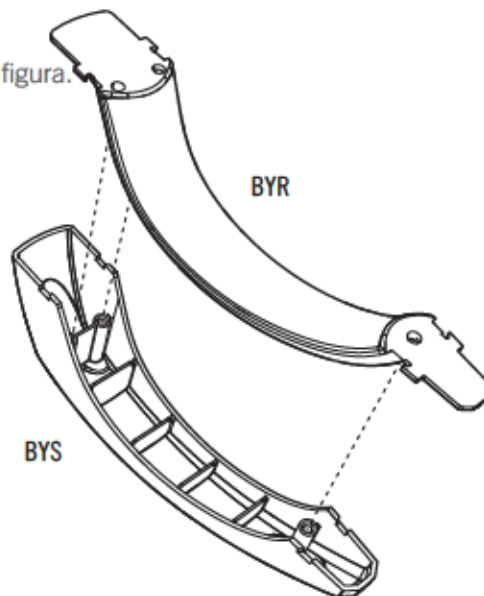

► ABSCHNITT 4 (FORTSETZUNG) / SECTION 4 (SUITE) / SEZIONE 4 (CONTINUA)

ERFORDERLICHE WERKZEUGE UND HARDWARE / OUTILS ET QUINCAILLERIE REQUIS / FERRAMENTA E STRUMENTI NECESSARI



AEE (x3)



BYZ (x2)



ADW (x1)

4.7

- Den Griff an der Tür mit der mitgelieferten Hardware befestigen. **Nicht zu fest anziehen.**
- Attacher la poignée à la porte à l'aide de la quincaillerie incluse. **Ne pas trop serrer.**
- Fissare la maniglia alla porta usando la ferramenta inclusa. **Non stringere eccessivamente.**

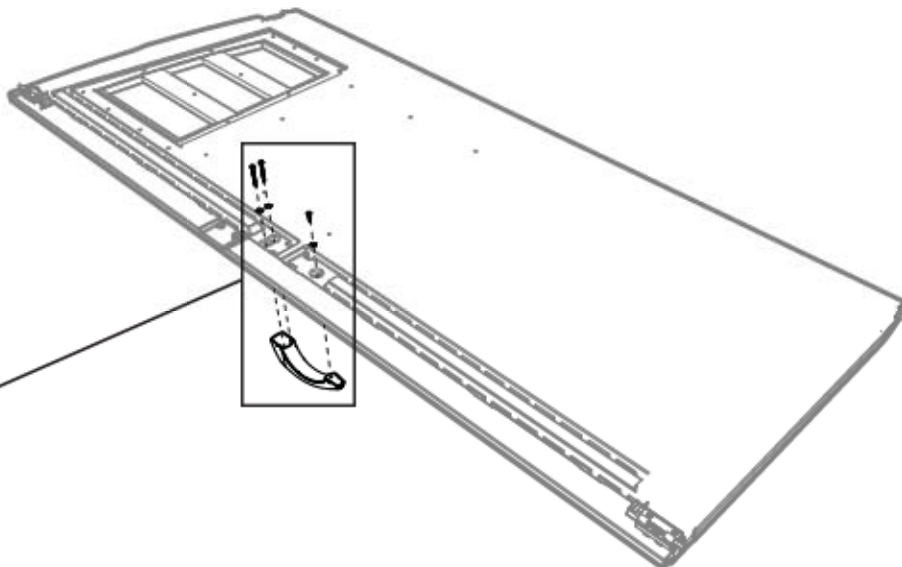
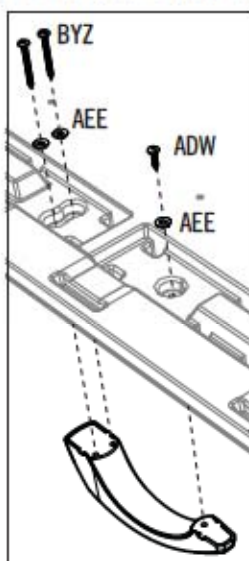

4.8

- Ein **Scharnierrohr (CRD)** in das Loch an der Oberseite der linken Tür nach unten schieben.
- Faire glisser le **tube de charnière (CRD)** à travers le trou de la porte jusqu'à ce qu'il dépasse quelques pouces de la partie inférieure de la porte.
- Far scorrere un **tubo de cardine (CRD)** nel foro al angolo superiore della **porta sinistra (BDJ)**.

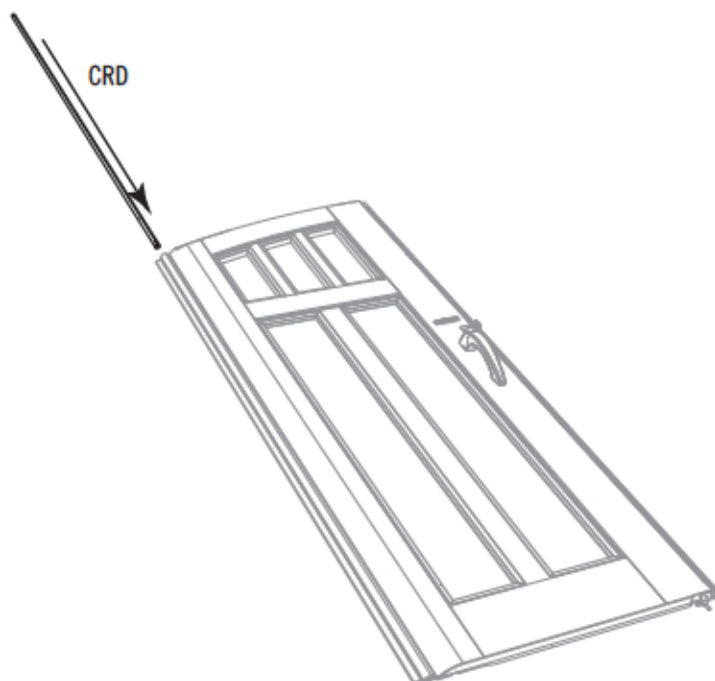

► ABSCHNITT 4 (FORTSETZUNG) / SECTION 4 (SUITE) / SEZIONE 4 (CONTINUA)

ERFORDERLICHE WERKZEUGE UND HARDWARE / OUTILS ET QUINCAILLERIE REQUIS / FERRAMENTA E STRUMENTI NECESSARI



EPH (x1)

4.9

- Entlang der Außenseite des Fensters verläuft an der Rückseite jedes Flügels eine schmale Rille (in Schwarz dargestellt). Beginnend an der oberen linken Ecke der Rille der linken Tür einen 3,2 mm (1/8 Zoll) langen Wulst aus **Butyl-Klebeband (EPH)** in die Rille legen. **Sie brauchen sich zum jetzigen Zeitpunkt nicht darum kümmern, den Wulst vollständig in die Rille zu bekommen. Legen Sie den Wulst einfach über die Rille. Den Wulst nicht in die Rille pressen.** Nach unten vorarbeiten (1) und um die Krümmung entlang der Unterseite (2) des Fensters. Der Krümmung nach oben folgen (3) und anschließend entlang der Oberseite (4) des Fensters, bis Sie wieder an dem Punkt ankommen, an dem Sie begonnen haben. **Überschüssige Menge abschneiden.**
- Une rainure étroite (illustrée en noir) se trouve le long de l'extérieur de la fenêtre à l'arrière de chaque porte. Partant du coin supérieur gauche de la rainure de la porte gauche, étendre une goutte de 1/8 po (3,2 mm) de **ruban de caoutchouc butyl (EPH)** dans la rainure. **Ne pas s'inquiéter si la goutte n'est pas complètement dans la rainure en ce moment, ne faire que déposer la goutte sur la rainure. Ne pas étirer le goutte. Ne pas pousser la goutte dans la rainure.** Travailler vers le bas (1) et, en approchant chaque courbe, retirer le papier protecteur du ruban étendu (retirer le papier protecteur a chaque courbe). Étendre le ruban le long du bas (2) de la fenêtre. Courber vers le haut (3), puis le long du haut (4) de la fenêtre jusqu'à revenir au point de départ. **Couper l'excédent.**
- Una scanalatura stretta (illustrazione sul retro) corre lungo la parte esterna della finestra sul retro di ciascuna porta. Iniziando dall'alto, cioè dall'angolo sinistro della scanalatura della porta sinistra, mettere la striscia di **nastro butilico (EPH)** da 1/8" (3,2 mm) nella scanalatura. **Non preoccuparsi di inserire la striscia completamente nella scanalatura, appoggiarvela semplicemente sopra. Non premere la striscia dentro la scanalatura.** Andando all'indietro (1) fare le curve seguendo il fondo (2) della finestra. Curvare nuovamente verso l'alto (3) e di nuovo sulla parte superiore della finestra (4) fino a quando siete tornati al punto di partenza. **Spuntare l'eccesso.**

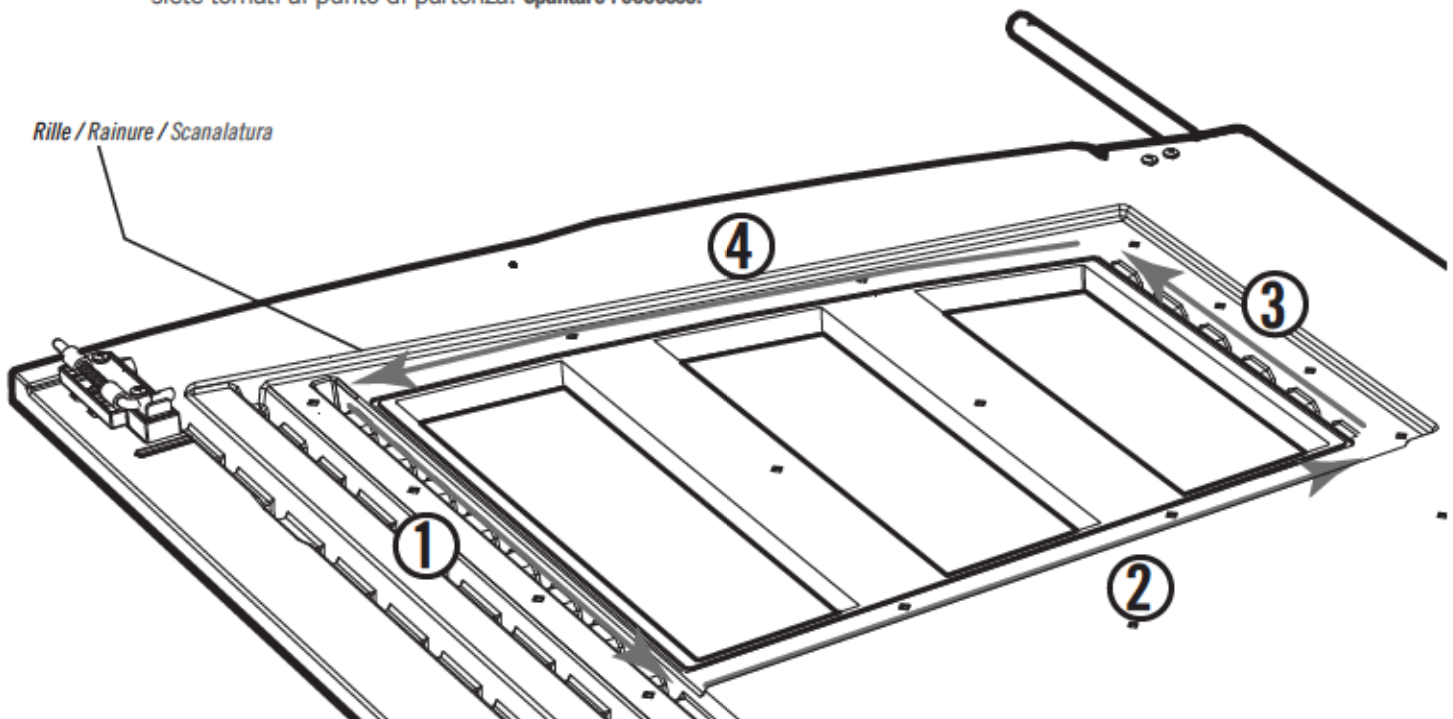

► ABSCHNITT 4 (FORTSETZUNG) / SECTION 4 (SUITE) / SEZIONE 4 (CONTINUA)

ERFORDERLICHE WERKZEUGE UND HARDWARE / OUTILS ET QUINCAILLERIE REQUIS / FERRAMENTA E STRUMENTI NECESSARI

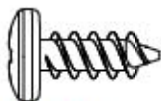

ADZ (x14)

4.10

- Entfernen Sie den Schutzfilm an beiden Seiten des **Fensterscheibe (DHN)**. Die Löcher in der Fensterscheibe mit den Löchern in der Tür zur Deckung bringen.
- Aligner les trous dans le carreau avec ceux de la porte, et, avec douceur, mettre le **carreau (DHN)** sur la porte.
- Staccare lo strato protettivo di entrambi i lati del **vetro della finestra (DHN)**. Allineare i fori nel Vetro della finestra con quelli nella Porta.

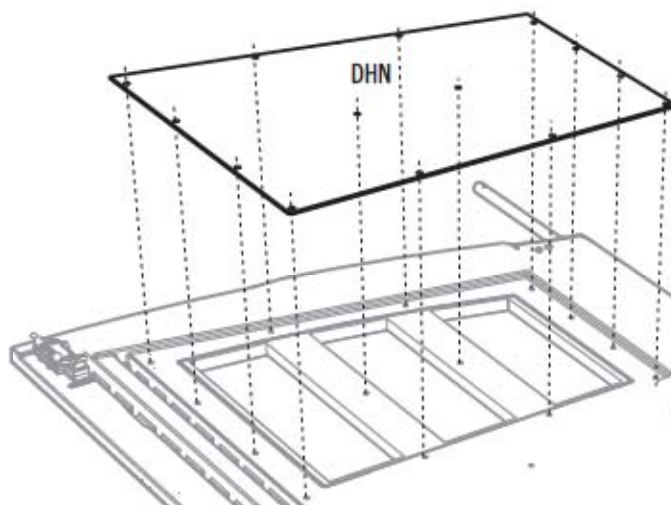
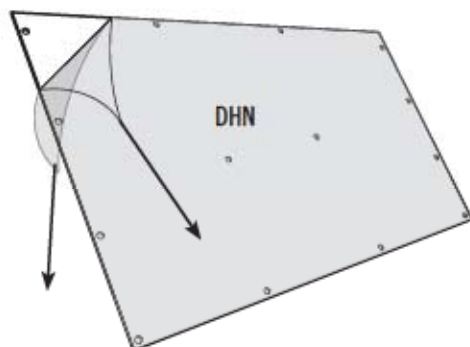

4.11

- Die Scheibe mit vierzehn (14) **Schrauben (ADZ)** an der Tür festziehen.
- Fixer le carreau à la porte en utilisant quatorze (14) **vis (ADZ)**.
- Attaccare il vetro alla porta utilizzando quattordici (14) **Viti (ADZ)**.

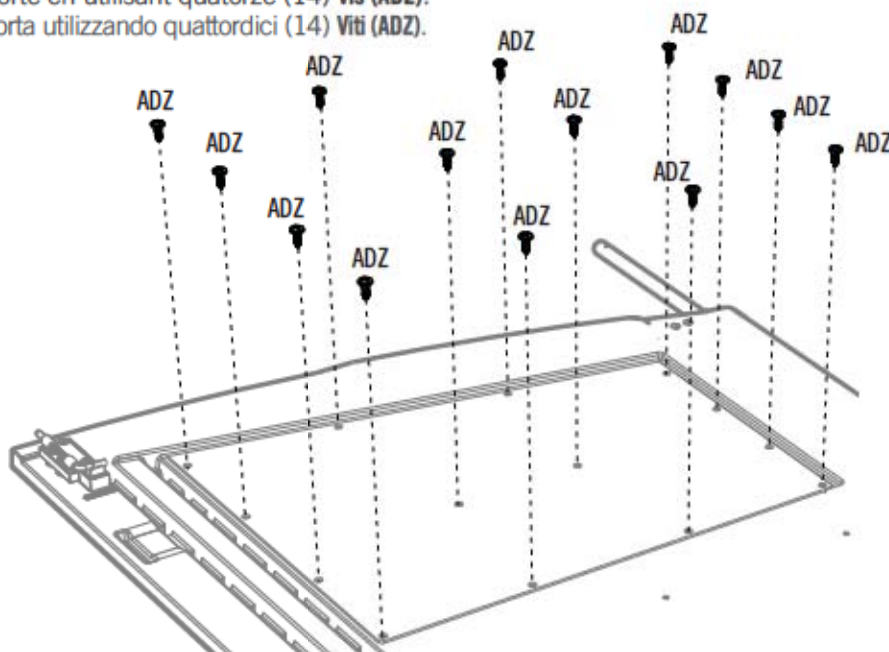

5

MONTAGE DER RECHTEN TÜR / ASSEMBLAGE DE LA PORTE DROITE / MONTAGGIO DELLA PORTA DESTRA



ERFORDERLICHE HARDWARE / QUINCAILLERIE REQUISE / FERRAMENTA NECESSARIA

Tüte der hardware / Sac de quincaillerie / Confezione per pezzi piccoli

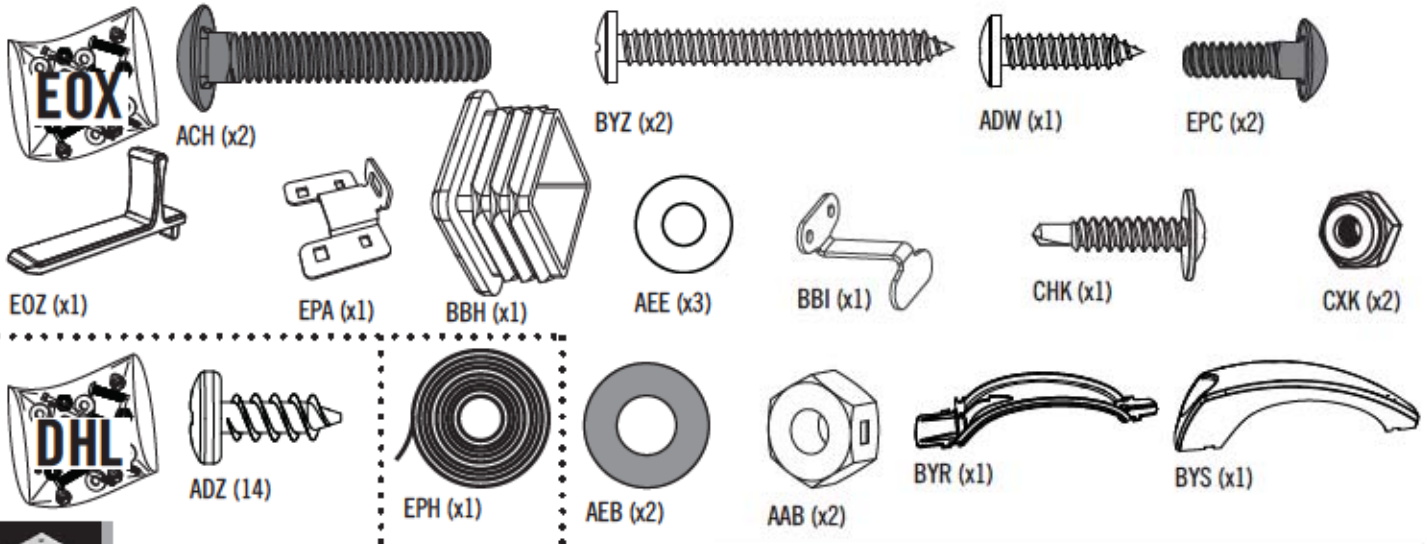

ERFORDERLICHE TEILE / BENODIGD ONDERDELEN / KRÆVET DELE

Metallteile / Pièces en métal / Pezzi di metallo

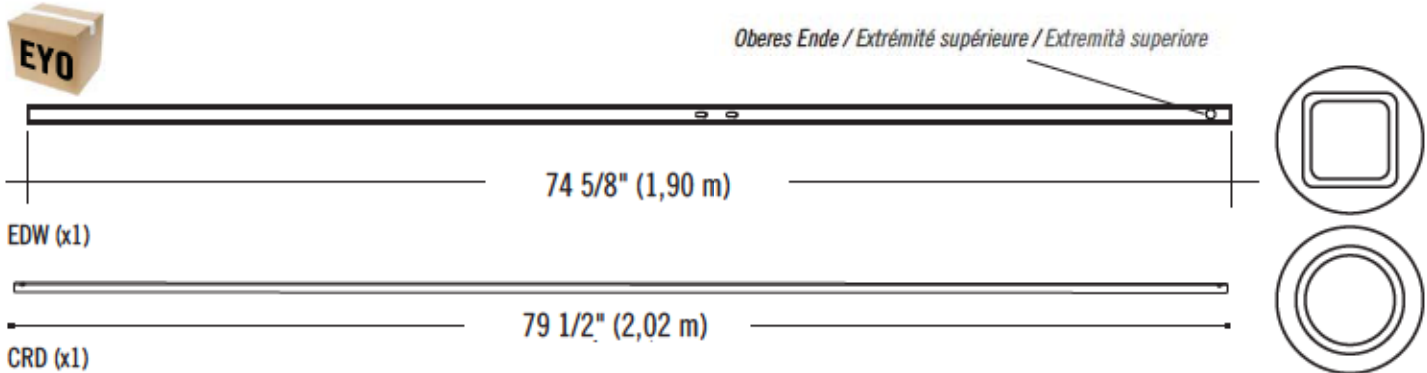

Kunststoffteile / Pièces en plastique / Pezzi di plastica

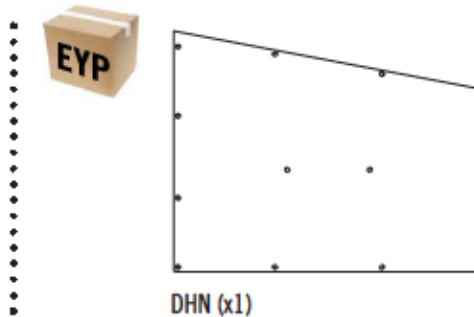

ERFORDERLICHE WERKZEUGE / OUTILS REQUIS / STRUMENTI NECESSARI



► ABSCHNITT 5 (FORTSETZUNG) / SECTION 5 (SUITE) / SEZIONE 5 (CONTINUA)

ERFORDERLICHE WERKZEUGE UND HARDWARE / OUTILS ET QUINCAILLERIE REQUIS / FERRAMENTA E STRUMENTI NECESSARI



BBH (x1)



CHK (x1)

5.1

- Ein **langes Rohr (EDW)** in das Loch in der Tür einschieben, bis noch 15 cm (6") aus der **Tür (BDK)** herausragen.
- Faire glisser un **long tube (EDW)** dans le trou de la **porte droite (BDK)** jusqu'à ce qu'il ne reste que quelques centimètres hors de la porte.
- Far scivolare un **tubo lungo (EDW)** nel foro nella porta fino a che 15 cm restano fuori dalla **porta (BDK)**.

- Diese Löcher im nächsten Schritt zur Deckung bringen.
- Alignez ces trous à l'étape suivante.
- Allineare questi fori al prossimo passo.

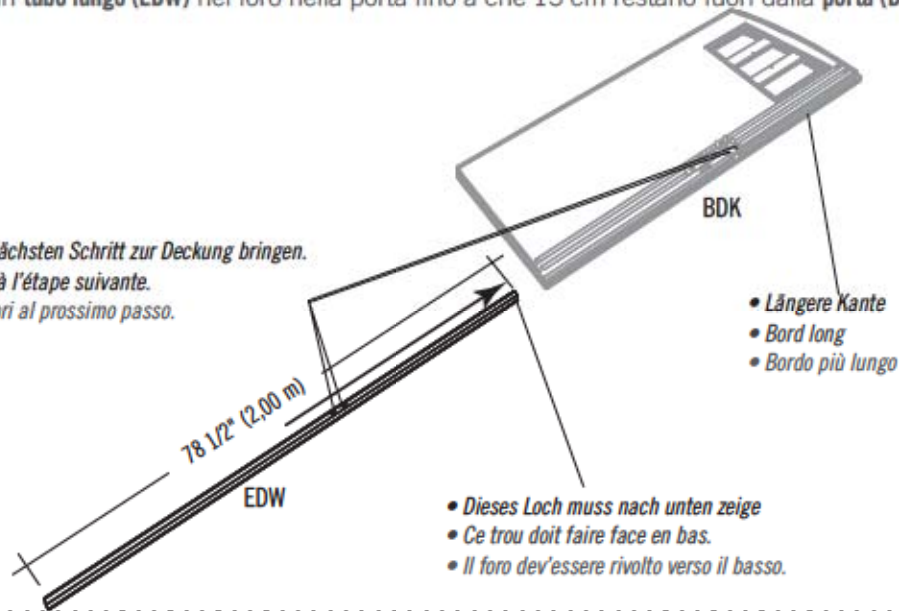

5.2



- Eine **Endkappe (BBH)** in das Ende des Rohrs einführen und das Rohr soweit einschieben, bis es mit der Unterseite der Tür in einer Linie ist und die zwei Löcher in der Röhre mit denen in der Tür übereinstimmen. Durch die Vertiefung und in das Rohr bohren. Die **Schraube (CHK)** einführen, um das Rohr in der Position zu befestigen.
- Insérer un **capuchon (BBH)** dans l'extrémité du tube, et terminer d'insérer le tube jusqu'à ce qu'il soit égal au bas de la porte. Puis, utiliser une perceuse pour insérer une **vis autotaraudeuse (CHK)** pour la maintenir en place.
- Inserire un **tappo terminale (BBH)** all'estremità finale del tubo e finire di inserire il tubo fino a quando è a filo con il fondo della porta e i due fori nel tubo sono allineati con quelli nella porta. Traforare la affossatura e nel tubo. Inserire la **vite (CHK)** per fissare il tubo in posizione.

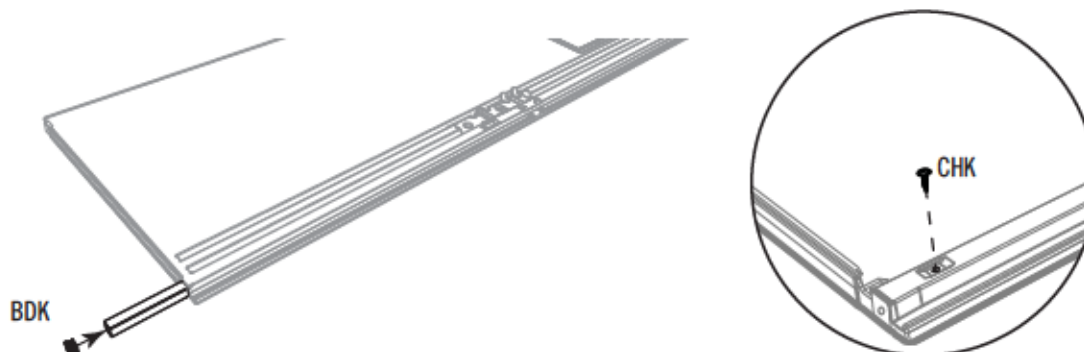

► ABSCHNITT 5 (FORTSETZUNG) / SECTION 5 (SUITE) / SEZIONE 5 (CONTINUA)

ERFORDERLICHE WERKZEUGE UND HARDWARE / OUTILS ET QUINCAILLERIE REQUIS / FERRAMENTA E STRUMENTI NECESSARI

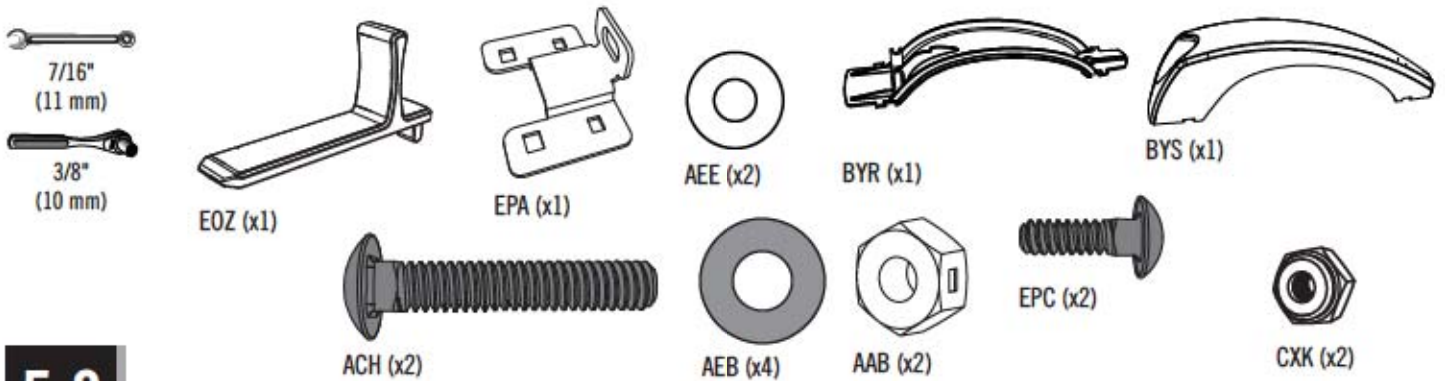

5.3

- Den Schließbeschlag mit der mitgelieferten Hardware anbringen.
- Attacher le loquet tel qu'affiché. Veiller à ce que le tube à l'intérieur de la porte est égal avec le bas de la porte, puis bien serrer.
- Fissare la ferramenta di bloccaggio per ora solo a mano.

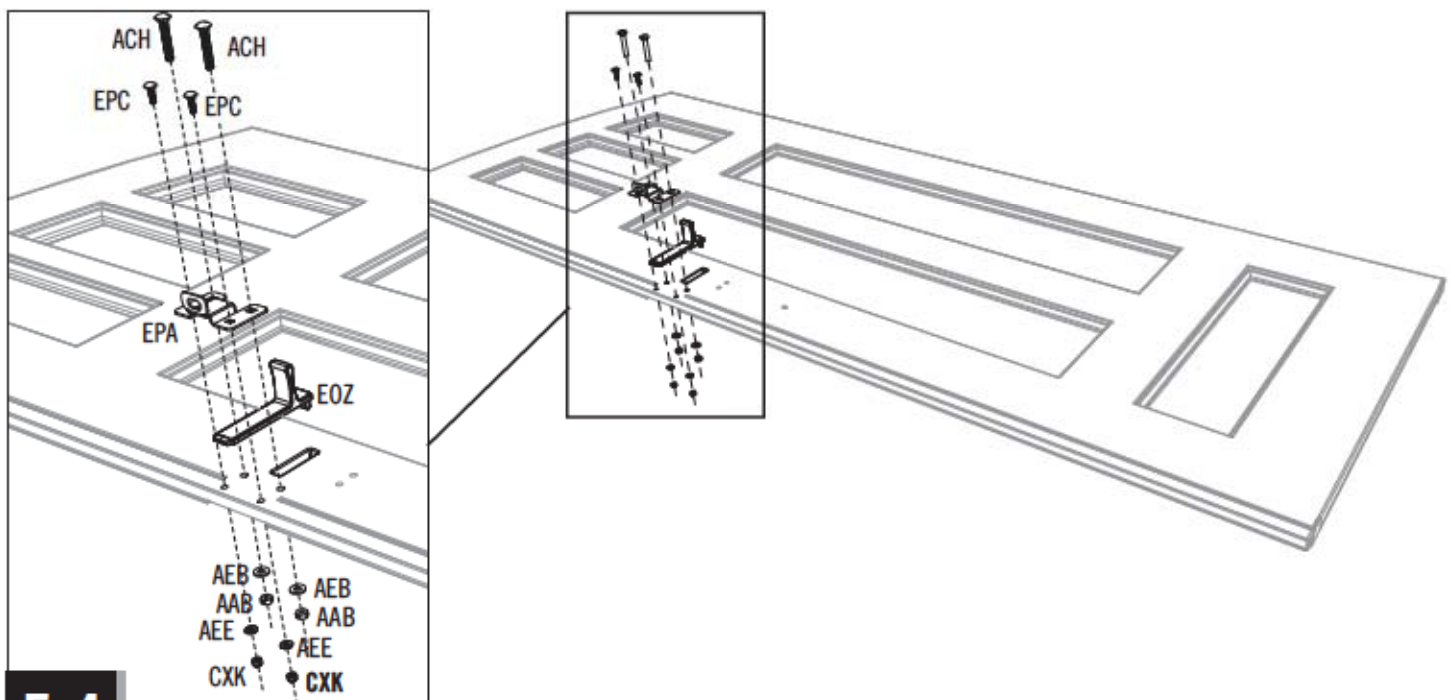

5.4

- Befestigen der beiden Teile der Griff (BYR und BYS), wie gezeigt.
- Attacher les deux pièces de la poignée (BYR et BYS) ensemble tel qu'affiché.
- Fissare insieme i due pezzi della maniglia (BYR e BYS) come mostrato in figura.

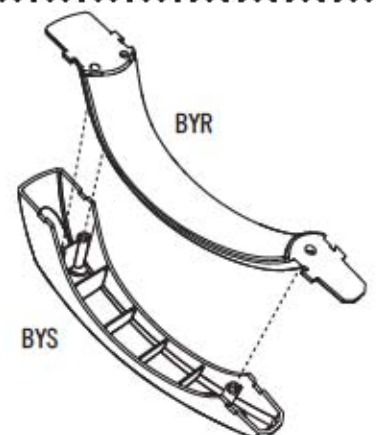

► ABSCHNITT 5 (FORTSETZUNG) / SECTION 5 (SUITE) / SEZIONE 5 (CONTINUA)

ERFORDERLICHE WERKZEUGE UND HARDWARE / OUTILS ET QUINCAILLERIE REQUIS / FERRAMENTA E STRUMENTI NECESSARI



AEE (x1)



BYZ (x2)



ADW (x1)

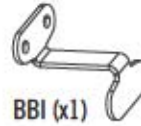

BBI (x1)

5.5

- Den Griff an der Tür mit der mitgelieferten Hardware befestigen.
- Attacher la poignée comme affiché. **Serrer bien.**
- Fissare la maniglia alla porta usando la ferramenta inclusa. **Non stringere eccessivamente.**

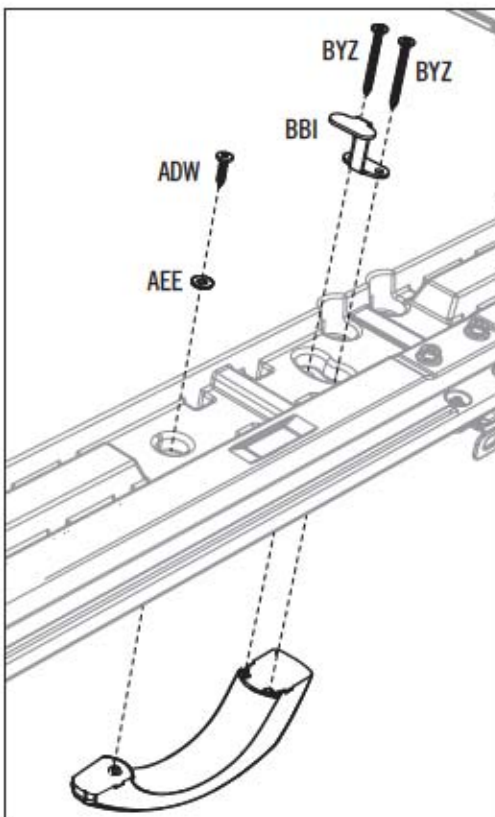
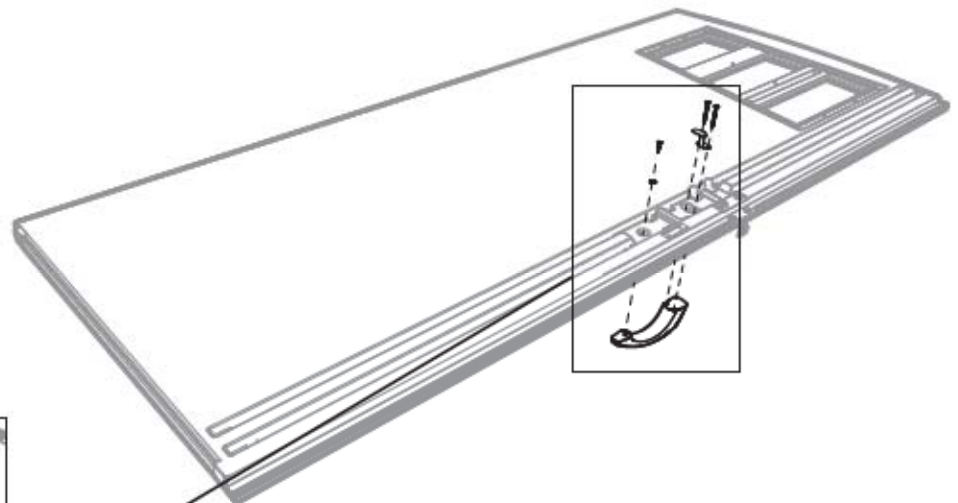

► ABSCHNITT 5 (FORTSETZUNG) / SECTION 5 (SUITE) / SEZIONE 5 (CONTINUA)

ERFORDERLICHE WERKZEUGE UND HARDWARE / OUTILS ET QUINCAILLERIE REQUIS / FERRAMENTA E STRUMENTI NECESSARI



5.6

- Ein **Scharnierrohr (CRD)** in das Loch an der Oberseite der **rechten Tür (BDK)** nach unten schieben.
- Faire glisser un **tube d'articulation (CRD)** dans le trou de la porte jusqu'à ce qu'il ne reste que quelques centimètres hors du bas.
- Far scivolare un **tubo cerniera (CRD)** fino al foro sulla parte superiore della porta destra.

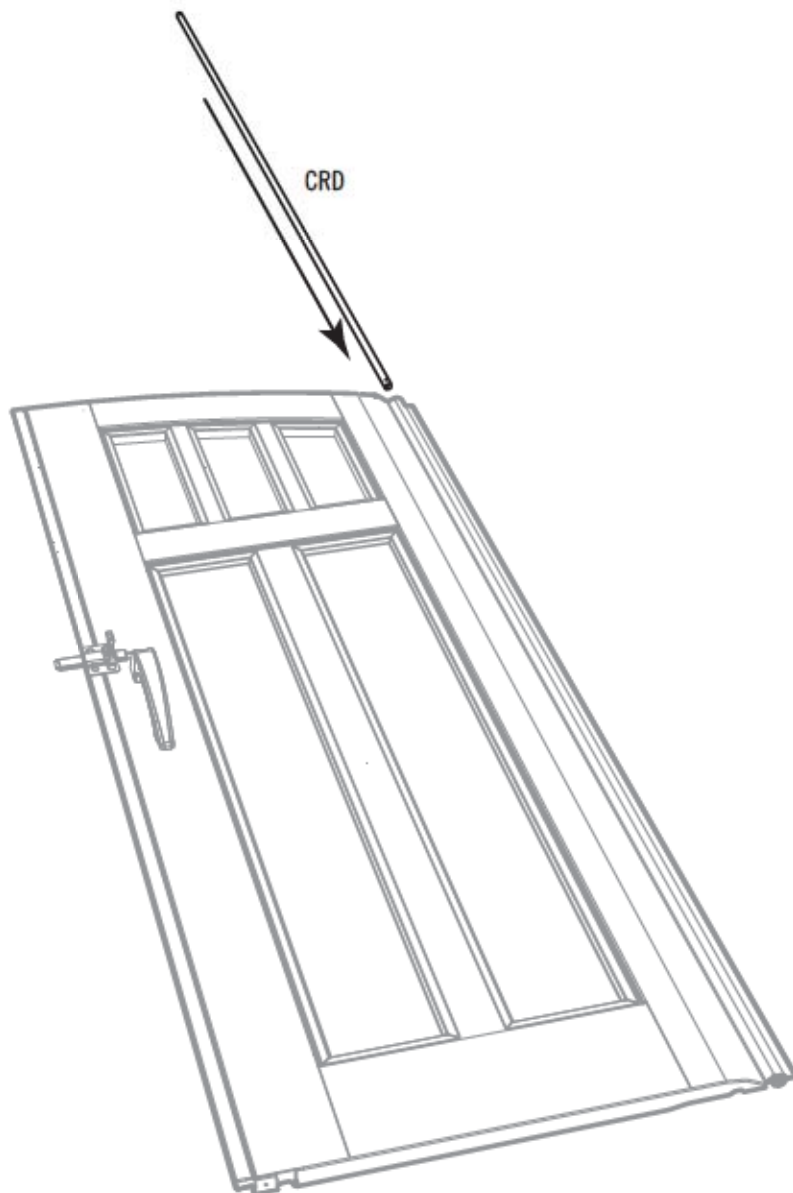

► ABSCHNITT 5 (FORTSETZUNG) / SECTION 5 (SUITE) / SEZIONE 5 (CONTINUA)

ERFORDERLICHE WERKZEUGE UND HARDWARE / OUTILS ET QUINCAILLERIE REQUIS / FERRAMENTA E STRUMENTI NECESSARI



EPH (x1)

5.7

• Entlang der Außenseite des Fensters verläuft an der Rückseite jedes Flügels eine schmale Rille (in Schwarz dargestellt). Beginnend an der oberen rechten Ecke der Rille der rechten Tür einen 3,2 mm (1/8 Zoll) langen Wulst aus **Butyl-Klebeband (EPH)** in die Rille legen. **Sie brauchen sich zum jetzigen Zeitpunkt nicht darum kümmern, den Wulst vollständig in die Rille zu bekommen. Legen Sie den Wulst einfach über die Rille. Den Wulst nicht in die Rille pressen.** Nach unten vorarbeiten (1) und um die Krümmung entlang der Unterseite (2) des Fensters. Der Krümmung nach oben folgen (3) und anschließend entlang der Oberseite (4) des Fensters, bis Sie wieder an dem Punkt ankommen, an dem Sie begonnen haben. **Überschüssige Menge abschneiden.**

• Une rainure étroite (illustrée en noir) se trouve le long de l'extérieur de la fenêtre à l'arrière de chaque porte. Partant du coin supérieur droit de la rainure de la porte droite, étendre une goutte de 1/8 po (3,2 mm) de **ruban de caoutchouc butyl (EPH)** dans la rainure. **Ne pas s'inquiéter si la goutte n'est pas complètement dans la rainure en ce moment, ne faire que déposer la goutte sur la rainure. Ne pas étirer le goutte.** Ne pas pousser pas la goutte dans la rainure. Travailler vers le bas (1) et, en approchant chaque courbe, retirer le papier protecteur du ruban étendu (retirer le papier protecteur à chaque courbe). Étendre le ruban étendu le long du bord inférieur (2) de la fenêtre. Courber en haut (3), puis le long du haut (4) de la fenêtre jusqu'à revenir au point de départ. **Couper l'excédent.**

• Una scanalatura stretta (illustrazione sul retro) corre lungo la parte esterna della finestra sul retro di ciascuna porta. Iniziando dall'alto, cioè dall'angolo destro della scanalatura della porta destra, posare la striscia di **nastro butilico (EPH) da 1/8" (3,2 mm)** nella scanalatura. **Non preoccuparsi di inserire la striscia completamente nella scanalatura, appoggiarvela semplicemente sopra. Non premere la striscia dentro la scanalatura.** Andando all'indietro (1) fare le curve seguendo il fondo (2) della finestra. Curvare nuovamente verso l'alto (3) e di nuovo sulla parte superiore della finestra (4) fino a quando siete tornati al punto di partenza. **Spuntare l'eccesso.**

Rille / Rainure / Scanalatura

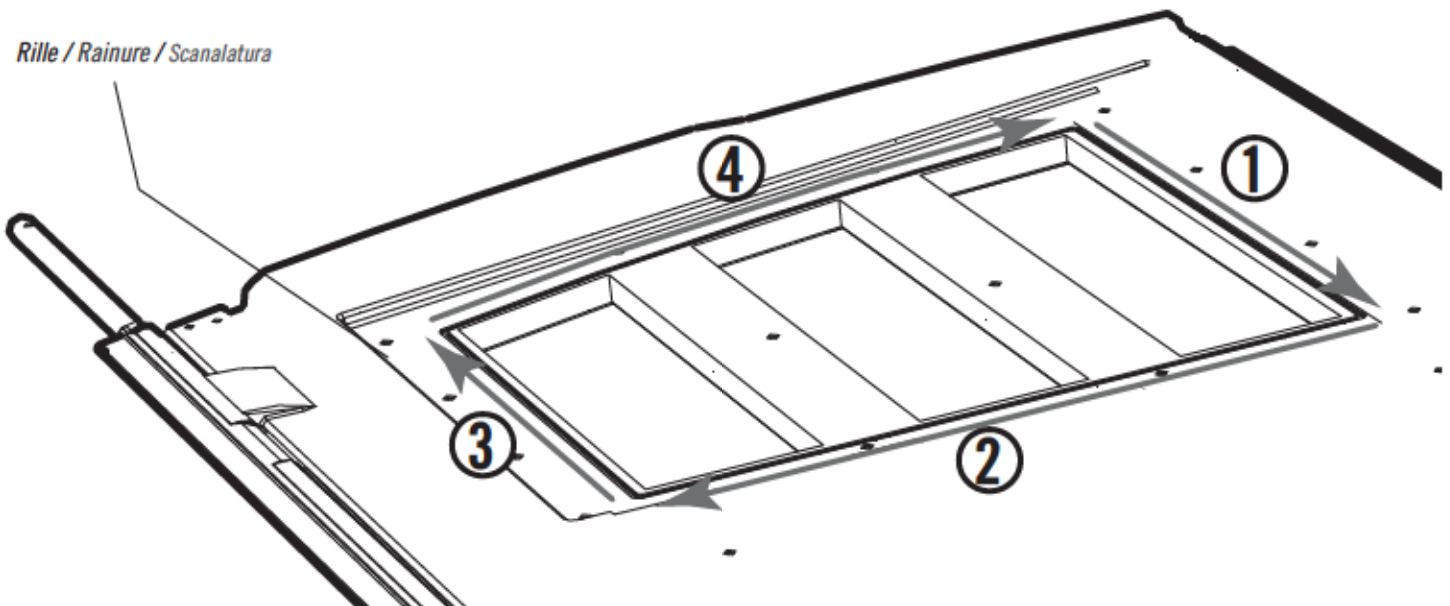

► ABSCHNITT 5 (FORTSETZUNG) / SECTION 5 (SUITE) / SEZIONE 5 (CONTINUA)

ERFORDERLICHE WERKZEUGE UND HARDWARE / OUTILS ET QUINCAILLERIE REQUIS / FERRAMENTA E STRUMENTI NECESSARI

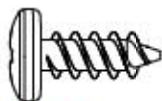

ADZ (x14)

5.8

- Entfernen Sie den Schutzfilm an beiden Seiten des **Fensterscheibe (DHN)**. Die Löcher in der Fensterscheibe mit den Löchern in der Tür zur Deckung bringen.
- Aligner les trous dans le carreau avec ceux de la porte, et, avec douceur, mettre le **carreau (DHN)** sur la porte.
- Staccare lo strato protettivo di entrambi i lati del **vetro della finestra (DHN)**. Allineare i fori nel vetro della finestra con quelli nella porta.

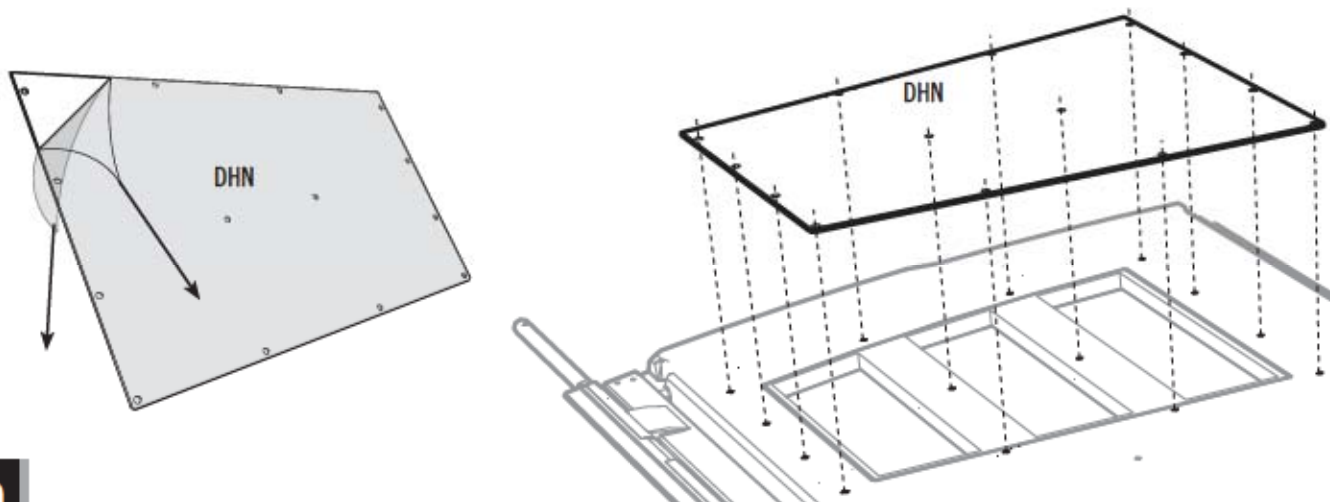

5.9

- Die Scheibe mit vierzehn (14) **Schrauben (ADZ)** an der Tür festziehen.
- Fixer le carreau à la porte en utilisant quatorze (14) **vis (ADZ)**.
- Attaccare il vetro alla porta utilizzando quattordici (14) **viti (ADZ)**.

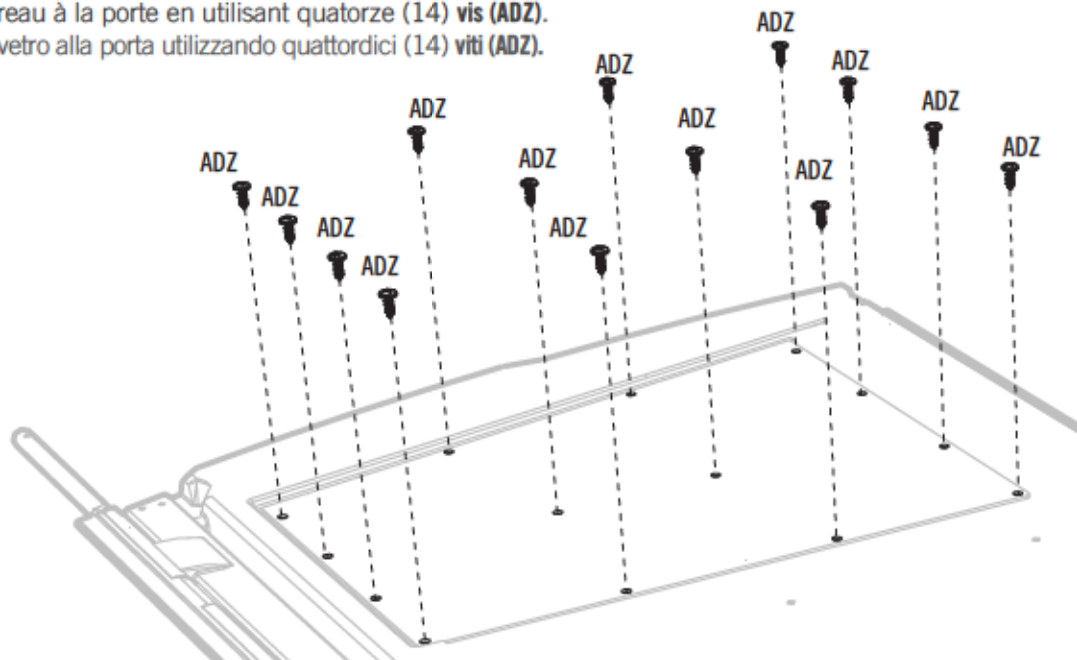

6

MONTAGE DES BODENS / ASSEMBLAGE DU PLANCHER / MONTAGGIO DI PAVIMENTO



ERFORDERLICHE HARDWARE / QUINCAILLERIE REQUISE / FERRAMENTA NECESSARIA

Tüte der hardware / Sac de quincaillerie / Pose til små dele



BQC (x20)



ADC (x1)



AHO (x2)



- Hinweis: Dies sind keine Schrauben für die Verankerung. Der Verwendungszweck ist die gegenseitigen Befestigung der Bodenplatten.
- Note : Ces vis n'ancrent pas le plancher; ils ne servent que pour attacher les panneaux les uns aux autres.
- Nota: queste Viti non fissano il pavimento; mantengono soltanto i pannelli insieme.



ERFORDERLICHE TEILE / PIÈCES REQUISES / PEZZI NECESSARI

Kunststoffteile / Pièces en plastique / Pezzi di plastica

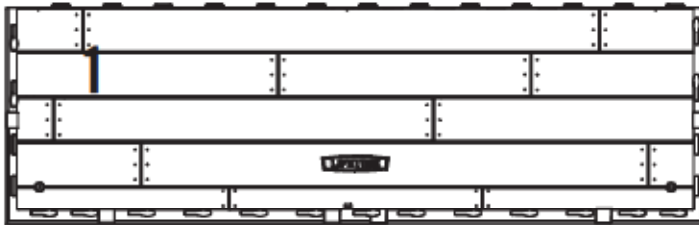

CUW (x2)

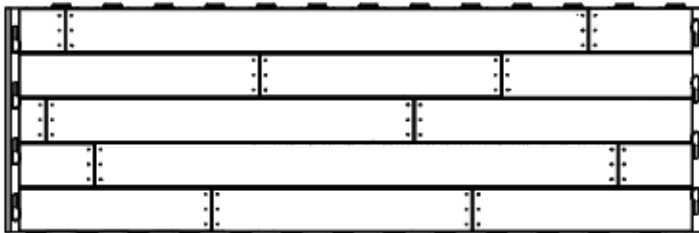

CUD (x2)



ERFORDERLICHE WERKZEUGE / OUTILS REQUIS / STRUMENTI NECESSARI



► ABSCHNITT 6 (FORTSETZUNG) / SECTION 6 (SUITE) / SEZIONE 6 (CONTINUA)

ERFORDERLICHE WERKZEUGE UND HARDWARE / OUTILS ET QUINCAILLERIE REQUIS / FERRAMENTA E STRUMENTI NECESSARI



AHO (x2)

6.1



- Legen Sie ein **äußeres Bodenpaneel (CUW)** flach auf den Boden. Halten Sie ein **mittleres Bodenpaneel (CUD)** in dem hier dargestellten Winkel, und stecken die Laschen in die Schlitzte. Legen Sie das mittlere Boden paneel flach hin.
- Poser un **panneau de plancher intérieur (CUD)** à un angle de 45°, et faire glisser les languettes le long du bord au-dessus du **panneau de plancher extérieur (CUW)**. Les languettes s'enclenchent les unes les autres. Étendre-le par terre.
- Tenere il **pannello pavimento interno (CUD)** a un angolo di 45° gradi e far scivolare le alette lungo il bordo sotto il **pannello pavimento esterno (CUW)**. Le alette si bloccano. Mettere il pannello in posizione orizzontale.

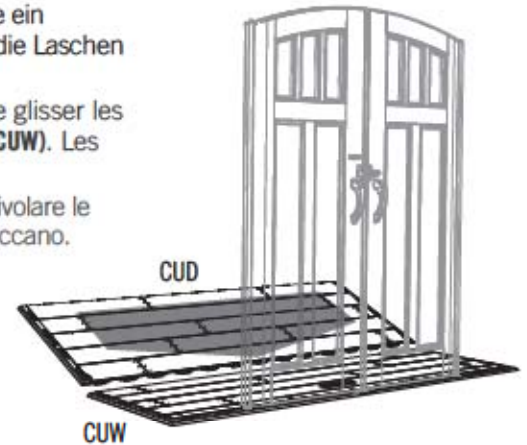

6.2

- Die zweite **Innenraum-Bodenplatte (CUD)** an der ersten Innenraum-Bodenplatte anbringen.
- Attacher le deuxième **panneau de plancher intérieur (CUD)** au premier panneau de plancher intérieur.
- Fissare il secondo **pannello pavimento interno (CUD)** al primo pannello pavimento interno.

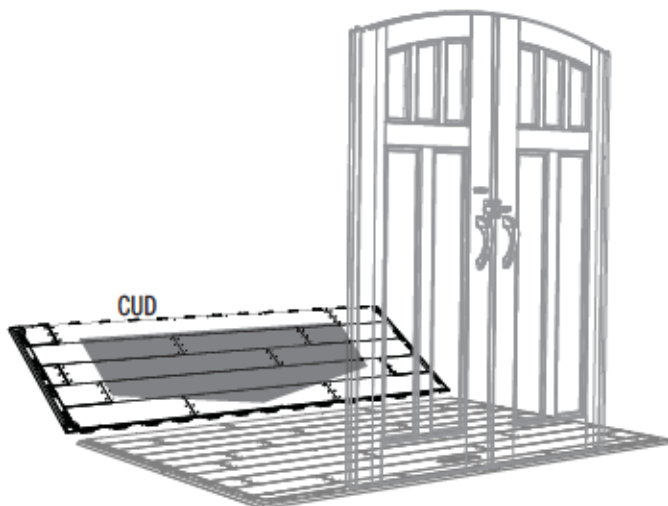

6.3

- Zum Schluss montieren Sie das **äußere Bodenpaneel (CUW)** am mittleren Bodenpaneel und legen es flach hin. Entscheiden Sie, an welchem Ende Sie die Türen einbauen möchten. Die **Führungshülsen (AHO)** durch die Löcher im Boden einsetzen. Die **Nase in der Führungshülse sollte zur Vorderseite des Schuppens zeigen**.
- Ensuite, attacher un autre **panneau de plancher intérieur (CUW)** au panneau de plancher intérieur. Insérer les **bagues (AHO)**. La rainure dans la bague fait face au bord avant du plancher.
- Fissare quindi un **pannello pavimento esterno (CUW)** al pannello pavimento interno. Inserire le **boccole (AHO)**. La fessura nelle boccole deve guardare il fronte del capanno.

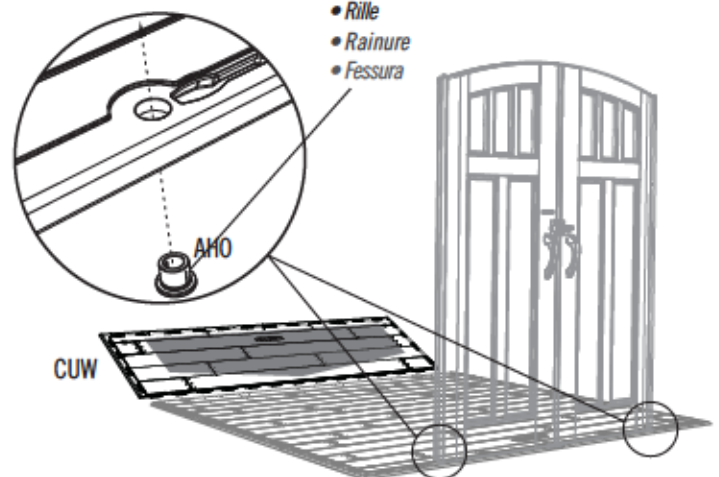

► ABSCHNITT 6 (FORTSETZUNG) / SECTION 6 (SUITE) / SEZIONE 6 (CONTINUA)

ERFORDERLICHE WERKZEUGE UND HARDWARE / OUTILS ET QUINCAILLERIE REQUIS / FERRAMENTA E STRUMENTI NECESSARI



BQC (x18)



- *Hinweis: Dies sind keine Schrauben für die Verankerung. Der Verwendungszweck ist die gegenseitige Befestigung der Bodenplatten.*
- *Note : Ces vis n'ancrent pas le plancher; ils ne servent que pour attacher les panneaux les uns aux autres.*
- *Nota: Queste Viti non fissano il pavimento; mantengono soltanto i pannelli insieme.*

6.4

- Die **Schrauben (BQC)** durch die Vertiefungen in den Bodenplatten und in die Laschen der benachbarten Bodenplatten einsetzen. **(Die Vertiefungen befindet sich in der Nähe der Fugen.)**
- Enfin, insérer les vis (BQC) à travers les marques dans les panneaux de plancher et dans les languettes des panneaux de plancher contigu. (Les marques se trouvent près des jonctions des panneaux de plancher.)
- Infine, inserire le viti (BQC) nelle cavità dei pannelli del pavimento e nelle linguette degli adiacenti pannelli del pavimento. **(Le cavità sono vicine alle attaccature dei pannelli del pavimento).**

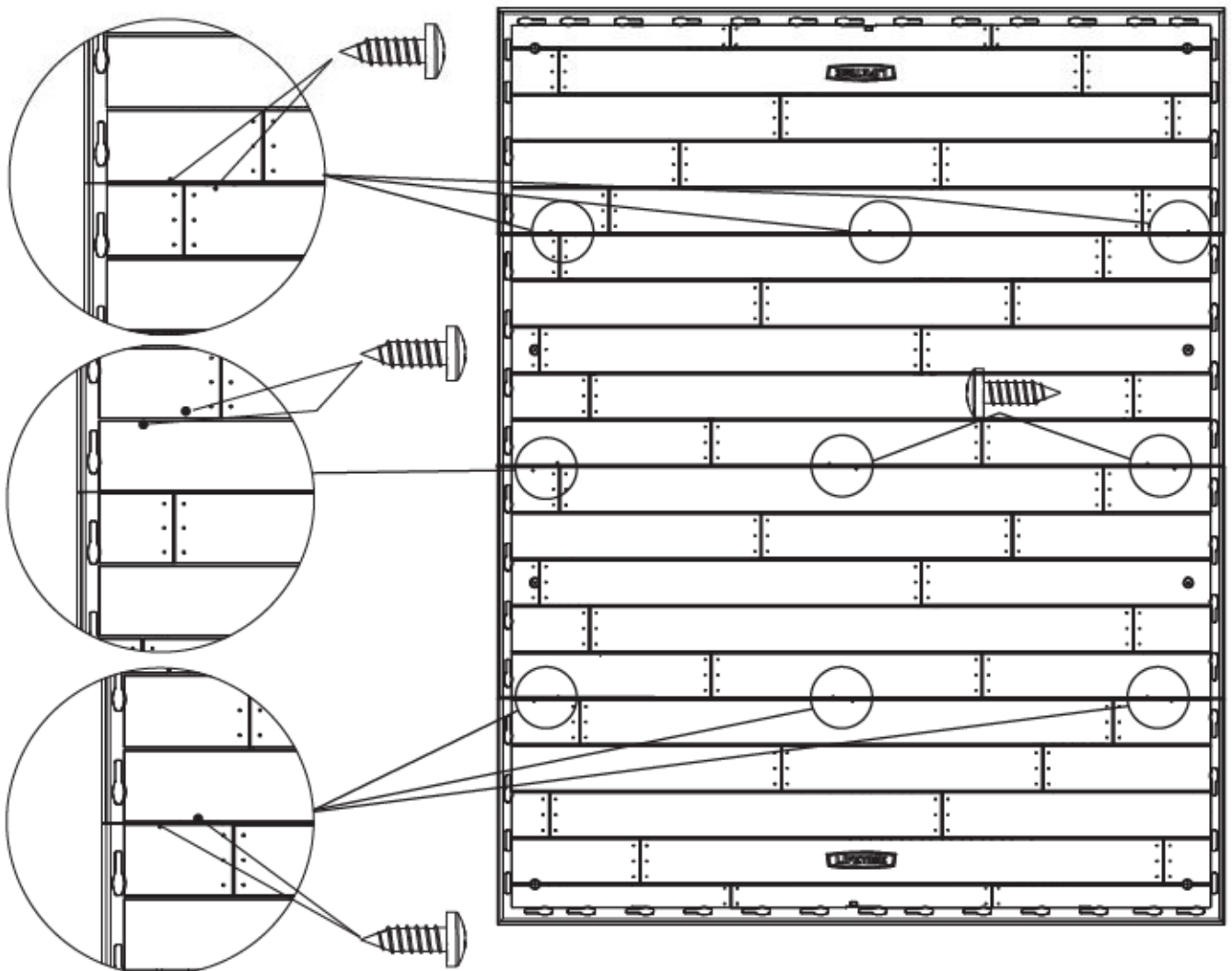

7

MONTAGE DES WÄNDE / ASSEMBLAGE DES MURS / MONTAGGIO DEI MURI



ERFORDERLICHE HARDWARE / QUINCAILLERIE REQUISE / FERRAMENTA NECESSARIA

Tüte der hardware / Sac de quincaillerie / Confezione per pezzi piccoli



ADZ (x100)



EUI (x1) 3/16" (5mm)

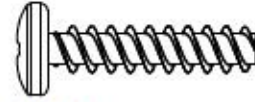

ADV (x4)



ERFORDERLICHE TEILE / PIÈCES REQUISES / PEZZI NECESSARI

Metalteile / Pièces en métal / Pezzi di metallo



FLB (x1)



AFM (x9)



Kunststoffteile / Pièces en plastique / Pezzi di plastica



AGY (x1)



AGN (x1)



AGW (x1)



AGL (x1)



AHD (x7)

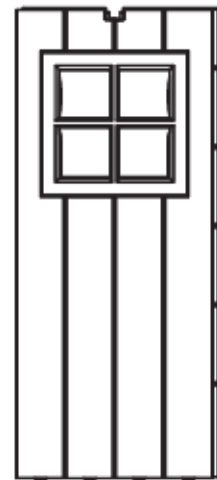

AHH (x1)



ERFORDERLICHE WERKZEUGE / OUTILS REQUIS / STRUMENTI NECESSARI



AIW (x1)



EUI (x1) 3/16" (5mm)

► ABSCHNITT 7 (FORTSETZUNG) / SECTION 7 (SUITE) / SEZIONE 7 (CONTINUA)

ERFORDERLICHE WERKZEUGE UND HARDWARE / OUTILS ET QUINCAILLERIE REQUIS / FERRAMENTA E STRUMENTI NECESSARI



EUI (x1)
3/16"
(5mm)



- Jede Eckwandplatte verfügt über eine Nummer mit drei Buchstaben AGL, AGN, AGW oder AGY, die sich an der Oberkante oder Unterkante der Platte befindet.
- Chaque panneau mural angulaire possède une référence de trois lettres, AGL, AGN, AGW, ou AGY, qui est située le long du bord supérieur du panneau.
- Ciascun pannello parete d'angolo ha un codice di tre lettere AGL, AGN, AGW, o AGY, situato vicino al bordo superiore del pannello.

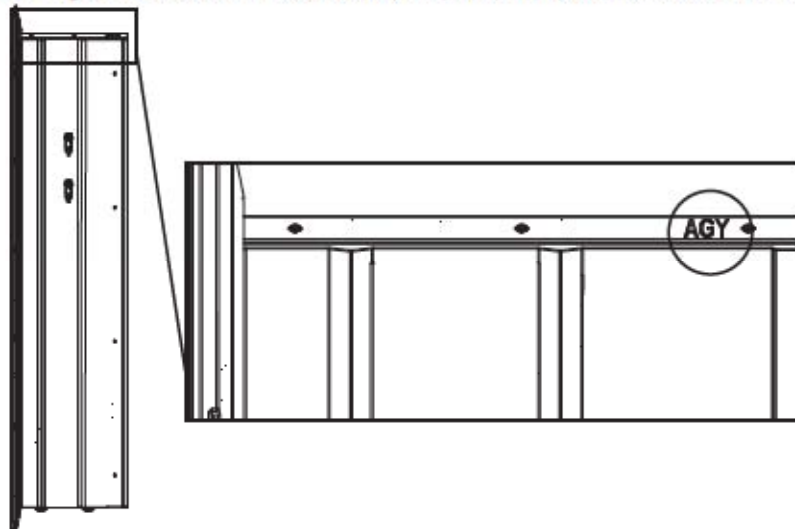

7.1

- De Hoeksierstrip ist in **Abschnitt 10: Dach Montage** installieren. Wenn Sie de Hoeksierstrip installieren möchten, Bohren Sie ein 5 mm (3/16") Loch durch jede der sechs (6) Vertiefungen in jeder der vier (4) **Eckwandplatten (AGL, AGN, AGW, und AGY)**. Wenn Sie keine Hoeksierstrip installieren möchten, bohren Sie diese Löcher nicht.
- Les moulures de coin s'installent dans la **Section 10: Assemblage du toit**. Si vous voulez installer les moulures de coin, percez un trou de 5 mm (3/16 po) à travers chacune des six (6) petites dépressions dans chacun des quatre (4) **panneaux muraux angulaires (AGL, AGN, AGW, et AGY)**. Si vous ne voulez pas installer des moulures de coin, ne percez pas ces trous.
- Per installare il profilo di finitura angolare riferirsi alla **Sezione 10: Assemblaggio del soffitto**. Se si desidera installare il Profilo di finitura angolare, praticare un foro profondo 3/16" (5 mm) attraverso ognuna delle sei (6) affossature dei quattro (4) **pannelli della parete d'angolo (AGL, AGN, AGW, e AGY)**. Se non si desidera installare il profilo di finitura, è inutile praticare tali fori.

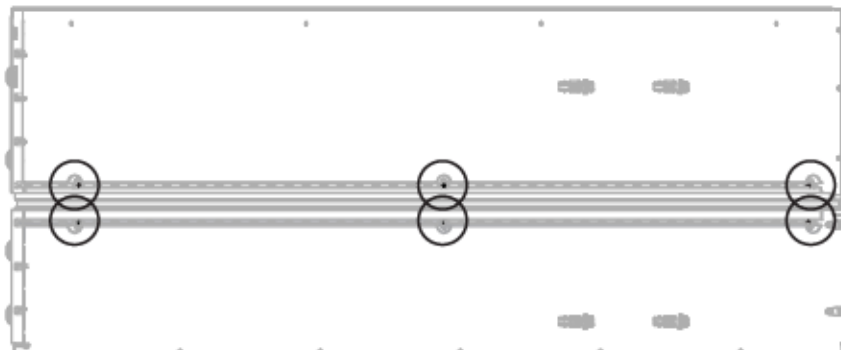

► ABSCHNITT 7 (FORTSETZUNG) / SECTION 7 (SUITE) / SEZIONE 7 (CONTINUA)

ERFORDERLICHE WERKZEUGE UND HARDWARE / OUTILS ET QUINCAILLERIE REQUIS / FERRAMENTA E STRUMENTI NECESSARI

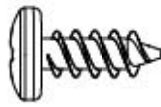

ADZ (x44)

7.2

- Ein **Wandstützprofil (AFM)** an der **Eckwandplatte (AGY)** mit vier (4) **Schrauben (ADZ)** befestigen. Das Ende mit den zwei Löchern gehört nach oben.
- Fixez un **canal de support mural (AFM)** au **panneau mural angulaire (AGY)** en utilisant quatre (4) **vis (ADZ)**. L'embout avec deux trous va sur le dessus.
- Fissare una **canalina di supporto parete (AFM)** ai pannelli parete d'angolo (AGY) usando quattro (4) viti (ADZ). L'estremità con i due fori va in alto.

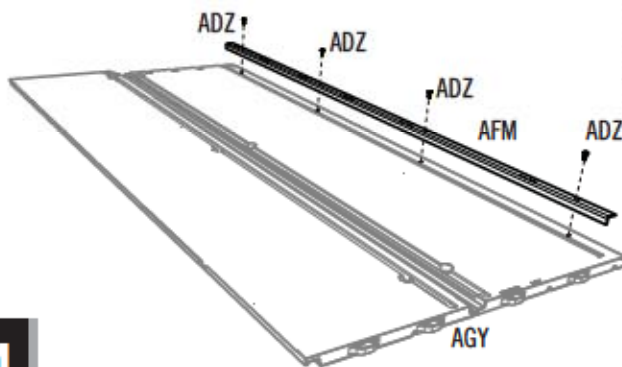

7.3

- Ein **Wandstützprofil (AFM)** an der **Eckwandplatte (AGN)** mit vier (4) **Schrauben (ADZ)** befestigen. Das Ende mit den zwei Löchern gehört nach unten.
- Fixer le **canal de support mural (AFM)** au **panneau mural angulaire (AGN)** en utilisant quatre (4) **vis (ADZ)**. L'extrémité avec deux trous va sur le dessous.
- Fissare una **canalina di supporto parete (AFM)** ai pannelli parete d'angolo (AGN) usando quattro (4) viti (ADZ). L'estremità con i due fori va in basso.

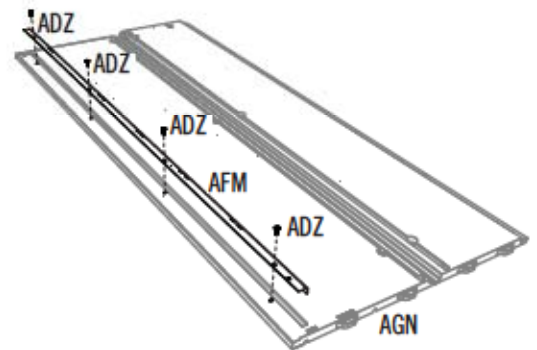

7.4

- Oberes Ende
- Dessus
- Foro superiore



- Das obere Loch enthält keine Schraube.
- Aucune vis sur le trou de dessus.
- No vite in foro superiore.

- Ein **Wandstützprofil (AFM)** an der mittleren Rille bei allen sieben (7) **Wandplatten (AHD)** mit jeweils vier (4) **Schrauben (ADZ)** befestigen.
- Fixer un **canal de support mural (AFM)** aux sept (7) **panneaux muraux (AHD)** juste à gauche de l'encoche au bord supérieur des panneaux muraux en utilisant quatre (4) **vis (ADZ)** pour chacun.
- Fissare una **canalina di supporto parete (AFM)** alla scanalatura di ciascuno dei sette (7) **pannelli parete (AHD)** usando quattro (4) **viti (ADZ)** per ciascuno.

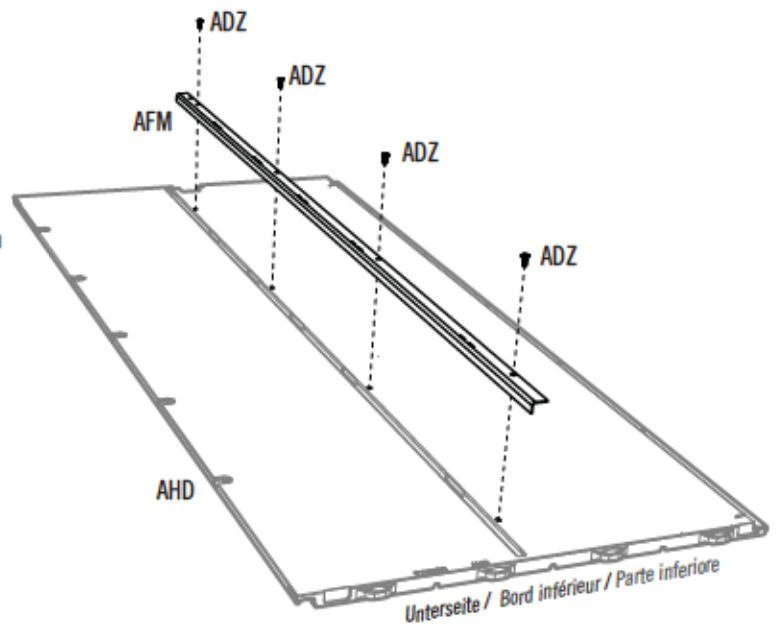

► ABSCHNITT 7 (FORTSETZUNG) / SECTION 7 (SUITE) / SEZIONE 7 (CONTINUA)

ERFORDERLICHE WERKZEUGE UND HARDWARE / OUTILS ET QUINCAILLERIE REQUIS / FERRAMENTA E STRUMENTI NECESSARI



AWF (x1)

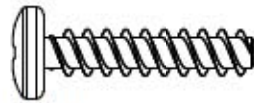

ADV (x4)

7.5

- Ein Wandstützprofil (AFM) an der mittleren Rille des Fensterwandpaneel (AHH) fügen.
- Aligner les trous dans le canal de support mural (FLB) avec ceux dans la rainure centrale du panneau mural avec fenêtre (AHH).
- Allineare i fori del binario di installazione murale (FLB) con quelli del solco centrale del pannello della parete con finestra (AHH).

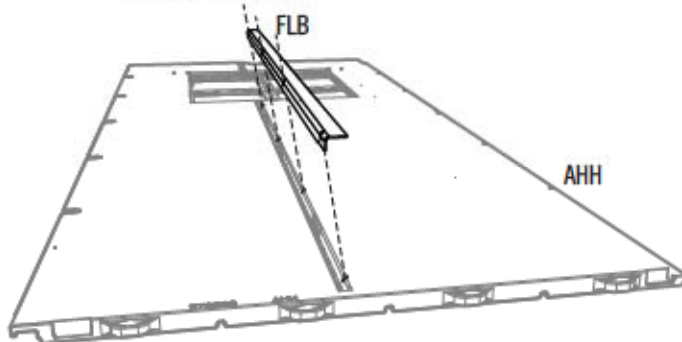

7.6

- Ein Wandstützprofil an des Fensterwandpaneel mit vier (4) Schrauben (ADV) befestigen.
- Fixer le canal au panneau en utilisant quatre (4) vis (ADV). Noter l'angle des vis.
- Fissare il binario sul pannello con quattro (4) viti (ADV). Per fissare le Viti rispettare l'angolazione indicata sull'immagine.

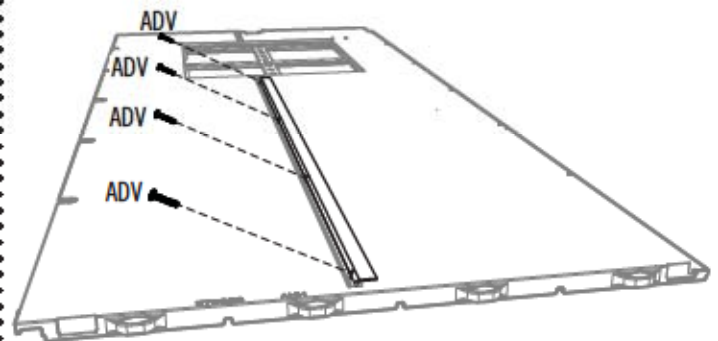

7.7

- Die zwei Laschen ganz links an der Unterseite der Eckwandplatte (AGY) in die zwei Schlitze ganz rechts entlang der Bodenkante einsetzen.
- Insérer les deux languettes gauches au bord inférieur du panneau mural angulaire (AGY) dans les deux rainures droites le long du bord du plancher.
- Inserire le due linguette di sinistra del pannello angolare (AGY) nelle due fessure più a destra dell'angolo anteriore destro del pannello del pavimento.



7.8

- Die echte-Wandpaneel nach links schieben.
- Faire glisser le panneau à gauche autant que possible.
- Far scorrere il pannello verso sinistra.

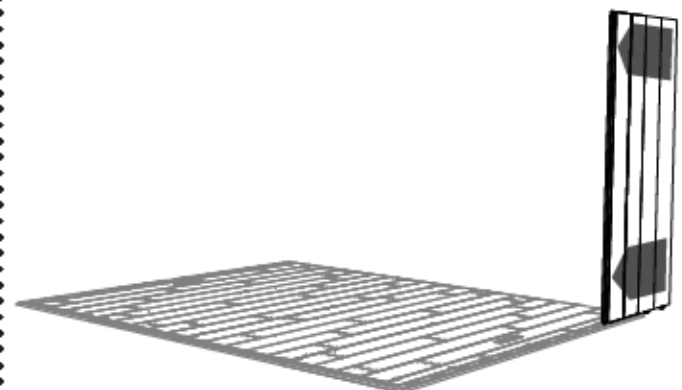

► ABSCHNITT 7 (FORTSETZUNG) / SECTION 7 (SUITE) / SEZIONE 7 (CONTINUA)

ERFORDERLICHE WERKZEUGE UND HARDWARE / OUTILS ET QUINCAILLERIE REQUIS / FERRAMENTA E STRUMENTI NECESSARI



AIW (x1)

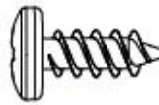

ADZ (x15)

7.9

- Eckwandplatte biegen und die restlichen vorhandenen Laschen einrasten. Als Hilfestellung zum Einsetzen den **Holzklötz (AIW)** unter der Bodenplatte direkt unter der Lasche anbringen, die hineingesteckt werden soll. Sie sollten einen „Klick“ hören, wenn die Lasche einrastet. **Wiederholen Sie diesen Schritt für die zweite Lasche.**
- Plier le panneau mural angulaire et insérez les deux languettes restantes. **Pour aider avec l'assemblage, mettre le bloque en bois (AIW) sous le panneau de plancher directement sous la languette que vous voulez insérer. Un « dé clic » s'entend lorsque la languette s'emboîte en place. Répéter ce processus pour la deuxième languette.**
- Piegare il pannello e tirare giù sul il pannello per inserire le due rimanenti linguette nelle fessure del pannello del pavimento. **Per facilitare l'inserzione, piazzare il blocco di legno (AIW) sotto il pannello del pavimento direttamente sotto la linguetta inserita.**

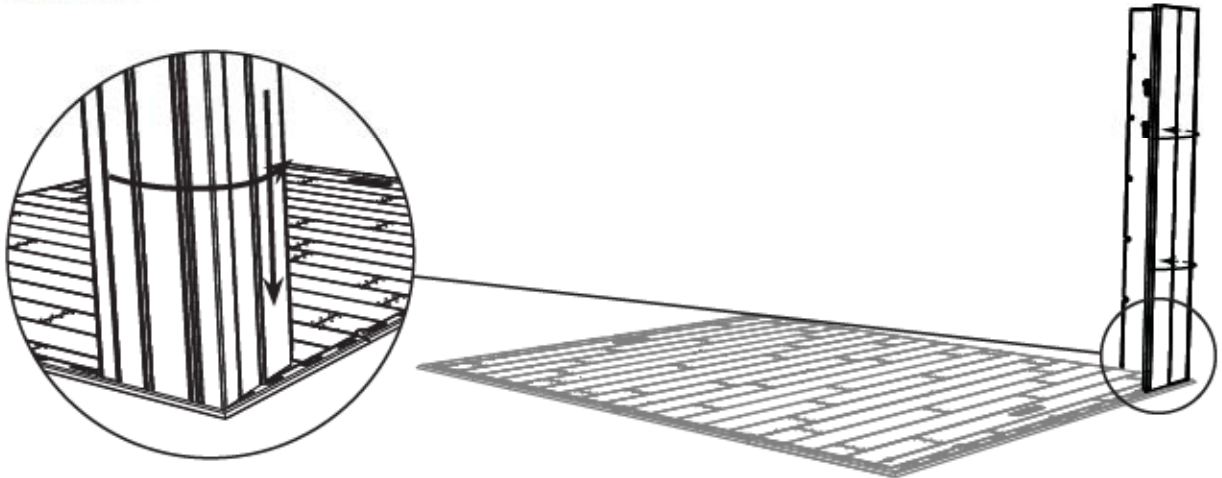

7.10

- Die Laschen von drei **Wandplatten (AHD)** (oder **Wandplatte mit dem Fenster (AHH)**) hineinstecken. **Das Fensterwandpaneel (AHH) kann an jeglicher Seitenwandpaneelposition eingebaut werden.** Die Platten aneinander befestigen mit fünf (5) **Schrauben (ADZ)** für jede Fuge. **Nicht zu fest anziehen.**
- Un panneau à la fois, insérer les quatre languettes au bord inférieur des **panneaux muraux (AHD ou AHH)**, dans les quatre rainures suivantes le long du bord du plancher, et faire glisser les panneaux vers le bord avant. **Insérer le panneau mural pour la fenêtre soit le côté droit soit le côté gauche de l'abri. Si besoin, utiliser un maillet en caoutchouc et le bloc en bois pour mettre en place les panneaux.** Attacher les panneaux l'un à l'autre à l'aide de cinq (5) vis (ADZ).
- Inserire e far scorrere tre **pannelli del muro (AHD)** (o un **pannello del muro per una finestra (AHH)**) al proprio posto. Fissare i pannelli con cinque (5) viti (ADZ). **Non serrare troppo.**

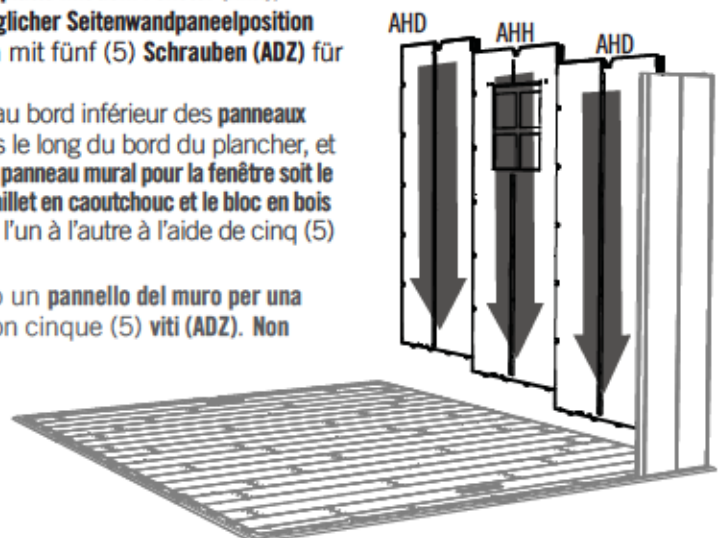

► ABSCHNITT 7 (FORTSETZUNG) / SECTION 7 (SUITE) / SEZIONE 7 (CONTINUA)

ERFORDERLICHE WERKZEUGE UND HARDWARE / OUTILS ET QUINCAILLERIE REQUIS / FERRAMENTA E STRUMENTI NECESSARI



AGW (x1)

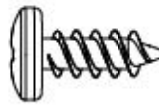

ADZ (x35)

7.11

- Diese **Eckwandplatte (AGW)** genauso wie die erste Eckwandplatte einsetzen. Mit **Schrauben (ADZ)** befestigen.
- Insérer le **panneau mural angulaire (AGW)** de la même manière que le premier panneau mural de coin.
- Inserire questo **pannello angolare (AGW)** come il primo pannello angolare. Fissare con viti (ADZ).

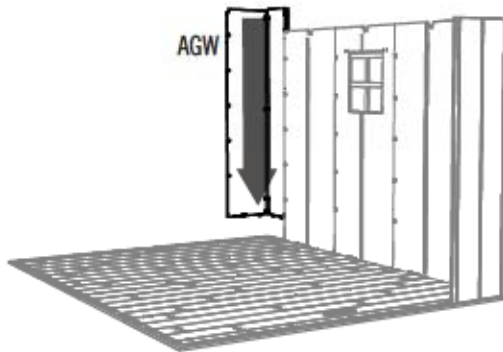

7.12

- Zwei **Wandplatten (AHD)** an der Schuppen-Rückseite anbringen. Mit **Schrauben (ADZ)** befestigen.
- Insérer ces **panneaux muraux (AHD)** de la même manière que les panneaux précédents. **Ne pas insérer pas les deux panneaux muraux pour la fenêtre le long de bord arrière de l'abri.**
- Inserire e far scorrere due **pannelli del muro (AHD)** al proprio posto sul bordo posteriore del pavimento. Fissare con viti (ADZ).

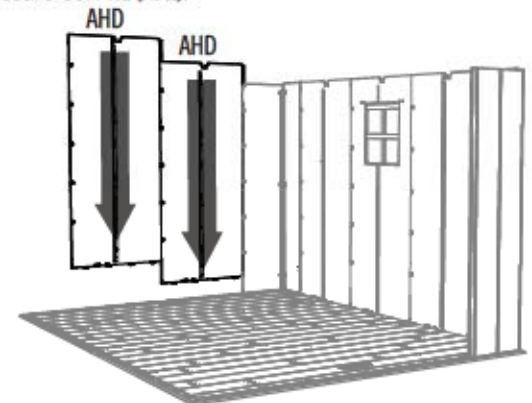

7.13

- Diese **Eckwandplatte (AGL)** genauso wie die erste Eckwandplatte einsetzen. Mit **Schrauben (ADZ)** befestigen.
- Insérer le **panneau mural angulaire (AGL)** de la même manière que le premier panneau mural de coin.
- Inserire questo **pannello angolare (AGL)** come il primo pannello angolare. Fissare con viti (ADZ).

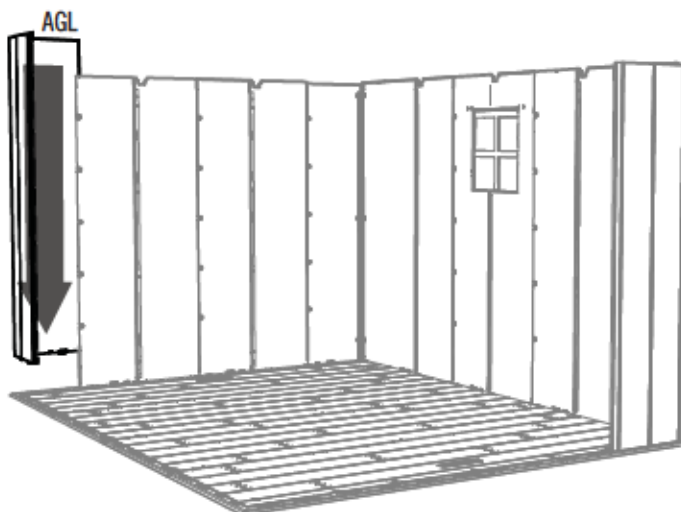

7.14

- Drei **Wandplatten (AHD)** (oder **Wandplatte mit dem Fenster (AHH)**) an der linken Seite des Schuppens mit **Schrauben (ADZ)** anbringen. **Das Wandplatte mit dem Fenster (AHH) kann an jeglicher Seitenwandpaneelposition eingebaut werden.**
- Insérer ces **panneaux muraux** de la même manière que ceux de l'autre côté. **Insérer le panneau mural pour la fenêtre sur soit le côté droit soit le côté gauche de l'abri.**
- Far scorrere tre **pannelli del muro per una finestra (AHH)** (o un **pannello del muro (AHD)**) al proprio posto sul bordo sinistro del pavimento. Fissare con viti (ADZ).

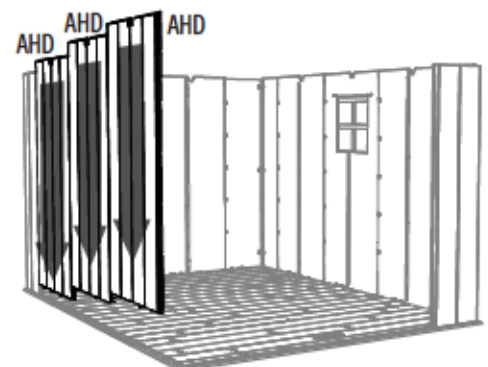

► ABSCHNITT 7 (FORTSETZUNG) / SECTION 7 (SUITE) / SEZIONE 7 (CONTINUA)

ERFORDERLICHE WERKZEUGE UND HARDWARE / OUTILS ET QUINCAILLERIE REQUIS / FERRAMENTA E STRUMENTI NECESSARI



AIW (x1)

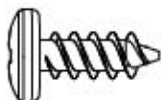

ADZ (x5)

7.15

- Die letzte **Eckwandplatte (AGN)** auf dieselbe Art einsetzen wie die vorherige Eckwandplatte. Mit **Schrauben (ADZ)** befestigen.
- Insérer le **panneau mural angulaire (AGN)** de la même manière que le premier panneau mural angulaire.
- Inserire l'ultimo **pannello angolare (AGN)** come il pannello angolare precedente. Fissare con **viti (ADZ)**.

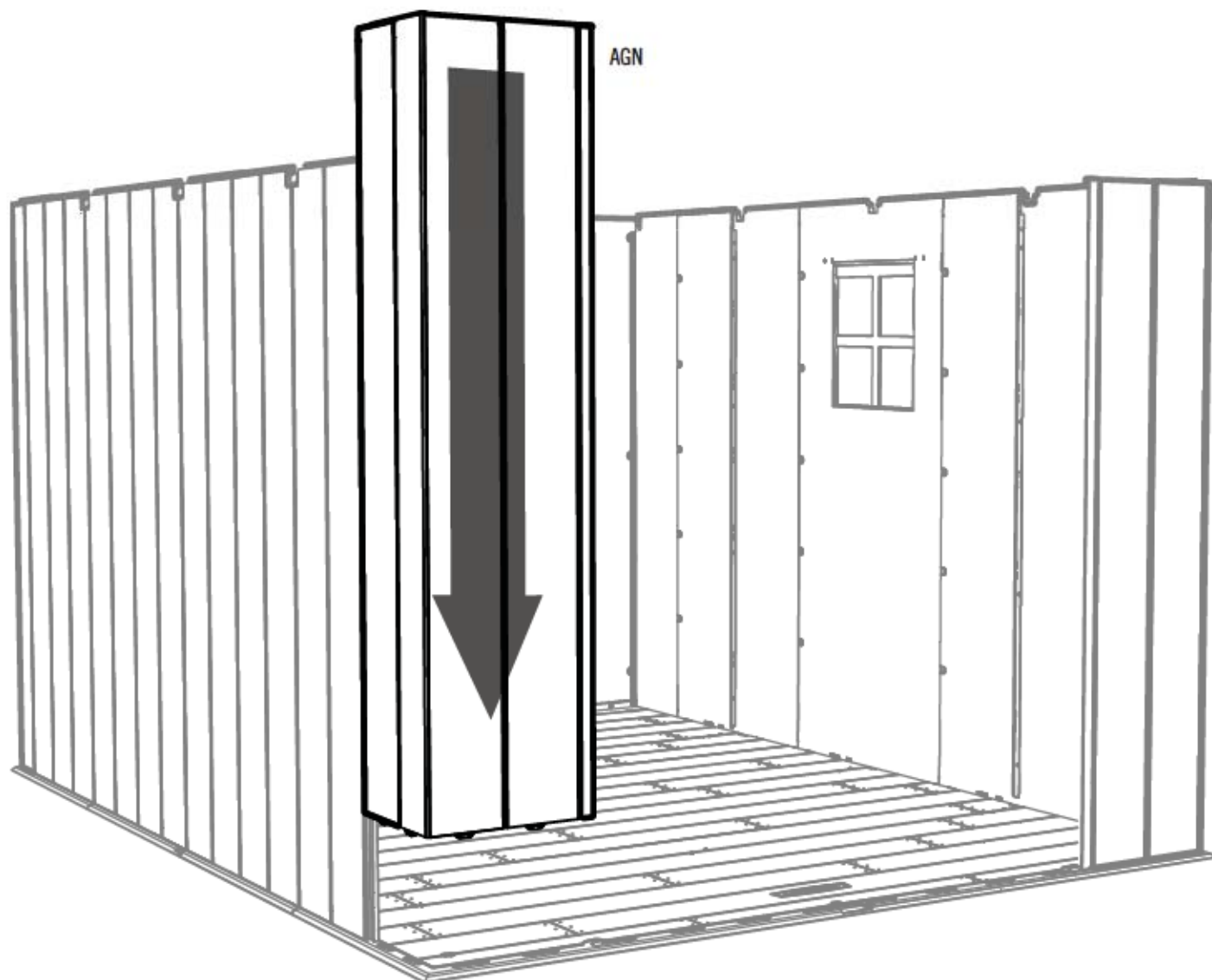

8

EINBAU DER REGALE / INSTALLATION DU RAYONNAGE / INSTALLAZIONE DEGLI SCAFFALI



ERFORDERLICHE HARDWARE / QUINCAILLERIE REQUISE / FERRAMENTA NECESSARIA

Tüte der hardware / Sac de quincaillerie / Confezioni per pezzi piccoli

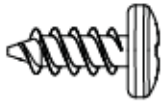

ADZ (x14)



AIY (x2)



ERFORDERLICHE TEILE / PIÈCES REQUISES / PEZZI NECESSARI

Kunststoffteile / Pièces en plastique / Pezzi di plastica



AFV (x1)



ERFORDERLICHE WERKZEUGE / OUTILS REQUIS / STRUMENTI NECESSARI





IDENTIFIZIERUNG DER BAUTEILE / IDENTIFICATEUR DE PIÈCES / IDENTIFICATORE DELLE PARTI

INHALT DER SCHACHTEL 1 / CONTENU DE LA BOÎTE 1 / CONTENUTO DELLA SCATOLA N. 1

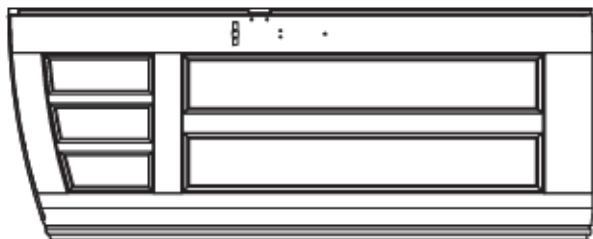

BDJ (x1)



BDK (x1)



EVZ (x1)

EWA (x1)

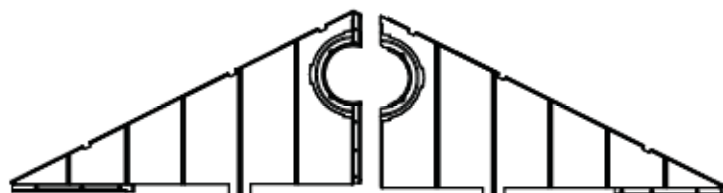

AGI (x1)

AGH (x1)



CUW (x2)

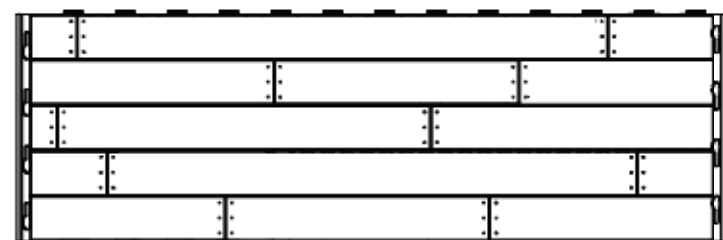

CUD (x2)



AFV (x1)

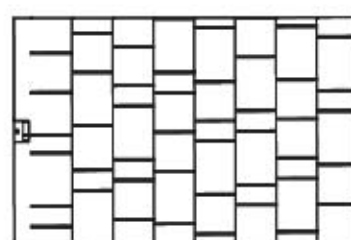

AGQ (x8)

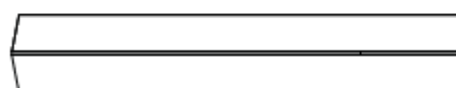

CVA (x2)



CVC (x2)



CVE (x2)

Entfernen Sie diesen Abschnitt / Retirer cette section / Rimuovere questa sezione



IDENTIFIZIERUNG DER BAUTEILE / IDENTIFICATEUR DE PIÈCES / IDENTIFICATORE DELLE PARTI

INHALT METALL-KIT 1 / CONTENU DU KIT DE PIÈCES EN MÉTAL / KIT DELLE PARTI DI METALLO 1



Oberes Ende / Extrémité supérieure / Estremità superiore

Entfernen Sie diesen Abschnitt / Retirer cette section / Rimuovere questa sezione

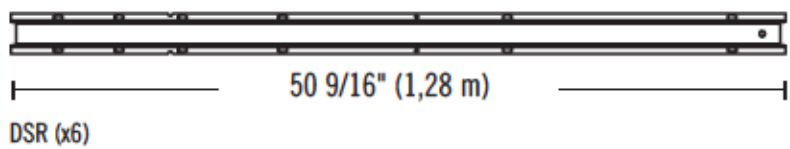
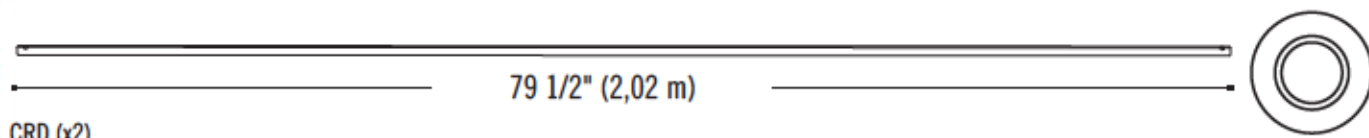
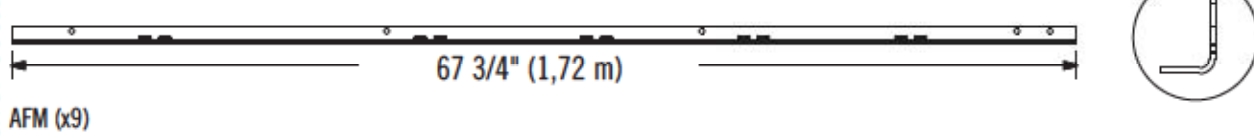
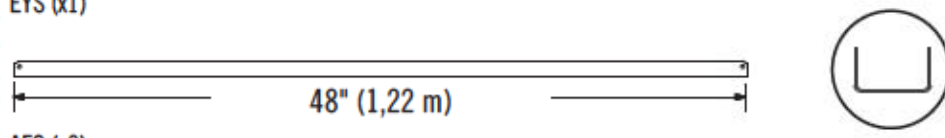
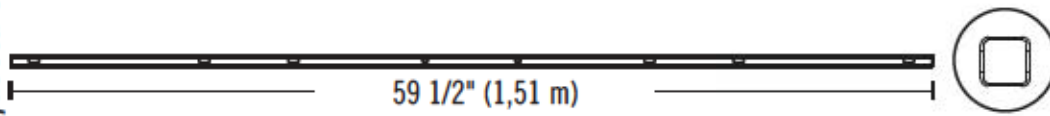
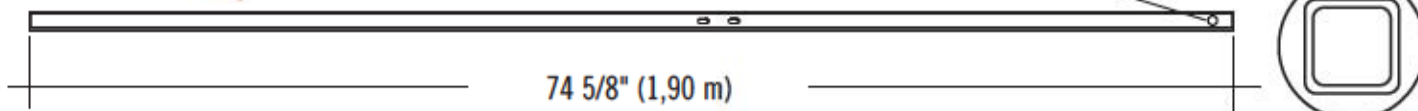



IDENTIFIZIERUNG DER BAUTEILE / IDENTIFICATEUR DE PIÈCES / IDENTIFICATORE DELLE PARTI

INHALT DER SCHACHTEL 2 / CONTENU DE LA BOÎTE 2 / CONTENUTO DELLA SCATOLA N. 2

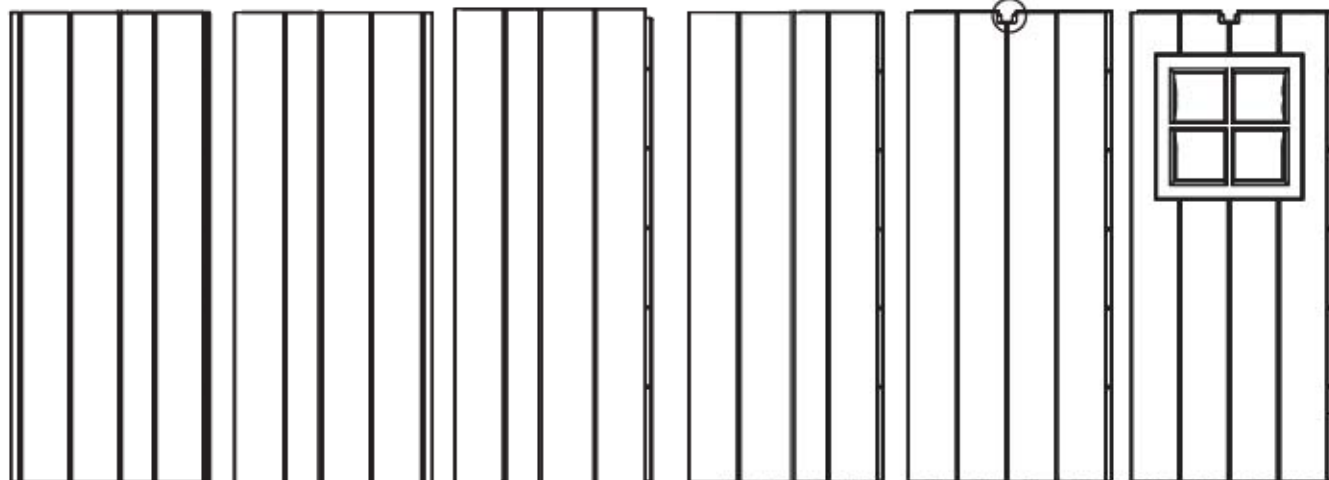

AGY (x1)

AGN (x1)

AGW (x1)

AGL (x1)

AHD (x7)

AHH (x1)



CVG (x4)



INHALT DER KLEINEN BAUTEILE-SCHACHTEL / CONTENU DU KIT PETITES PIÈCES / CONTENUTO DELLA SCATOLA DELLE PARTI PICCOLE



AHE (x1)



CVF (x1)



AIW (x1)

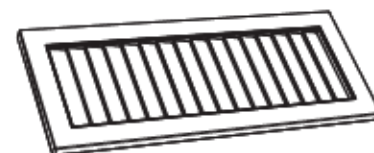

AYI (x2)



AFL (x8)



AIX (x4)

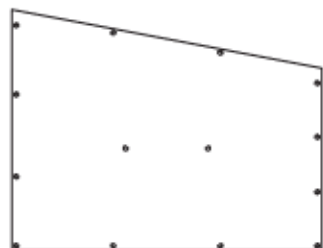

DHN (x2)



CVB (x2)



CVD (x2)



AIP (x3)

Entfernen Sie diesen Abschnitt / Retirer cette section / Rimuovere questa sezione



IDENTIFIZIERUNG DER BAUTEILE / IDENTIFICATEUR DE PIÈCES / IDENTIFICATORE DELLE PARTI

TÜTEN DER HARDWARE / SACS DE QUINCAILLERIE / BORSE DEGLI FERRAMENTA



Entfernen Sie diesen Abschnitt / Retirer cette section / Rimuovere questa sezione

► ABSCHNITT 8 (FORTSETZUNG) / SECTION 8 (SUITE) / SEZIONE 8 (CONTINUA)

ERFORDERLICHE WERKZEUGE UND HARDWARE / OUTILS ET QUINCAILLERIE REQUIS / FERRAMENTA E STRUMENTI NECESSARI



AIY (x2)

8.1

- Stecken Sie einen **Regalhalterungsbügel (AIY)** in die Einstecknuten an beiden Regalhalterungsführungen. **Die Einstecknuten müssen sich auf gleicher Höhe befinden.**
- Insérer les **équerres (AIY)** dans les fentes dans les canaux de support muraux. **Les équerres doivent être de la même hauteur.**
- Inserire i **supporti per mensola (AIY)** nelle fessure dei canali di supporto dello scaffale/muro. **I supporti devono essere alla stessa altezza.**

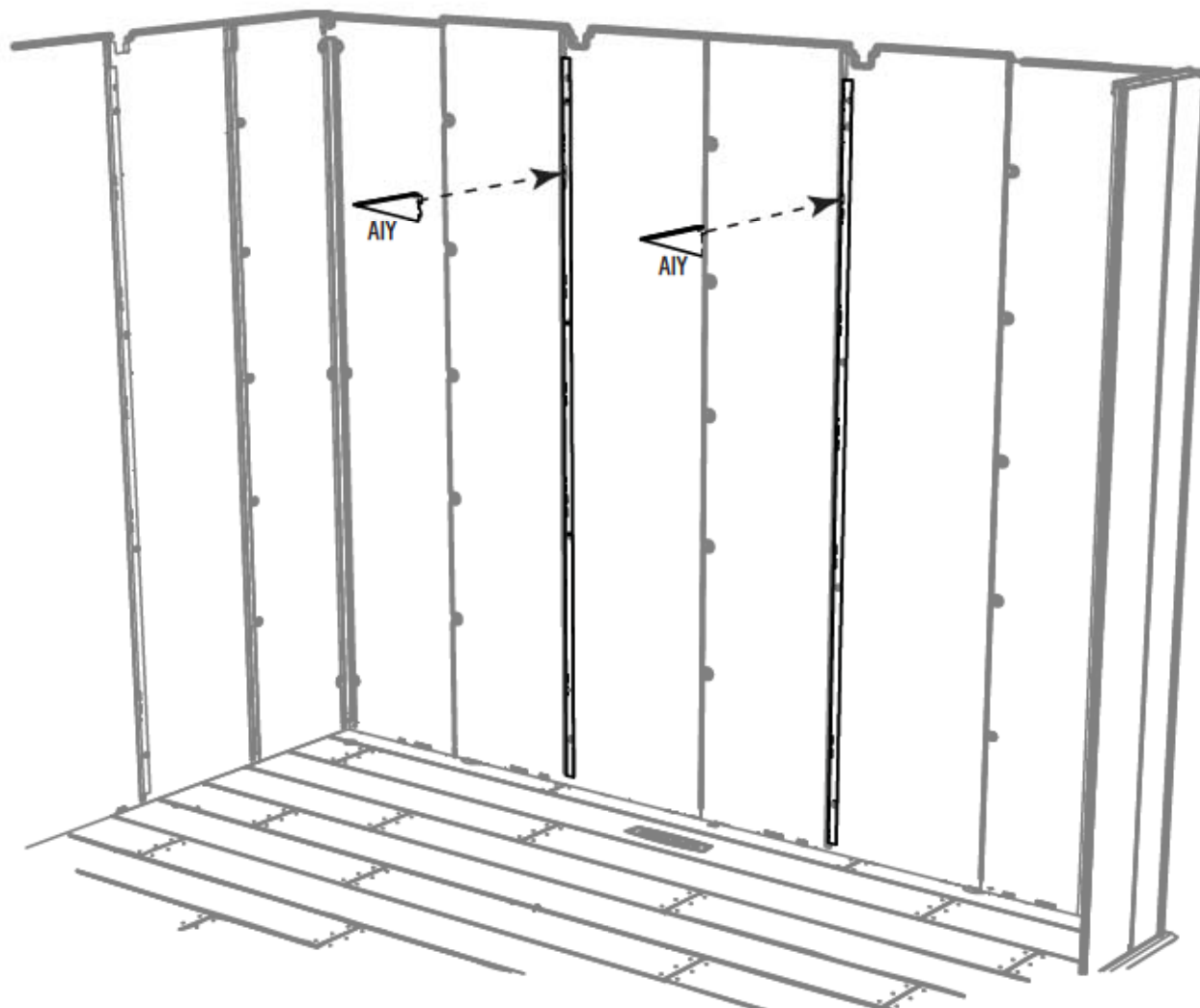

► ABSCHNITT 8 (FORTSETZUNG) / SECTION 8 (SUITE) / SEZIONE 8 (CONTINUA)

ERFORDERLICHE WERKZEUGE UND HARDWARE / OUTILS ET QUINCAILLERIE REQUIS / FERRAMENTA E STRUMENTI NECESSARI

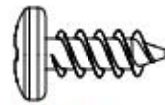

ADZ (x6)

8.2

- Die Klappen an den Enden des **Regals (AFV)** nach oben falten und das Regal auf die Winkelstützen setzen. **Die Kerben entlang der langen Kante gehören an die Rückwand.**
- Plier les volets sur les extrémités de l'**étagère (AFV)** vers le haut, et placer la tablette sur les supports. **Les fentes le long de l'extrémité longue devraient être contre le mur arrière.**
- Ripiegare le cerniere sulle estremità dello **scaffale (AFV)** verso l'alto, e fissare lo scaffale sui sostegni. **Le incisioni sul bordo lungo devono trovarsi contro la parete posteriore.**

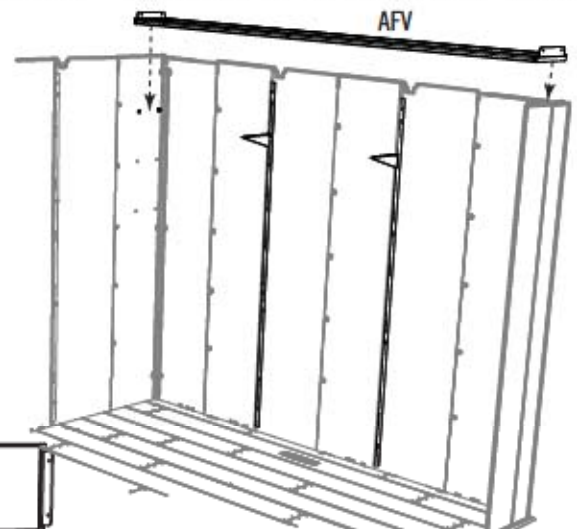
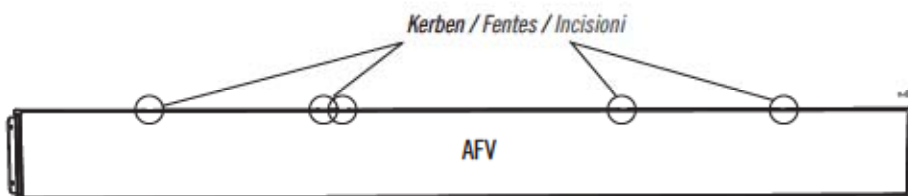

8.3

- Befestigen es mit sechs (6) **Kreuzschrauben (ADZ)**.
- Attacher l'**étagère (AFV)** vers les panneaux muraux de coin et canaux de support muraux en utilisant six (6) **vis (ADZ)**.
- Attaccare lo **scaffale (AFV)** ai Pannelli di muro angolare e i supporti per gli scaffali utilizzando sei (6) **viti (ADZ)**.

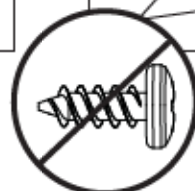
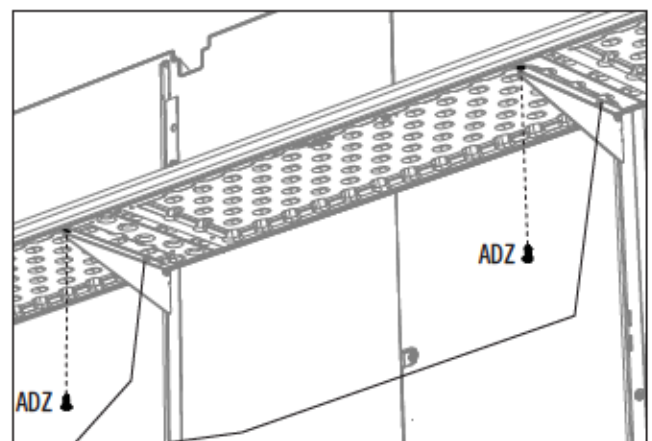
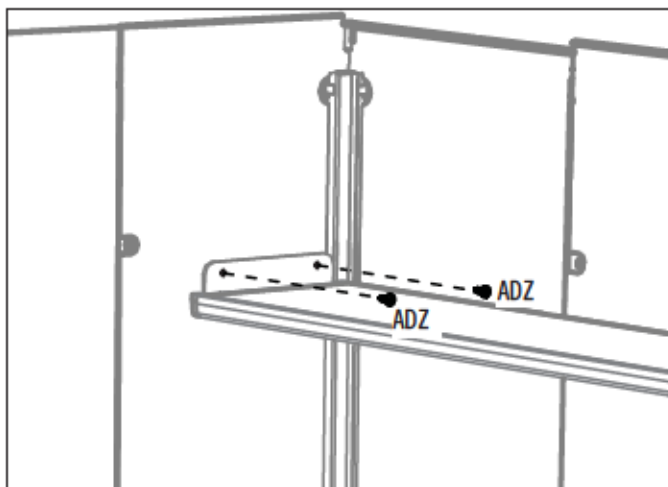

↓ **50 lb. (23 kg)**

9

EINBAU TÜR & GIEBEL FÜR DEN EINGANG / INSTALLATION DU TOIT À PIGNON ET DES PORTES / INSTALLAZIONE DELLE PORTE E DEI TIMPANI



ERFORDERLICHE HARDWARE / QUINCAILLERIE REQUISE / FERRAMENTA NECESSARIA

Tüte der hardware / Sac de quincaillerie / Confezione per pezzi piccoli



ADX (x4)



AHP (x2)



ADZ (x6)

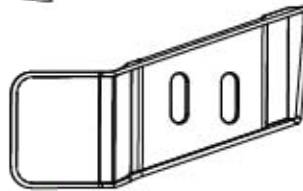

AIM (x1)

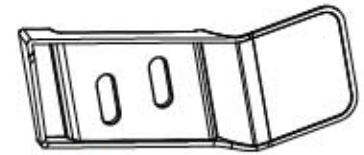

AIC (x1)



ERFORDERLICHE TEILE / PIÈCES REQUISES / PEZZI NECESSARI

Kunststoffteile / Pièces en plastique / Pezzi di plastica

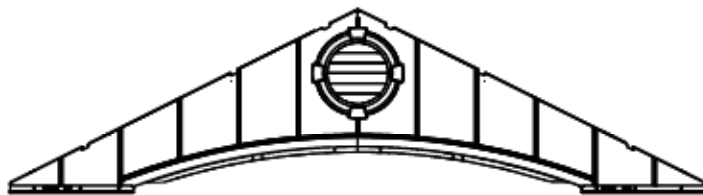

(x1)

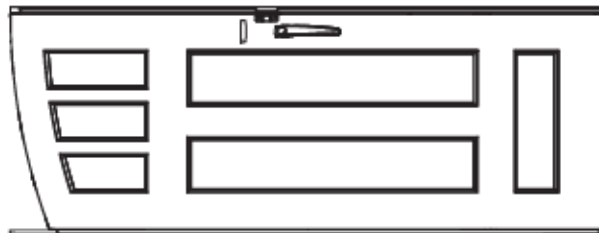

(x1)

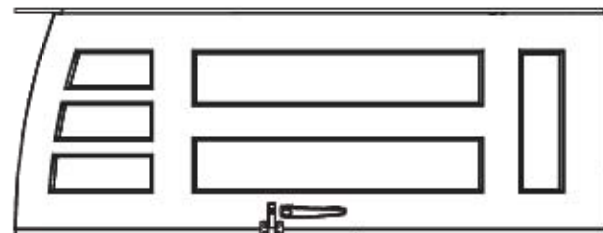

(x1)



ERFORDERLICHE WERKZEUGE / OUTILS REQUIS / STRUMENTI NECESSARI



► ABSCHNITT 9 (FORTSETZUNG) / SECTION 9 (SUITE) / SEZIONE 9 (CONTINUA)

ERFORDERLICHE WERKZEUGE UND HARDWARE / OUTILS ET QUINCAILLERIE REQUIS / FERRAMENTA E STRUMENTI NECESSARI



AHP (x2)

9.1



• Das Scharnierrohr ungefähr 15 cm aus der Tür nach unten ziehen. Loch an der Unterseite des Scharnierrohrs mit der Nase in der Führungshülse zur Deckung bringen und einsetzen. Einen **Splint (AHP)** einsetzen und an den Enden biegen.

• Étendre le tube d'articulation à peu près quinze centimètres du bord inférieur de la porte. Aligner le trou dans la partie inférieure du tube avec la fente dans la bague, et insérer le tube. Insérer une **clavette (AHP)** et plier les extrémités.

• Estendere il tubo de cardine circa quindici centimetri dal bordo inferiore della porta sinistra. Allineare il foro sul estremità inferiore del tubo de cardine con il taglio nella boccia, e inserire il Tubo. Inserire una **copiglia (AHP)**, e piegare le due estremità.

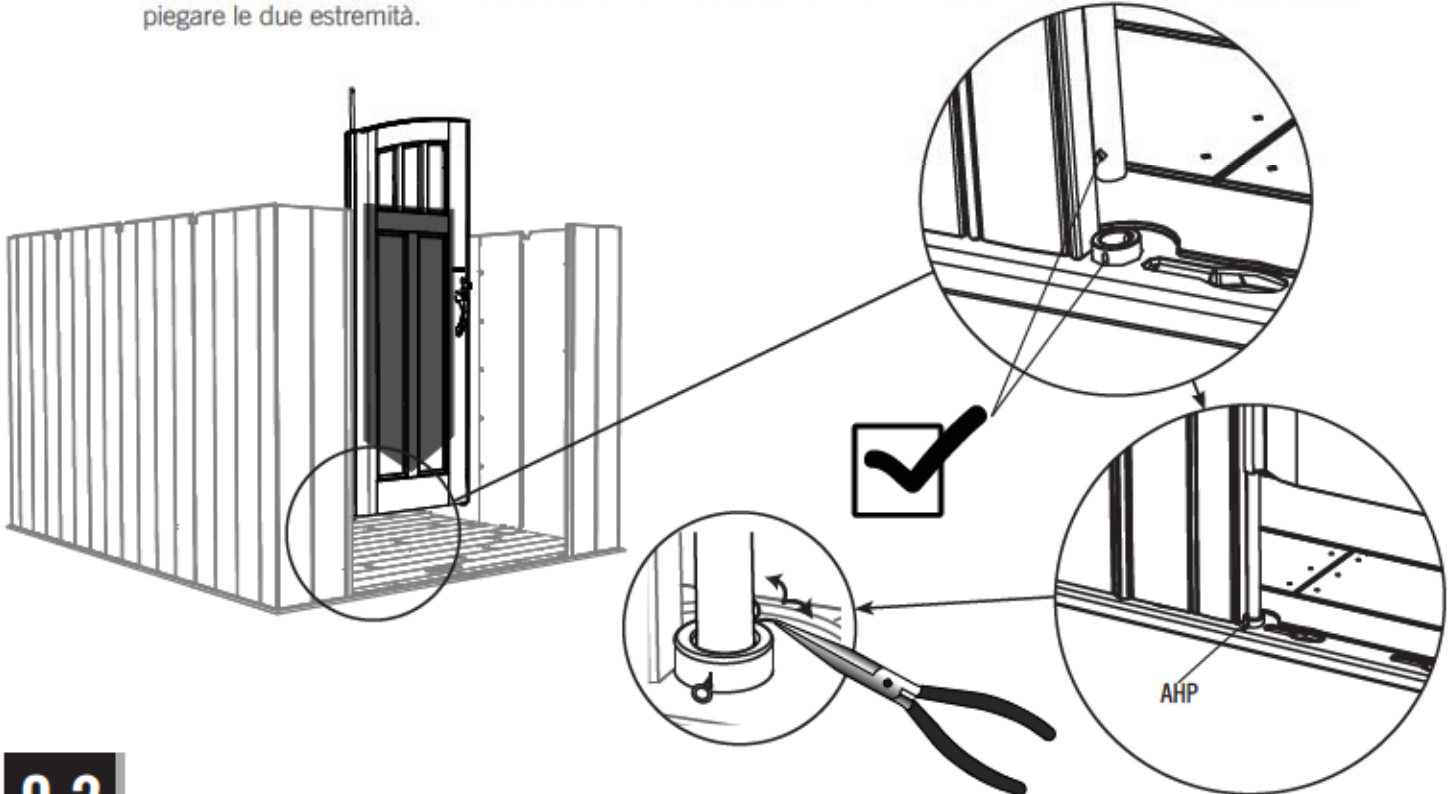

9.2

- Wiederholen Sie diese Schritte an der rechten Tür.
- Répéter l'étape précédente pour la porte droite.
- Ripetere il passo precedente per la porta destra.



► ABSCHNITT 9 (FORTSETZUNG) / SECTION 9 (SUITE) / SEZIONE 9 (CONTINUA)

ERFORDERLICHE WERKZEUGE UND HARDWARE / OUTILS ET QUINCAILLERIE REQUIS / FERRAMENTA E STRUMENTI NECESSARI

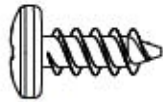

ADZ (x6)

9.3

- Schieben Sie die zwei Löcher im Eingangsgiebelbausatz nach unten über die Türscharnierrohre, wie hier dargestellt.
- Faire glisser les trous dans le toit à pignon d'entrée sur les deux tubes.
- Far scorrere i foro nel timpano dell'entrata giù sopra le due tubi.

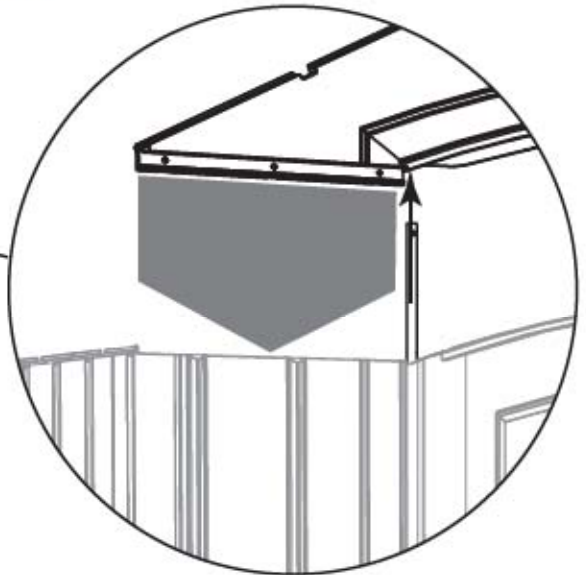
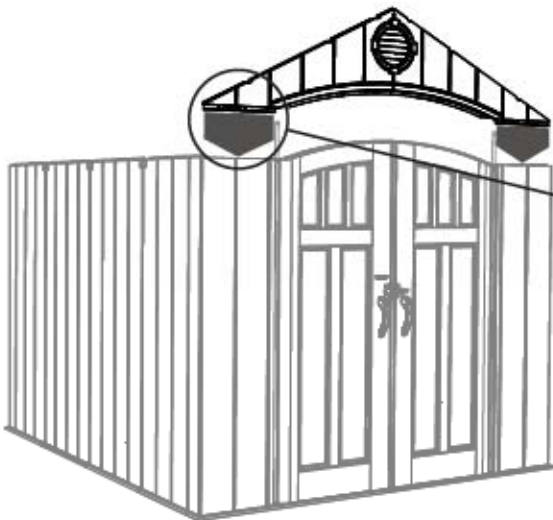

9.4

- Richten Sie die Löcher an den Seiten des Eingangsgiebelbausatzes mit den Löchern in den Eckwandpaneelen aus und befestigen diese an den abgebildeten Positionen mit sechs (6) **Schrauben (ADZ)**.
- Attacher le toit à pignon d'entrée à l'abri à l'aide de six (6) **vis (ADZ)**.
- Fissare il timpano dell'entrata al capanno utilizzando sei (6) **viti (ADZ)**.

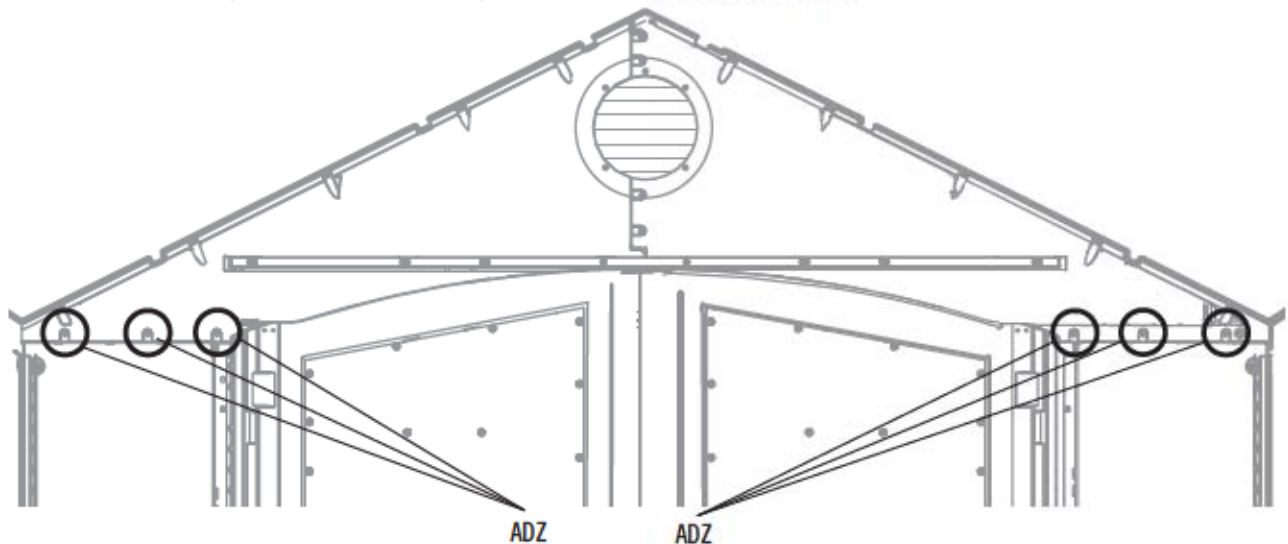

► ABSCHNITT 9 (FORTSETZUNG) / SECTION 9 (SUITE) / SEZIONE 9 (CONTINUA)

ERFORDERLICHE WERKZEUGE UND HARDWARE / OUTILS ET QUINCAILLERIE REQUIS / FERRAMENTA E STRUMENTI NECESSARI



ADX (x4)

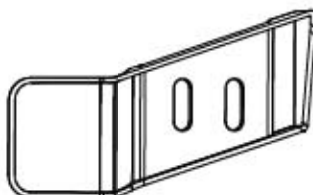

AIM (x1)

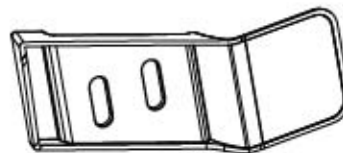

AIC (x1)

9.5

• Befestigen Sie die **rechten** und **linken Abstandskappen (AIM & AIC)** an den oberen, rechten und linken Ecken der Türen, wie hier dargestellt. Schieben Sie die Abstandskappen hoch, bis sie alle Lücken über den Türen und am Giebel abdecken, bevor Sie die **Schrauben (ADX)** vollständig anziehen. **Diese Klappen dienen nur dazu, das Tageslicht abzuhalten.**

• Attacher les **rabats gauche (AIC)** et **droit (AIM)** aux portes à l'aide de la quincaillerie incluse. **Ces rabats ne servent que pour empêcher la lumière d'entrer.**

• Attaccare le **ribalte di sinistra (AIC)** e **destra (AIM)** agli angoli delle porte utilizzando la ferramenta inclusa. **Queste ribalte semplicemente vanno bene a bloccare la luce.**

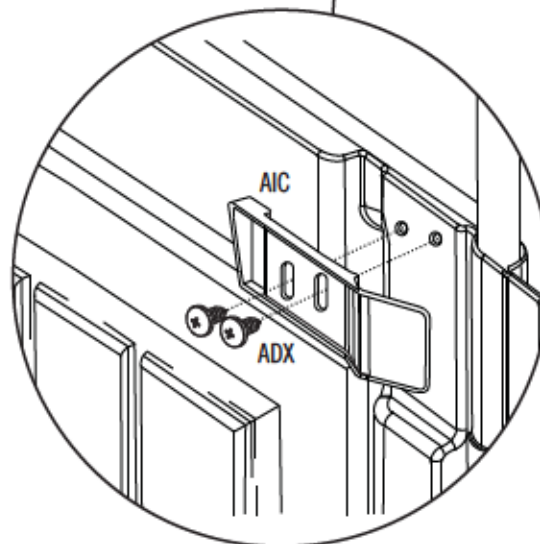
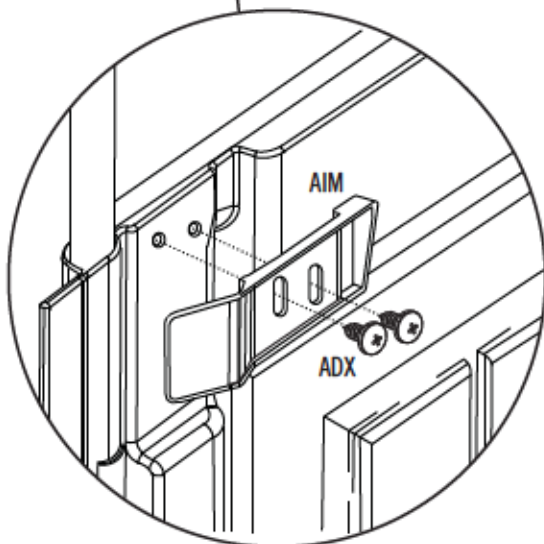
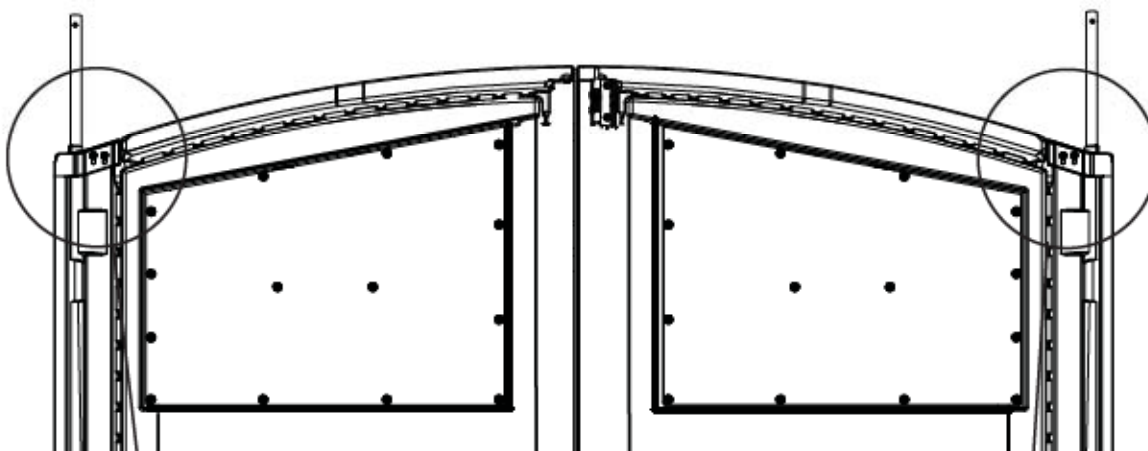



ERFORDERLICHE HARDWARE / QUINCAILLERIE REQUISE / FERRAMENTA NECESSARIA

Tüte der hardware / Sac de quincaillerie / Confezioni per pezzi piccoli



ADZ (x155)



CUZ (x4)



EXY (x24)



EXZ (x24)



EXW (x12)



ERFORDERLICHE TEILE / PIÈCES REQUISES / PEZZI NECESSARI

Metallteile / Pièces en métal / Pezzi di metallo



AFL (x8)



(x3)

Kunststoffteile / Pièces en plastique / Pezzi di plastica



CVD (x2)



CVE (x2)



CVC (x2)



CVF (x1)

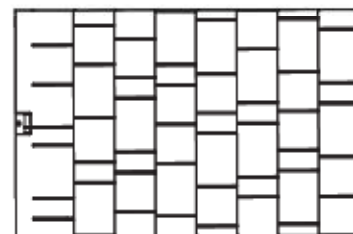

AGQ (x8)



CVG (x4)

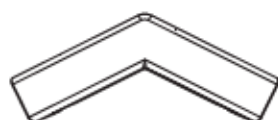

CVB (x2)



(x1)

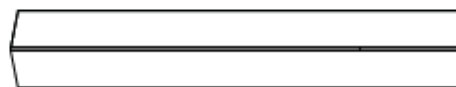

CVA (x2)



ERFORDERLICHE WERKZEUGE / OUTILS REQUIS / STRUMENTI NECESSARI



► ABSCHNITT 10 (FORTSETZUNG) / SECTION 10 (SUITE) / SEZIONE 10 (CONTINUA)

ERFORDERLICHE WERKZEUGE UND HARDWARE / OUTILS ET QUINCAILLERIE REQUIS / FERRAMENTA E STRUMENTI NECESSARI



EXY (x24)



EXZ (x24)



EXW (x12)

10.1

- Drei (3) **Eckverbinder (AGA)** in jeder Ecke des Schuppens wie dargestellt befestigen (insgesamt 12).
- Attacher un **support angulaire (EXW)** au panneau mural angulaire à l'aide de deux (2) vis (**EXY**) et deux (2) écrous (**EXZ**). Répéter cette étape jusqu'à ce que vous ayez attaché trois (3) supports à chaque panneau mural angulaire.
- Fissare la **staffa angolare (EXW)** a un pannello della parete d'angolo con due (2) viti (**EXY**) e due (2) dadi (**EXZ**). Ripetere la procedura fino ad aver fissato tre (3) staffe su ogni Pannello della parete d'angolo.

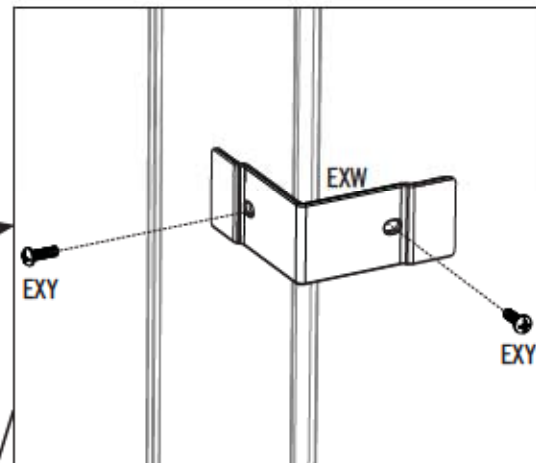
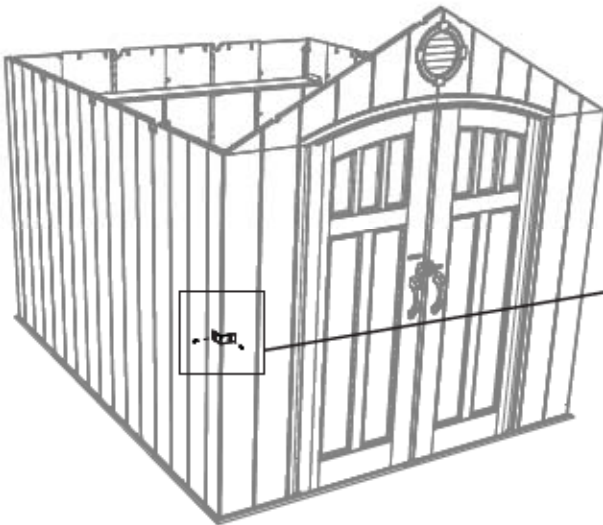

Aussenansicht / Vue extérieure / Vista dall'esterno

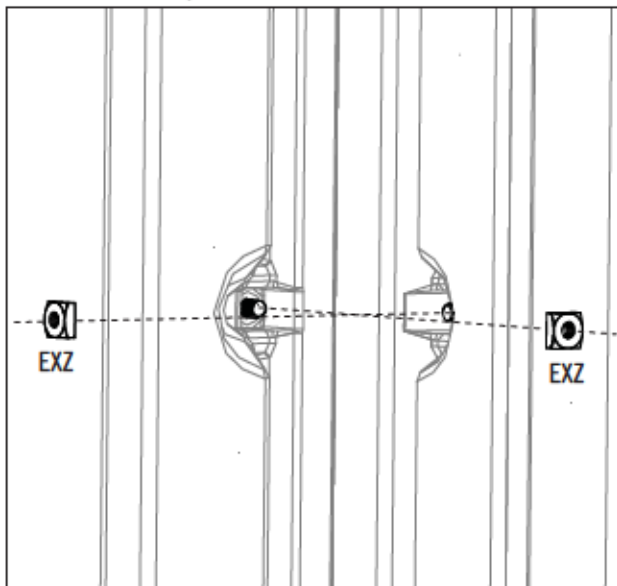

Innenansicht / Vue intérieure / Vista dall'interno

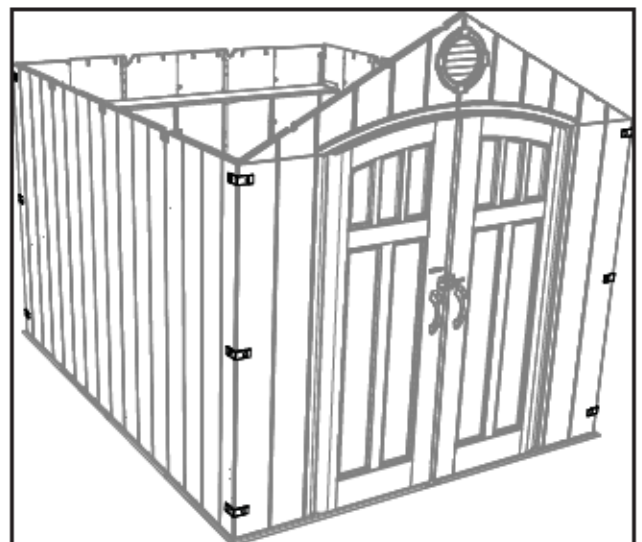

► ABSCHNITT 10 (FORTSETZUNG) / SECTION 10 (SUITE) / SEZIONE 10 (CONTINUA)

ERFORDERLICHE WERKZEUGE UND HARDWARE / OUTILS ET QUINCAILLERIE REQUIS / FERRAMENTA E STRUMENTI NECESSARI



10.2

- Slide Ein Stück der **Eckverkleidung (CVG)** über die Eckverbinder in jeder Ecke wie dargestellt nach unten schieben.
- Faire glisser une pièce de **moulure de coin (CVG)** sur les supports. **Répéter cette étape pour les encoignures restantes.**
- Far scorrere un pezzo di profilo di **finitura angolare (CVG)** lungo le Staffe. **Ripetere la suddetta procedura per gli angoli rimanenti.**

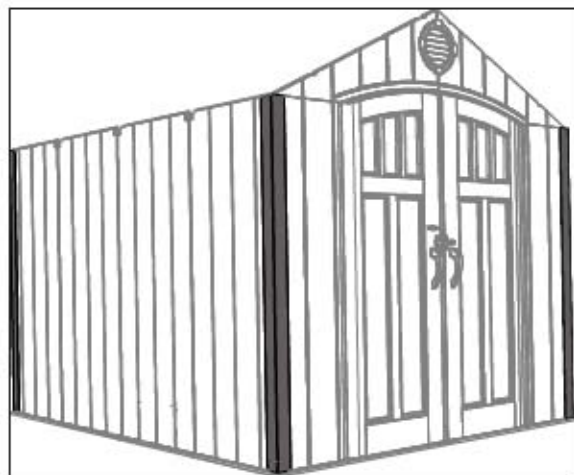
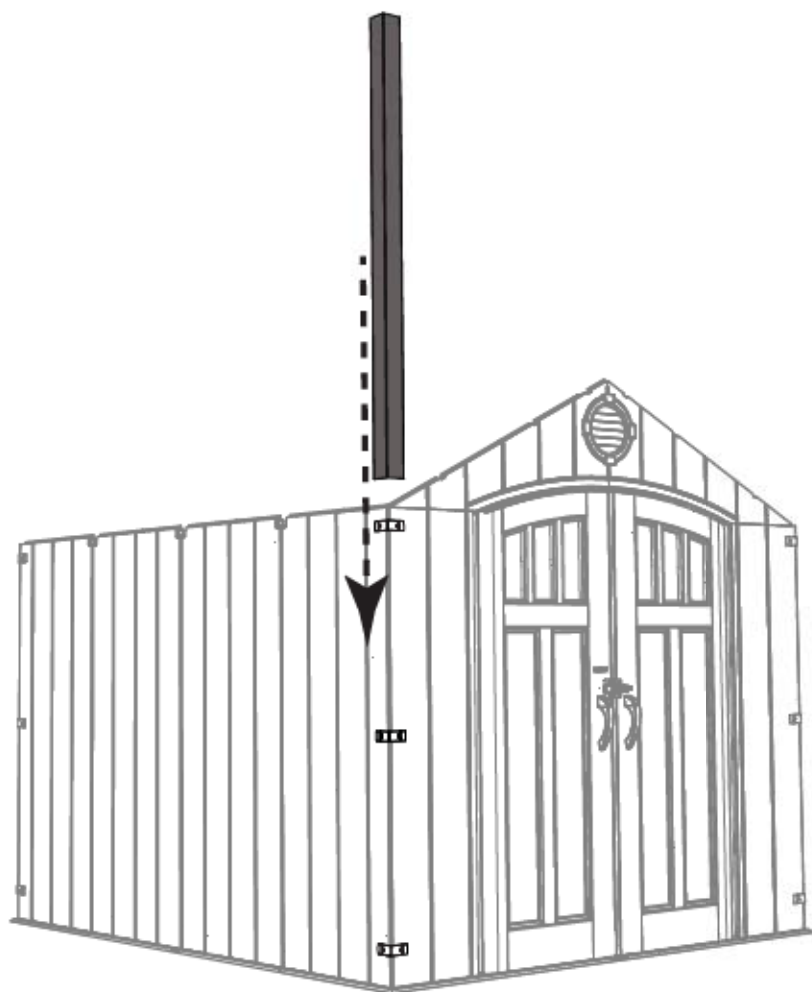

► ABSCHNITT 10 (FORTSETZUNG) / SECTION 10 (SUITE) / SEZIONE 10 (CONTINUA)

ERFORDERLICHE WERKZEUGE UND HARDWARE / OUTILS ET QUINCAILLERIE REQUIS / FERRAMENTA E STRUMENTI NECESSARI



10.3

- Fachwerkträger an den ersten beiden gegenüberliegenden Wandplatten in die Kerben einsetzen. Eine **Dachplatte (AGQ)** auf Giebel, Wandplatten und Fachwerkträger einsetzen.
- Mettre une ferme dans les encoches des premiers deux panneaux muraux opposés. Mettre un **panneaux de toit (AGQ)** sur le pignon, panneau mural, et la ferme.
- Mettere la capriata nelle tacche sopra i primi due pannelli del muro opposti. Mettere un **pannello del tetto (AGQ)** sopra il timpano, pannello del muro, e la capriata.

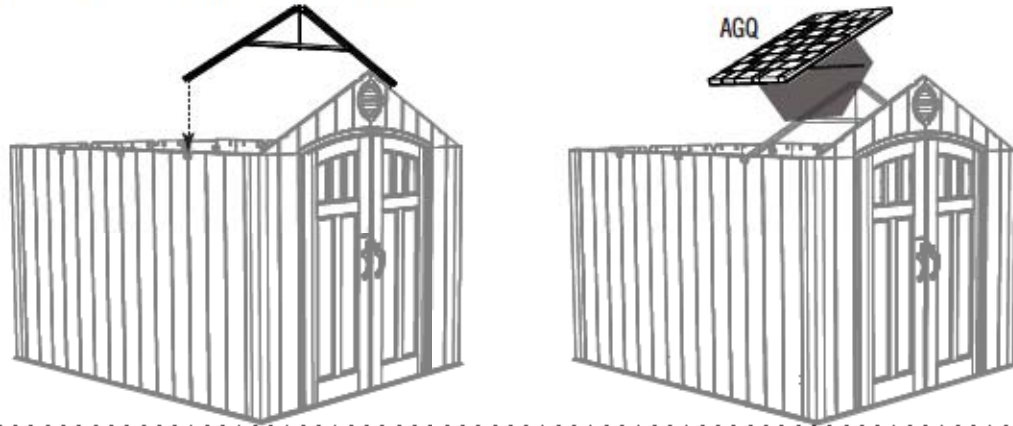

10.4

- Der Einschnitt an der Unterseite der Dachplatte wird auf die Oberseite der Wandplatten gesetzt. Sorgen Sie dafür, dass die Justiernoppe in die Kerbe des Fachwerkträgers passt.
- Mettre le panneau de toit dans le panneau mural, le pignon, et la ferme. Mettre la rainure au bord inférieur du panneau de toit sur la partie supérieure du panneau mural. Mettre la petite bosse d'alignement dans l'encoche de la ferme.
- La scanalatura al bordo inferiore del pannello del tetto sets sopra il bordo superiore del pannello del muro. Assicurare la protuberanza d'allineamento nella tocca nella capriata.

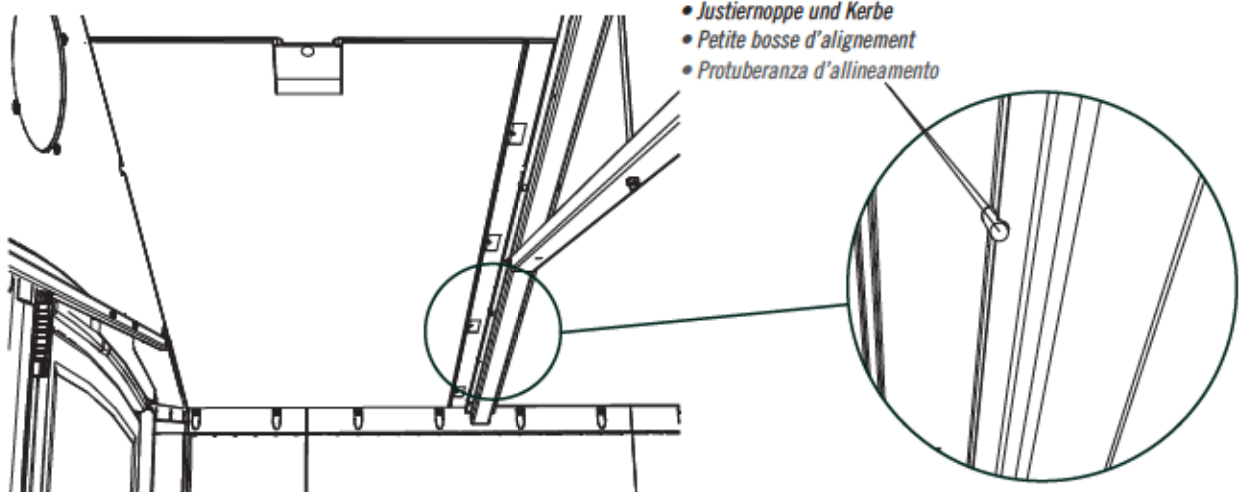

► ABSCHNITT 10 (FORTSETZUNG) / SECTION 10 (SUITE) / SEZIONE 10 (CONTINUA)

ERFORDERLICHE WERKZEUGE UND HARDWARE / OUTILS ET QUINCAILLERIE REQUIS / FERRAMENTA E STRUMENTI NECESSARI

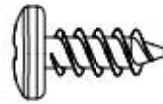

ADZ (x4)

10.5

- Die vier Löcher in der Wandplatte mit denen an der Unterseite der Dachplatte zur Deckung bringen und vier (4) **Schrauben (ADZ)** einsetzen, um die Platte zu befestigen.
- Alignez les quatre trous dans le panneau mural avec ceux au bord inférieur du panneau de toit, et insérez quatre (4) **vis (ADZ)** pour attacher le panneau en place.
- Allign i quattro fori nel pannello del muro con those nei bordo inferiore del pannello del tetto, e inserire quattro (4) **viti (ADZ)** per fissare il pannello al proprio posto.

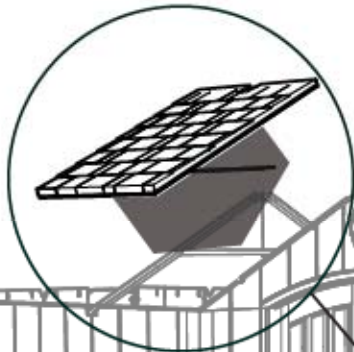

*Hinweis: Eine kleine Justiermoppe in der Platte sollte sich in dieser Kerbe befinden.
Remarque : La petite bosse d'alignement dans le panneau doit entrer dans cette encoche.
Nota: Una piccola protuberanza d'allineamento nel Pannello deve passare in questa tacca.*

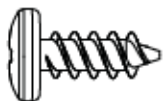
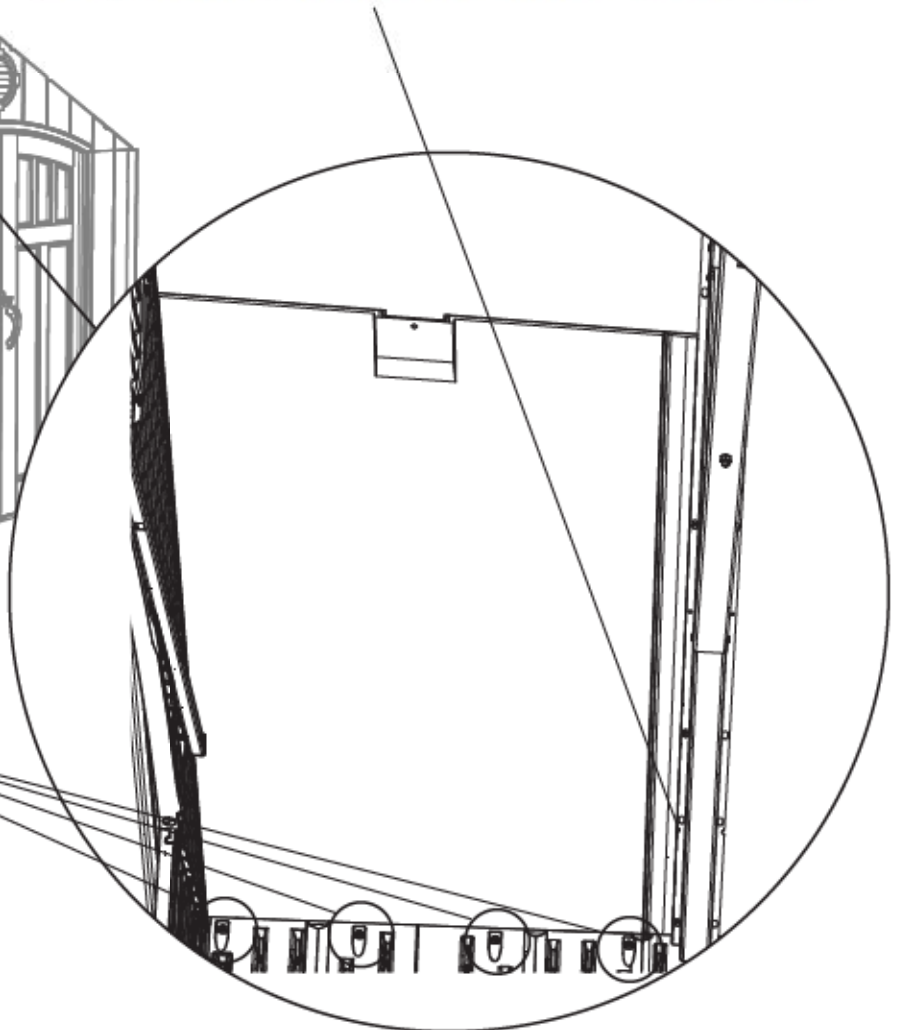
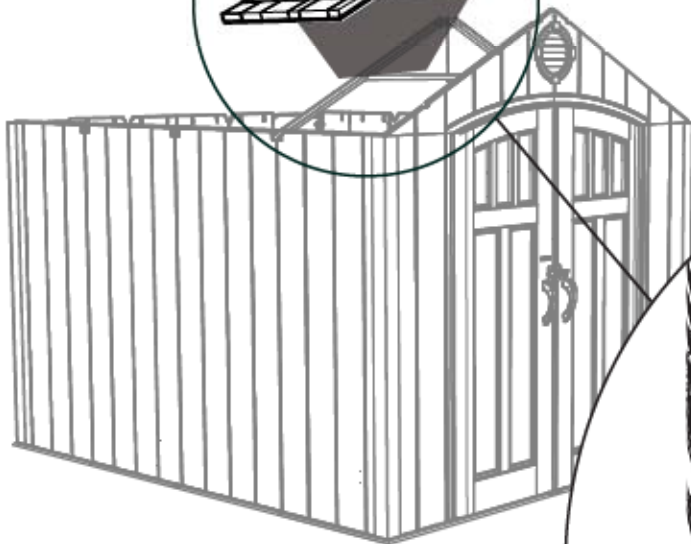

ADZ (x4)

► ABSCHNITT 10 (FORTSETZUNG) / SECTION 10 (SUITE) / SEZIONE 10 (CONTINUA)

ERFORDERLICHE WERKZEUGE UND HARDWARE / OUTILS ET QUINCAILLERIE REQUIS / FERRAMENTA E STRUMENTI NECESSARI

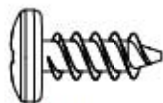

ADZ (x4)

10.6

- Die ersten zwei **Schrauben (ADZ)** durch den Giebel und in die Dachplatte an den dargestellten Positionen einsetzen. Die ersten zwei **Schrauben (ADZ)** durch den Fachwerkträger und in die Dachplatte an den dargestellten Positionen einsetzen.
- Insérer les premières deux **vis (ADZ)** à travers le pignon et dans le panneau de toit et les premières deux **vis (ADZ)** à travers la ferme et dans le panneau de toit aux endroits indiqués.
- Inserire le prime due **viti (ADZ)** attraverso il timpano et nel pannello del tetto e attraverso la capriata e nel pannello del tetto nei punti indicati.

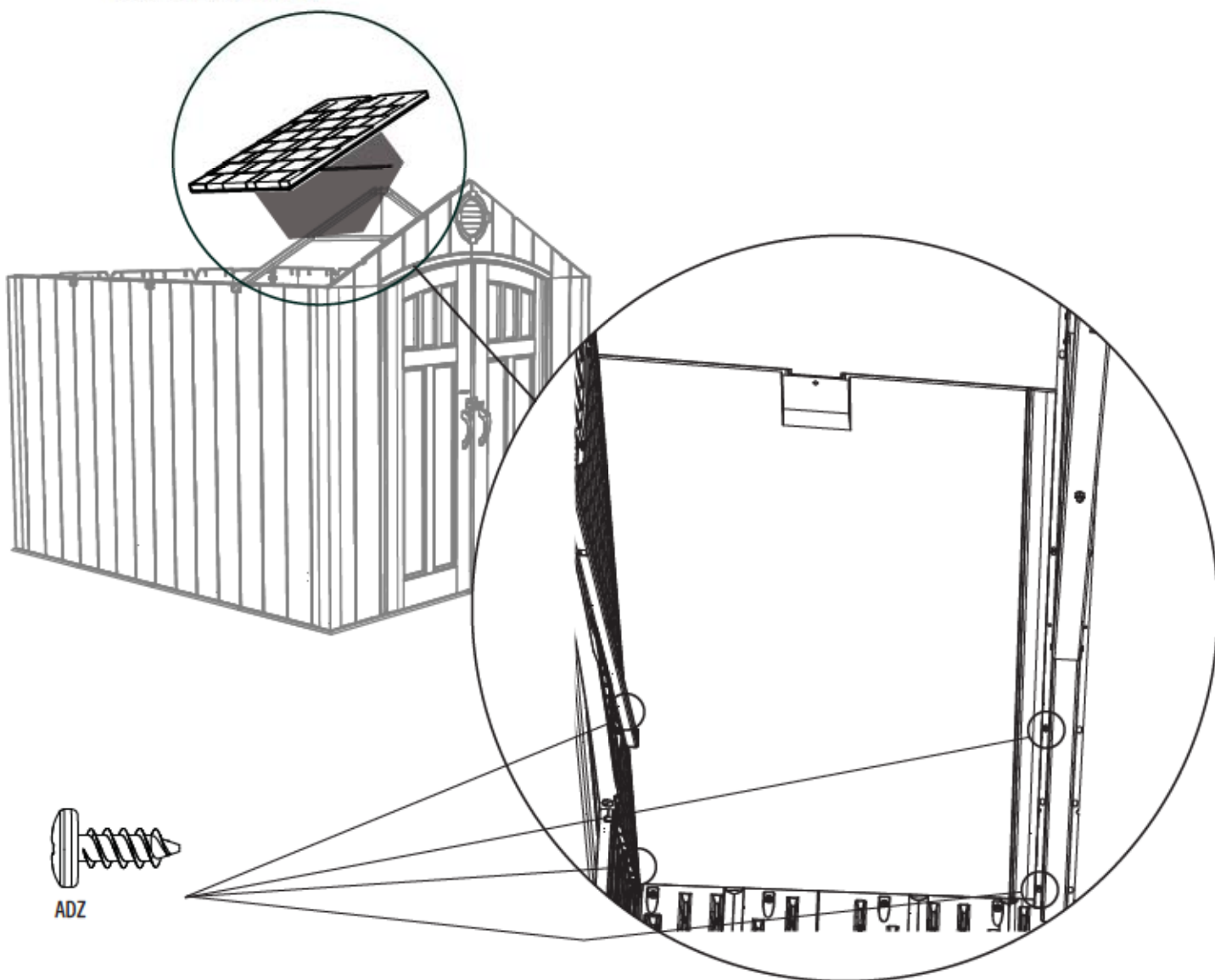

► ABSCHNITT 10 (FORTSETZUNG) / SECTION 10 (SUITE) / SEZIONE 10 (CONTINUA)

ERFORDERLICHE WERKZEUGE UND HARDWARE / OUTILS ET QUINCAILLERIE REQUIS / FERRAMENTA E STRUMENTI NECESSARI

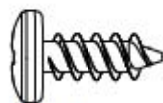

ADZ (x14)

10.7

- Die **Dachstütze (AFL)** in die Kerben im Giebel und zwischen Fachwerkträger und Dachplatte einsetzen. Befestigen de Dachpaneel in Position mit drei (3) mehr **Schrauben (ADZ)**.
- Mettre le **support de toit (AFL)** dans les encoches dans le pignon et entre le panneau de toit et la ferme. Insérer trois (3) autres vis **(ADZ)** pour attacher le panneau en place.
- Ora, inserire il **supporto del tetto (AFL)** dentro le tacche nel timpano e tra la capriata e il pannello del tetto. Inserire tre (3) **viti (ADZ)** di più per allacciare il pannello al proprio posto.

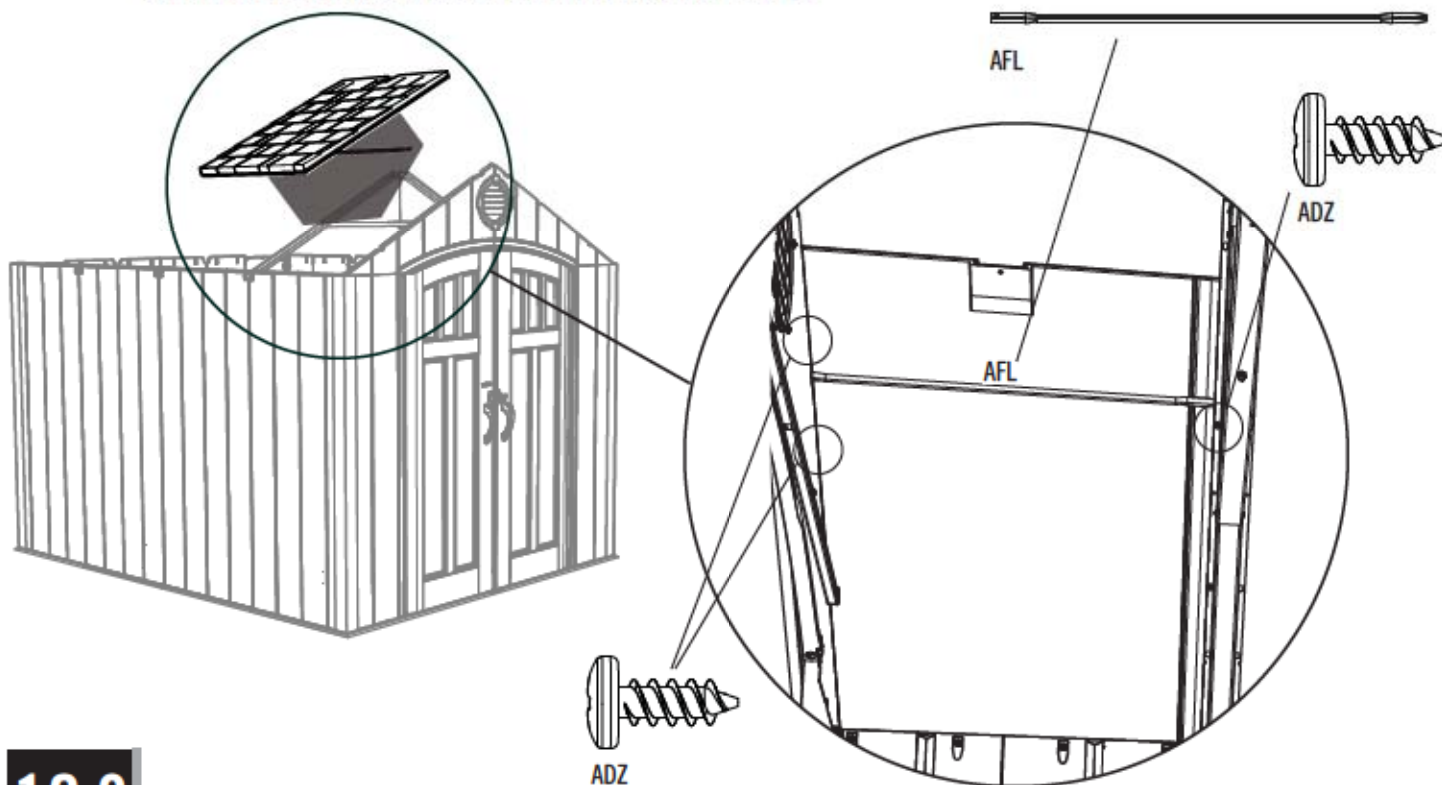

10.8

- Befestigen Sie ein Dachpaneel an der rechten Seite des Schuppens.
- Répéter les étapes 10.4 – 10.7 pour le deuxième panneau de toit avant.
- Attaccare questo pannello del tetto come il primo Pannello del tetto.



► ABSCHNITT 10 (FORTSETZUNG) / SECTION 10 (SUITE) / SEZIONE 10 (CONTINUA)

ERFORDERLICHE WERKZEUGE UND HARDWARE / OUTILS ET QUINCAILLERIE REQUIS / FERRAMENTA E STRUMENTI NECESSARI



ADZ (x40)

10.9

- Die vorherigen Schritte für die mittleren Dachplatten wiederholen, aber dafür zehn (10) Schrauben (ADZ) pro Platte verwenden.
- Répéter les étapes précédentes pour les panneaux de toit centraux, mais employer dix (10) vis (ADZ) par panneau de toit.
- Ripetere i passaggi precedenti per i pannelli centrali del tetto, ma utilizzare dieci (10) viti (ADZ) per pannello del tetto.

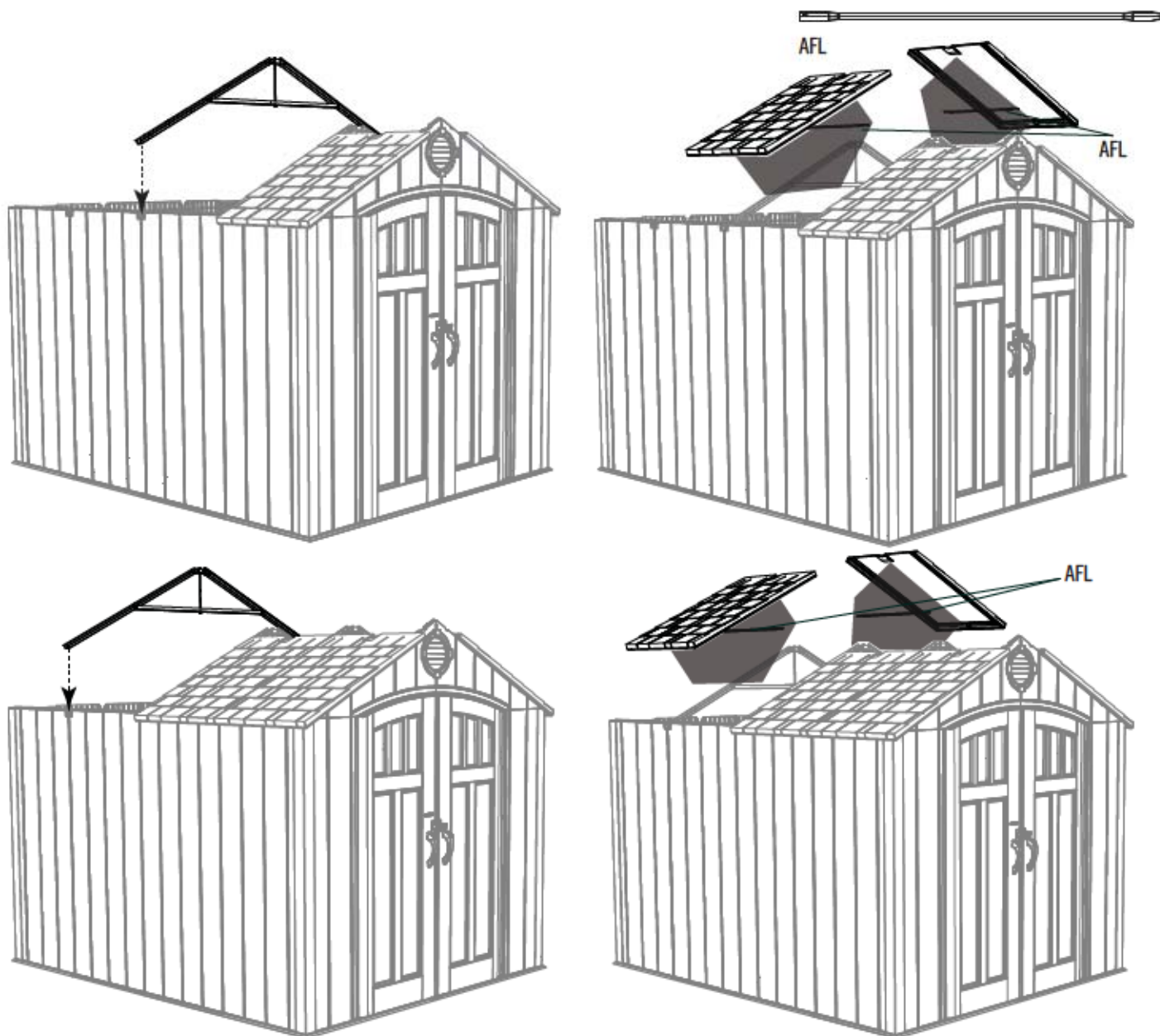

► ABSCHNITT 10 (FORTSETZUNG) / SECTION 10 (SUITE) / SEZIONE 10 (CONTINUA)

ERFORDERLICHE WERKZEUGE UND HARDWARE / OUTILS ET QUINCAILLERIE REQUIS / FERRAMENTA E STRUMENTI NECESSARI



ADZ (x36)

10.10

- Befestigen Sie den hinteren Giebelbausatz wie hier dargestellt am Schuppen und sichern ihn mit vierzehn (14) **Schrauben (ADZ)**.
- Attacher le pignon arrière à l'abri à l'aide de quatorze (14) **vis (ADZ)**.
- Fissare il timpano posteriore al capanno utilizzando quattordici (14) **viti (ADZ)**.

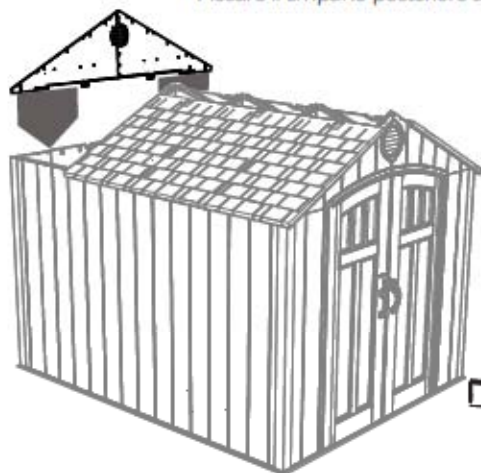

ADZ (x7)

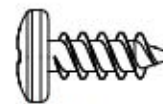

ADZ (x7)

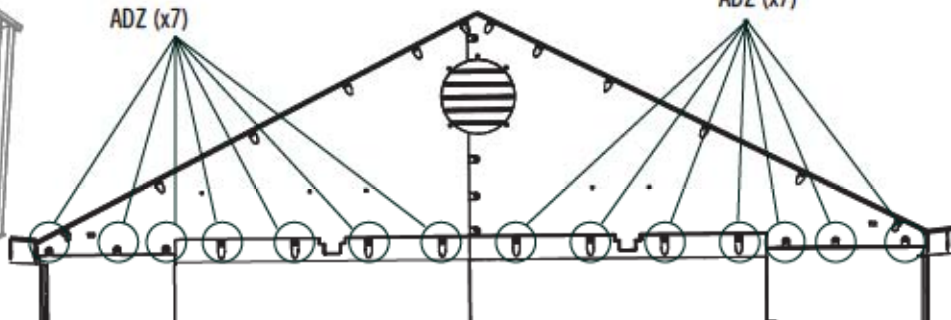

10.11

- Befestigen Sie die letzten Dachpaneele und Dachhalteleisten mit den hierfür benötigten Eisenteilen.
- Attachez les deux derniers panneaux de toit à l'abri dans la même façon que les deux premiers.
- Attaccare gli ultimi due pannelli del tetto al capanno nello stesso modo come i primi due pannelli del tetto.

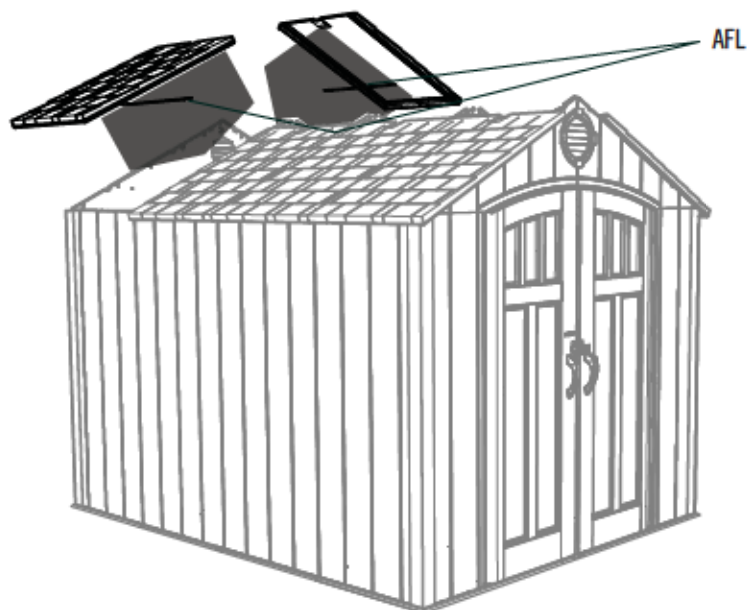

AFL

► ABSCHNITT 10 (FORTSETZUNG) / SECTION 10 (SUITE) / SEZIONE 10 (CONTINUA)

ERFORDERLICHE WERKZEUGE UND HARDWARE / OUTILS ET QUINCAILLERIE REQUIS / FERRAMENTA E STRUMENTI NECESSARI



10.12

- Zwei **Dachverlängerungsplatten für die Dachmitte (CVD)** in das **Verbindungsstück (CVF)** wie dargestellt einführen.
- Insérer les deux **panneaux supplémentaires centraux de toit (CVD)** dans le **connecteur (CVF)** comme illustré.
- Inserire i due **pannelli di estensione del tetto centrali (CVD)** nel **connettore (CVF)** come mostrato in figura.

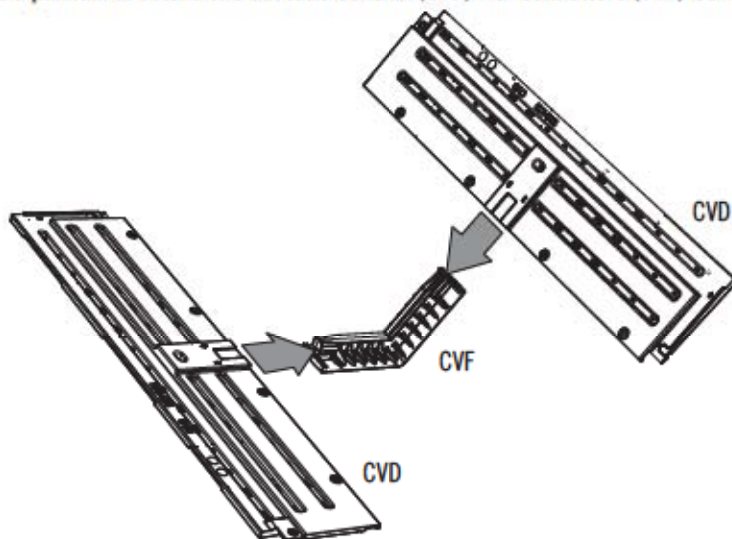

10.13

- Die Enden der zwei **Dachfenster (CVA)** in das Verbindungsstück wie dargestellt einführen.
- Insérer les extrémités des deux **lucarnes (CVA)** dans le connecteur comme illustré.
- Inserire le estremità dei **lucernari (CVA)** nei connettore come mostrato in figura.

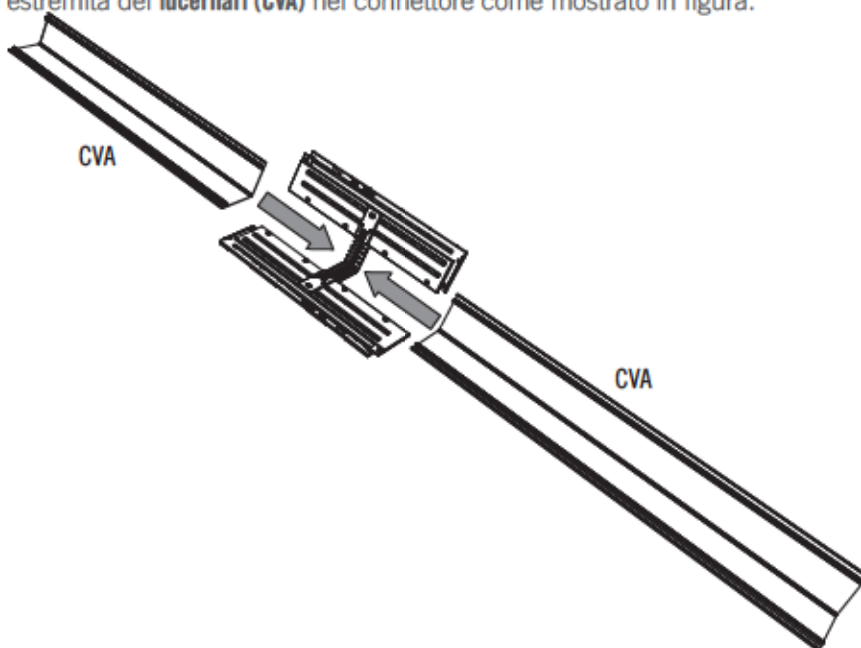

► ABSCHNITT 10 (FORTSETZUNG) / SECTION 10 (SUITE) / SEZIONE 10 (CONTINUA)

ERFORDERLICHE WERKZEUGE UND HARDWARE / OUTILS ET QUINCAILLERIE REQUIS / FERRAMENTA E STRUMENTI NECESSARI

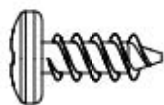

ADZ (x4)

10.14

- Die Dachfenster nur an den dargestellten Punkten an den Verlängerungen befestigen.
- Attacher les lucarnes aux panneaux supplémentaires aux points indiqués.
- Fissare i lucernari alle estensioni solo nei punti indicati.

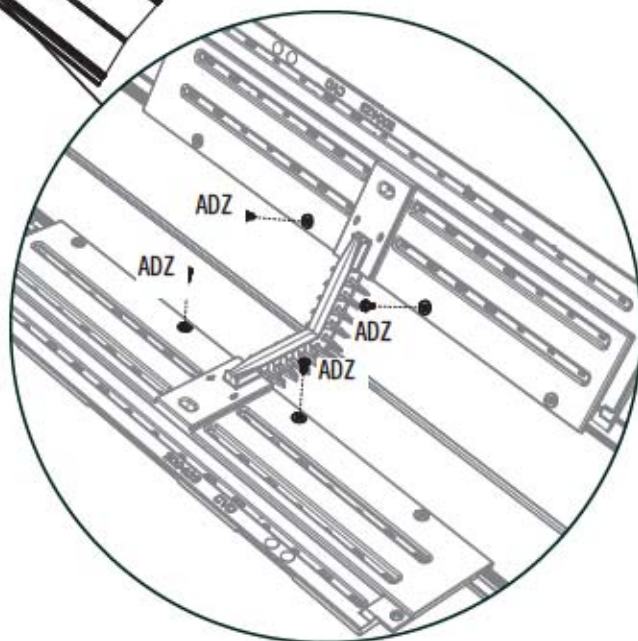
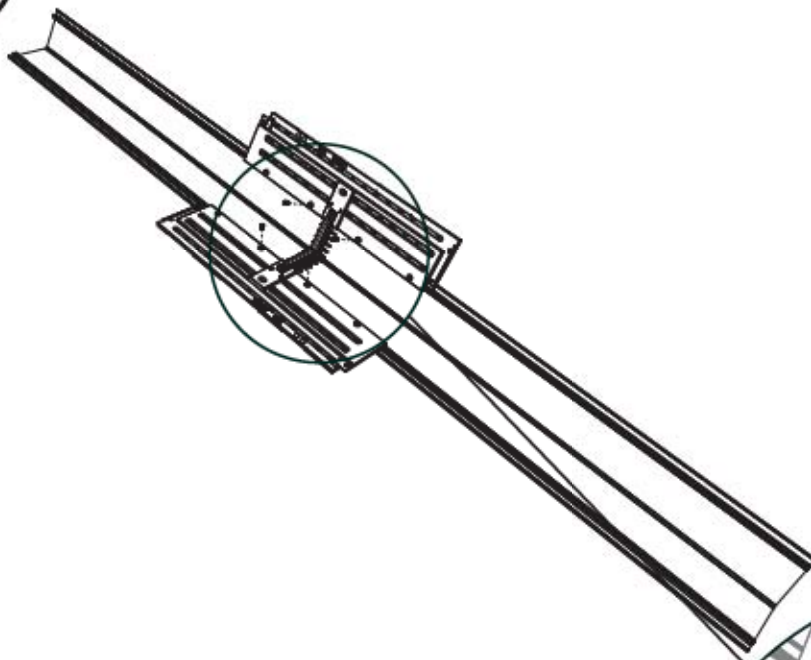

► ABSCHNITT 10 (FORTSETZUNG) / SECTION 10 (SUITE) / SEZIONE 10 (CONTINUA)

ERFORDERLICHE WERKZEUGE UND HARDWARE / OUTILS ET QUINCAILLERIE REQUIS / FERRAMENTA E STRUMENTI NECESSARI

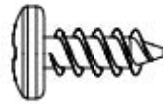

ADZ (x8)

10.15

- Das Verbindungsstück in den mittleren Fachwerkträger einsetzen. Die Dachfenster nur an den acht dargestellten Punkten an den Verlängerungen befestigen.
- Mettre le connecteur dedans la ferme centrale. Attacher les lucarnes aux panneaux supplémentaires aux huit points indiqués.
- Posare il connettore dentro la capriata centrale. Fissare i lucernari alle estensioni solo negli otto punti indicati.

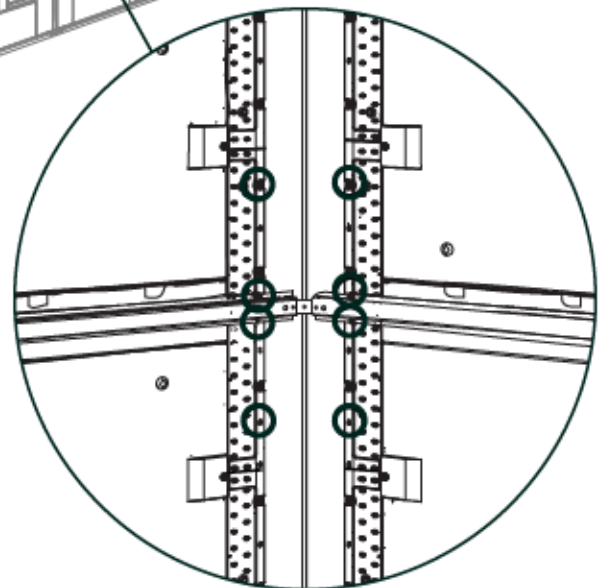
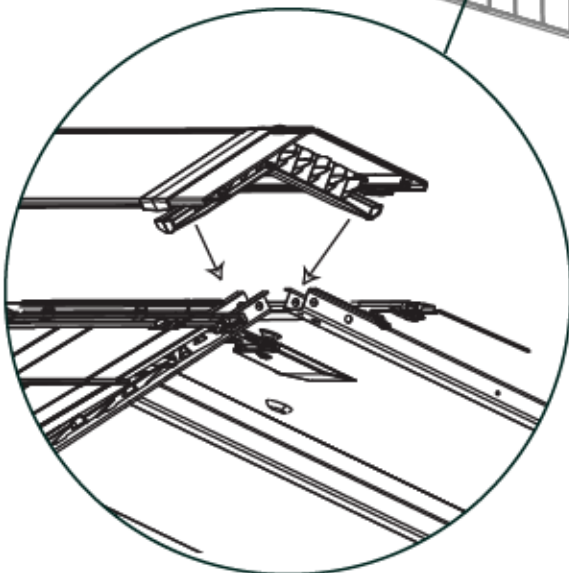
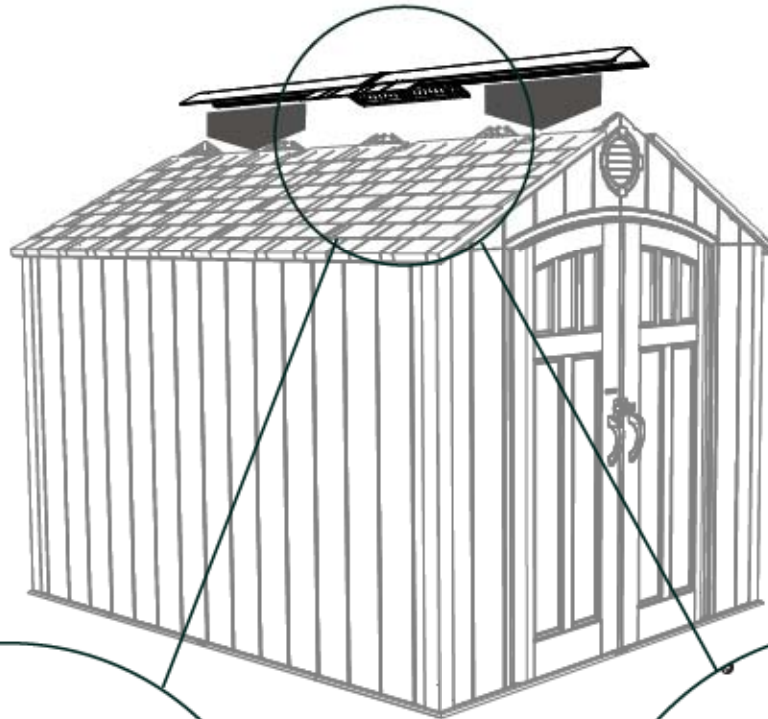

► ABSCHNITT 10 (FORTSETZUNG) / SECTION 10 (SUITE) / SEZIONE 10 (CONTINUA)

ERFORDERLICHE WERKZEUGE UND HARDWARE / OUTILS ET QUINCAILLERIE REQUIS / FERRAMENTA E STRUMENTI NECESSARI

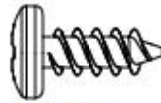

ADZ (x18)

10.16



- Die **Dachplattenverlängerungen (CVC & CVE)** unter die Dachfenster schieben. Mit den Dachfenstern und anderen Dachplatten an den dargestellten Positionen verbinden. Die Enden der Platten überlappen sich gegenseitig.
- Faire glisser les **panneaux supplémentaires latéraux (CVC et CVE)** sous les lucarnes. Attacher-les aux lucarnes et les autres panneaux de toit aux emplacements indiqués. Les extrémités des panneaux se chevauchent.
- Far scivolare i **pannelli di estensione del tetto (CVC & CVE)** sotto i lucernari. Collegarli ai lucernari e agli altri pannelli del tetto nei punti indicati. Le estremità dei pannelli si sovrappongono.

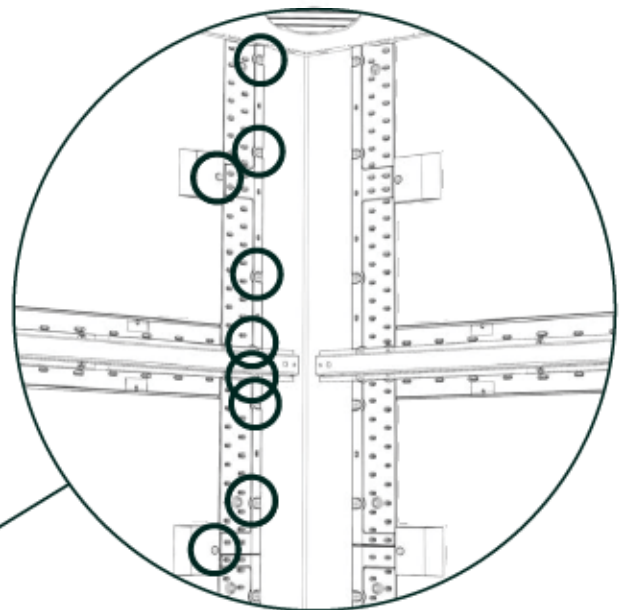
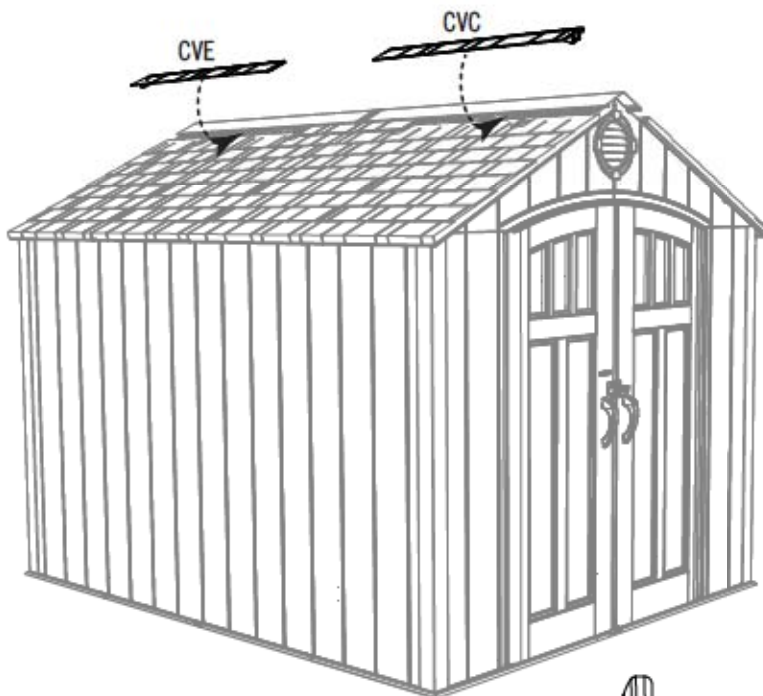

ADZ (x9)

► ABSCHNITT 10 (FORTSETZUNG) / SECTION 10 (SUITE) / SEZIONE 10 (CONTINUA)

ERFORDERLICHE WERKZEUGE UND HARDWARE / OUTILS ET QUINCAILLERIE REQUIS / FERRAMENTA E STRUMENTI NECESSARI



ADZ (x18)

10.17

- Die letzten Schritte für die andere Seite des Schuppens wiederholen.
- Répéter les étapes précédentes pour l'autre côté de l'abri.
- Ripetere i passi precedenti per l'altro lato del capanno.

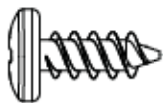
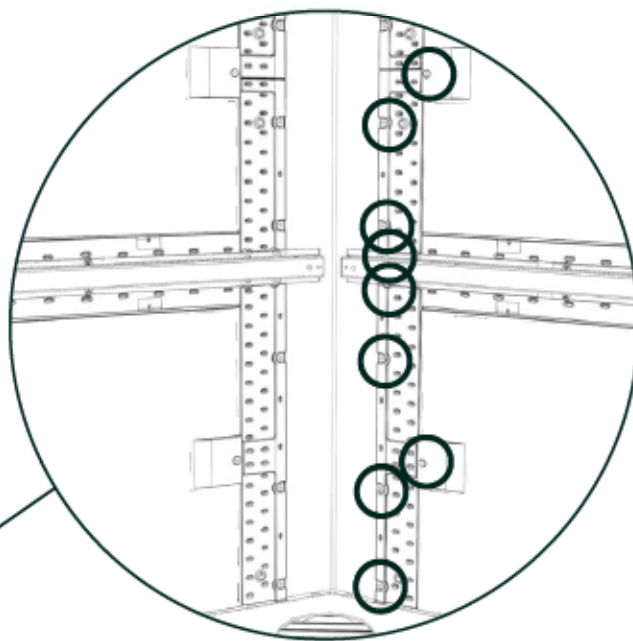
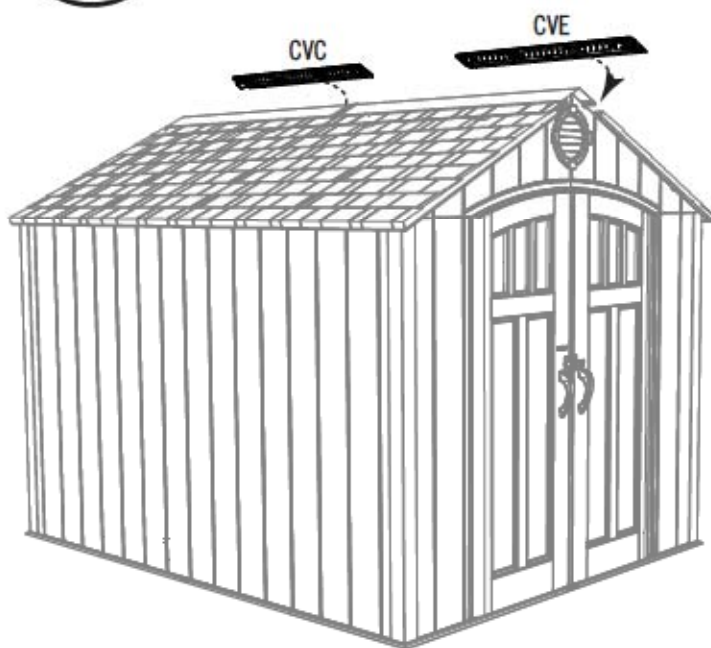

ADZ (x9)

► ABSCHNITT 10 (FORTSETZUNG) / SECTION 10 (SUITE) / SEZIONE 10 (CONTINUA)

ERFORDERLICHE WERKZEUGE UND HARDWARE / OUTILS ET QUINCAILLERIE REQUIS / FERRAMENTA E STRUMENTI NECESSARI

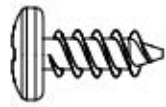

ADZ (x4)



CUZ (x4)

10.18

• Zwei (2) **Schrauben (ADZ)** nach oben durch die Endkappe und in die Dachplatte wie dargestellt einführen. Zwei (2) **Schrauben (CUZ)** durch die Vertiefungen im Giebel und in die Endkappe einführen. Jetzt die zweite **Dach-Endkappe (CVB)** an der Rückseite des Dachs anbringen.

• Mettre un **capuchon (CVB)** à chaque côté, et attacher-les aux endroits indiqués à l'aide des vis (**ADZ** et **CUZ**).

• Inserire due (2) **viti (ADZ)** attraverso il coperchio terminale del tetto e nel pannello del tetto come mostrato. Inserire due (2) **viti (CUZ)** attraverso i buchi nel timpano e nel coperchio terminale del tetto. Ora, attaccare il secondo **coperchio terminale del tetto (CVB)** alla estremità posteriore del tetto.

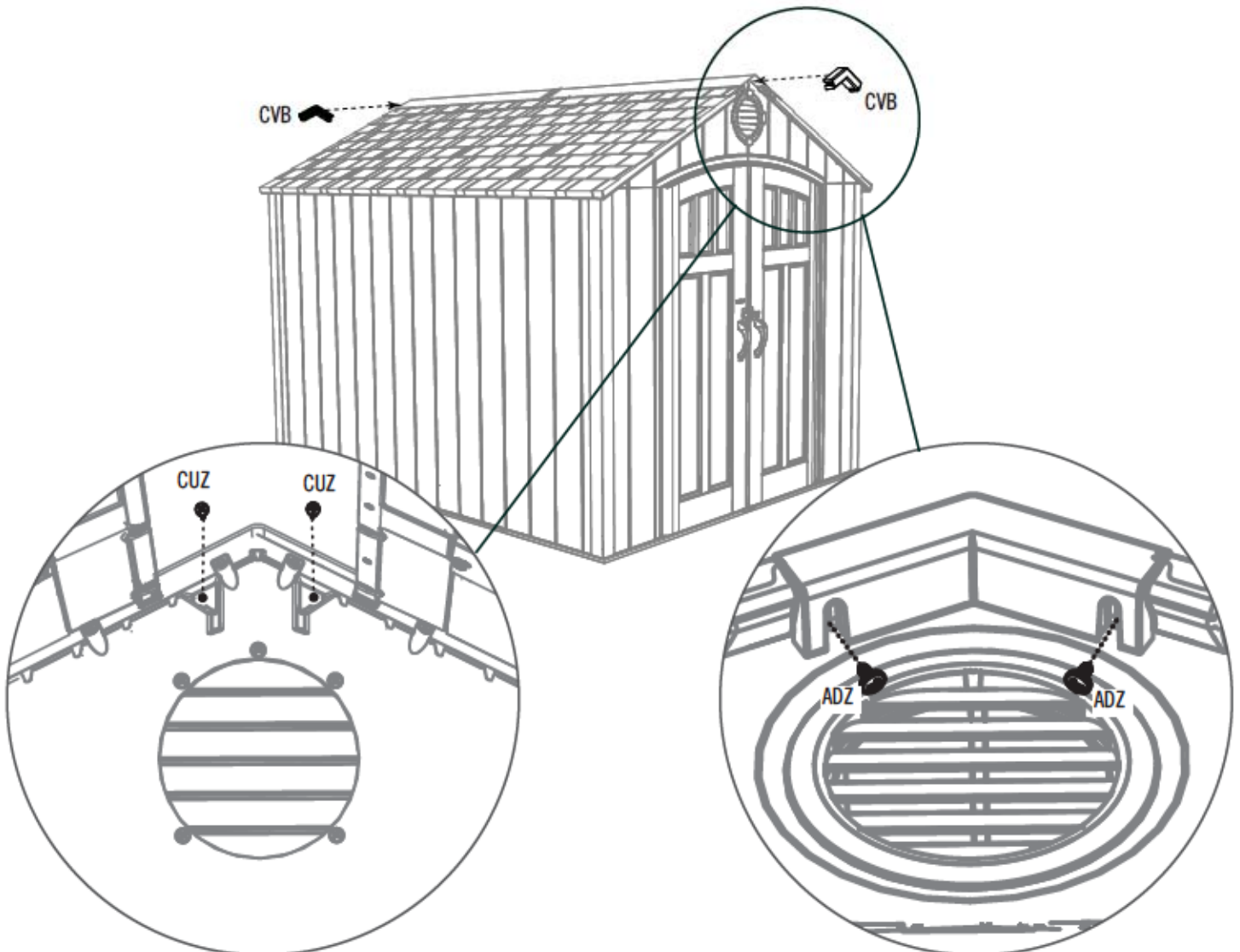



ERFORDERLICHE HARDWARE / QUINCAILLERIE REQUISE / FERRAMENTA NECESSARIA

Tüte der hardware / Sac de quincaillerie / Confezioni per pezzi piccoli



ADZ (x4)

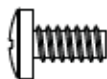

ADY (x1)

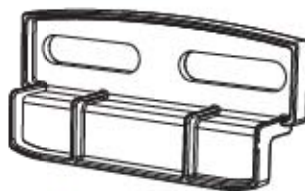

AIS (x2)



ERFORDERLICHE TEILE / PIÈCES REQUISES / PEZZI NECESSARI

Kunststoffteile / Pièces en plastique / Pezzi di plastica



AHE (x1)



ERFORDERLICHE WERKZEUGE / OUTILS REQUIS / STRUMENTI NECESSARI



► ABSCHNITT 11 (FORTSETZUNG) / SECTION 11 (SUITE) / SEZIONE 11 (CONTINUA)

ERFORDERLICHE WERKZEUGE UND HARDWARE / OUTILS ET QUINCAILLERIE REQUIS / FERRAMENTA E STRUMENTI NECESSARI

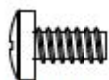

ADY (x1)

11.1

- Entfernen Sie den Schutzfilm an beiden Seiten des **Fensterscheibe (AHE)**.
- Retirer la pellicule protectrice des deux côtés du **carreau (AHE)**.
- Staccare lo strato protettivo di entrambi i lati del **vetro della finestra (AHE)**.

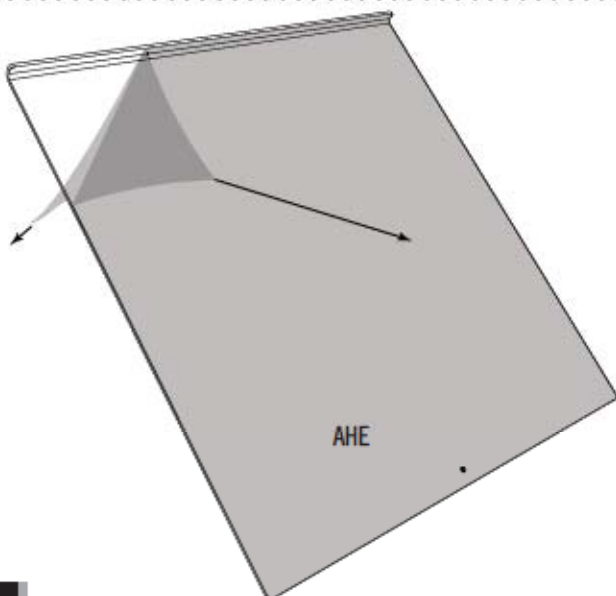

11.2

- Die Fensterscheibe mit der gekrümmten Kante an der Oberseite und in Richtung Ihrer Person ausgerichtet nach unten in die Öffnung schieben.
- Avec le bord courbé vers le haut et faisant face de vous, faire glisser le carreau en place.
- Con il bordo curvo verso l'alto e verso l'interno, far scorrere il vetro della finestra nella apertura.

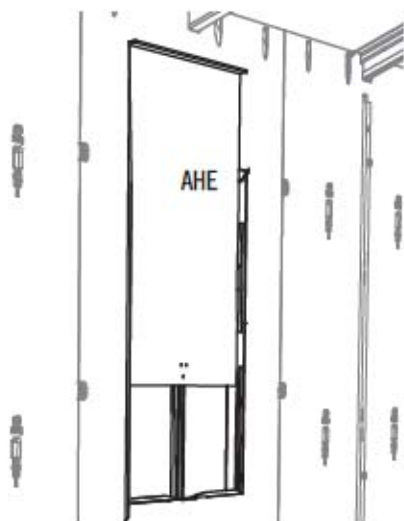

11.3

- Eine **Schraube (ADY)** in das Loch an der Unterseite der Fensterscheibe einführen. **Dies hilft dabei, die offene Fensterscheibe oben zu halten.**
- Insérer une **vis (ADY)** dans le trou au bord inférieur du carreau. **Cela aide à maintenir le carreau en haut lorsqu'il est ouvert.**
- Inserire una **vite (ADY)** nel foro al bordo inferiore del vetro della finestra. **Questo aiuta a prevenire la chiusura del vetro della finestra.**

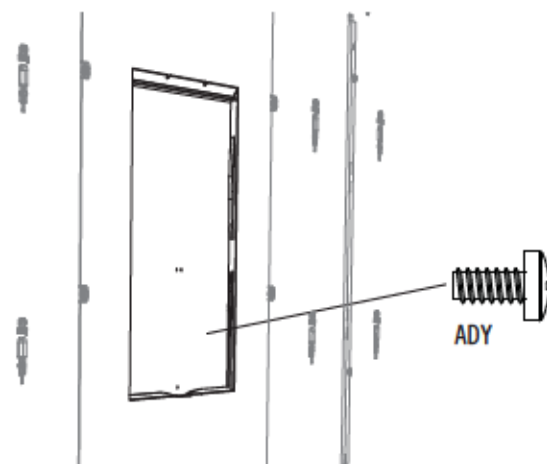

► ABSCHNITT 11 (FORTSETZUNG) / SECTION 11 (SUITE) / SEZIONE 11 (CONTINUA)

ERFORDERLICHE WERKZEUGE UND HARDWARE / OUTILS ET QUINCAILLERIE REQUIS / FERRAMENTA E STRUMENTI NECESSARI

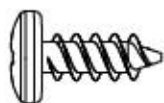

ADZ (x4)

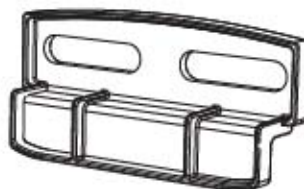

AIS (x2)

11.4

- Montieren Sie einen **Fensterriegel (AIS)** über jeder Ecke des Fensters, wie dargestellt. **Nicht zu fest anziehen.**
- Attacher les deux (2) **loquets (ADZ)** aux angles supérieurs de l'ouverture du panneau.
- Attaccare i due (2) **fermi della finestra (AIS)** agli angoli superiori della apertura del pannello.

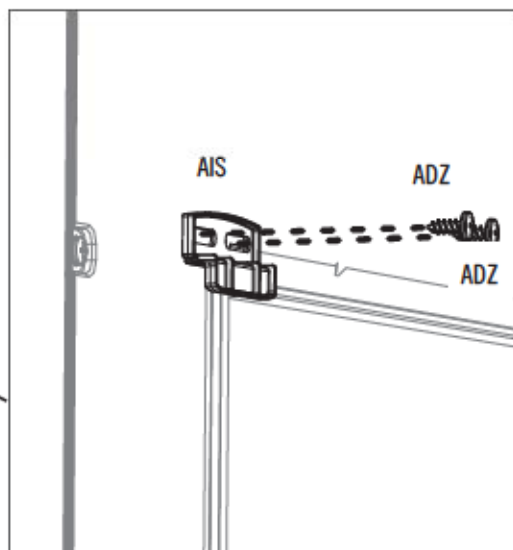
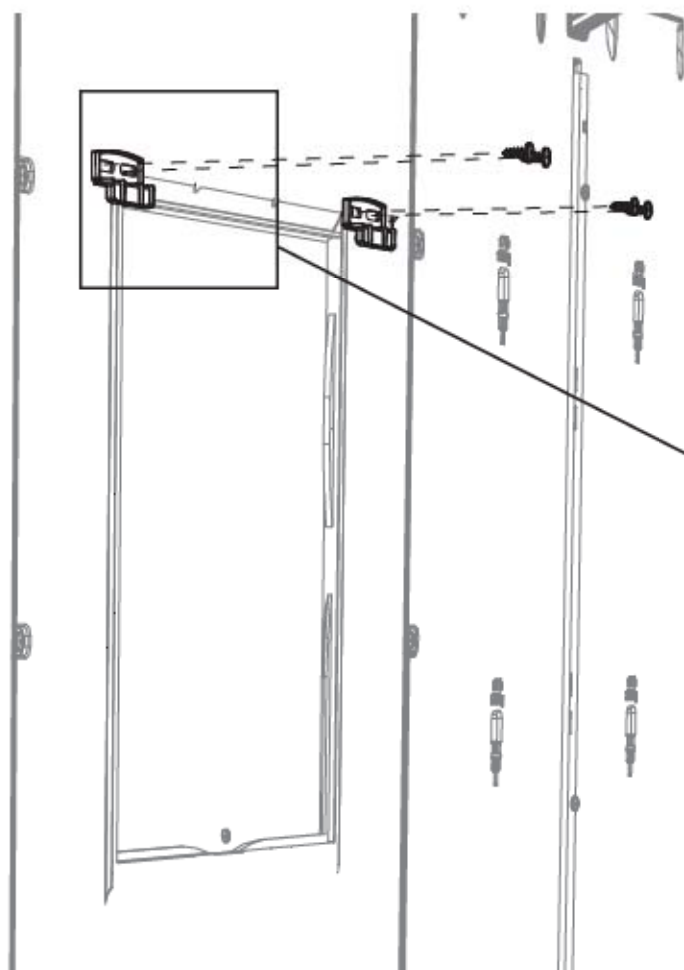

! *Hinweis: Stellen Sie sicher, dass sich die Fensterriegel frei bewegen lassen.*
Remarque: Le loquet doit se déplacer librement.
Nota: Il Fermo deve muovere liberamente.



ERFORDERLICHE HARDWARE / QUINCAILLERIE REQUISE / FERRAMENTA NECESSARIA

Tüte der hardware / Sac de quincaillerie / Confezione per pezzi piccoli



ARV (x8)



ERFORDERLICHE TEILE / PIÈCES REQUISES / PEZZI NECESSARI

Kunststoffteile / Pièces en plastique / Pezzi di plastica

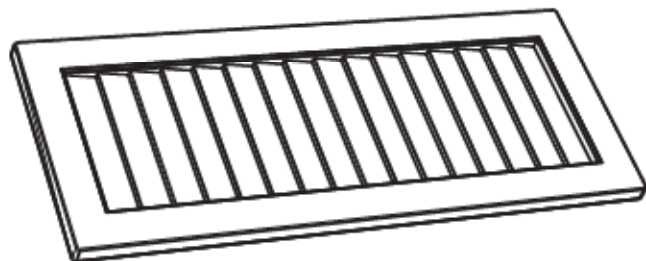

AYI (x2)



ERFORDERLICHE WERKZEUGE / OUTILS REQUIS / STRUMENTI NECESSARI



► ABSCHNITT 12 (FORTSETZUNG) / SECTION 12 (SUITE) / SEZIONE 12 (CONTINUA)

ERFORDERLICHE WERKZEUGE UND HARDWARE / OUTILS ET QUINCAILLERIE REQUIS / FERRAMENTA ET STRUMENTI NECESSARI

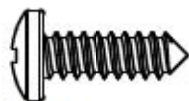

ARV (x1)

12.1

- Für die Position der Schrauben sind vier Gruppen Markierungen vorhanden. Die **Schrauben (ARV)** nacheinander durch die Markierungen von der Schuppen-Innenseite zur Außenseite einführen und die **Fensterläden (AYI)** an der Außenseite der Wandplatten anbringen. **Siehe Schritt 12.2.**
- Il y a quatre groupes de deux indicateurs pour l'emplacement des vis. Une par une, insérer les **vis (ARV)** à travers les indicateurs de l'intérieur à l'extérieur, et attacher les **volets (AYI)** à l'extérieur des panneaux muraux. **Voir l'étape 12.2.**
- Ci sono quattro gruppi di indicatori della posizione di due viti. Una a una, inserire le **Viti (ARV)** passando per gli indicatori dall'interno del capanno verso l'esterno e fissare le **persiane (AYI)** all'esterno dei Pannelli parete. **Vedi passo 12.2.**

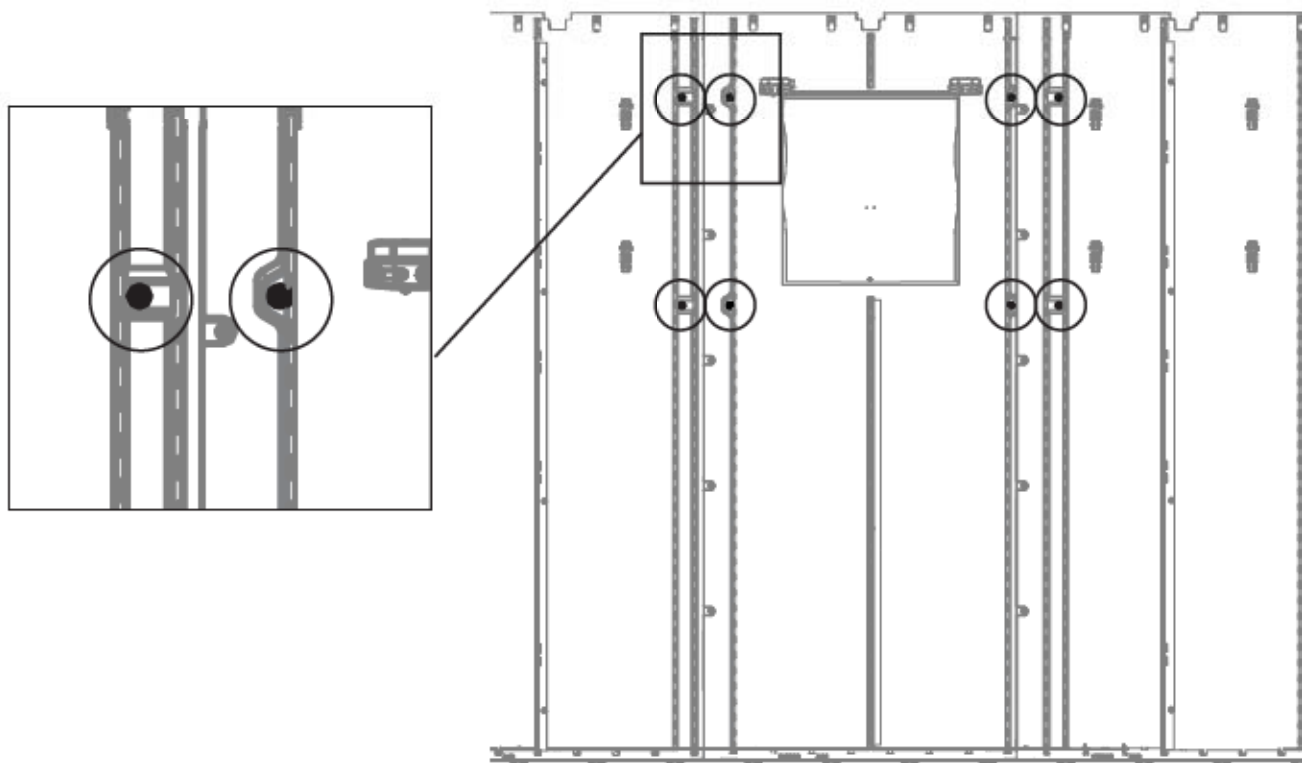

► ABSCHNITT 12 (FORTSETZUNG) / SECTION 12 (SUITE) / SEZIONE 12 (CONTINUA)

ERFORDERLICHE WERKZEUGE UND HARDWARE / OUTILS ET QUINCAILLERIE REQUIS / FERRAMENTA ET STRUMENTI NECESSARI

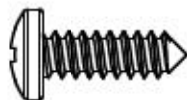

ARV (x7)

12.2

- Die Schraubdomes in den **Fensterläden (AYI)** mit den Löchern in den Wandplatten zur Deckung bringen. Beide Fensterläden mit den **Schrauben (ARV)** an den Platten befestigen.
- Aligner les bossages de montage dans les **volets (AYI)** avec les trous dans les panneaux muraux. Attacher les deux volets aux panneaux à l'aide des **vis (ARV)** incluses.
- Allineare i mozzi delle viti nelle **persiane (AYI)** con i fori nei pannelli parete. Fissare entrambe le persiane ai pannelli usando le **viti (ARV)** fornite.

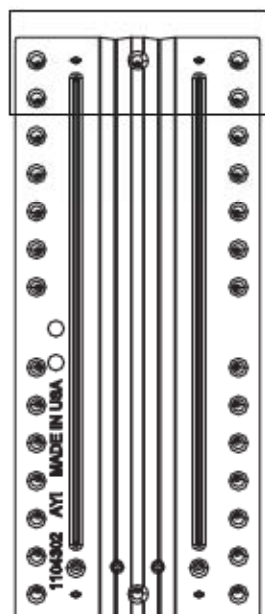

AYI

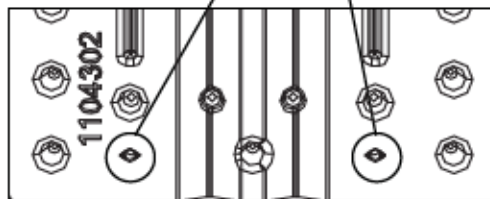
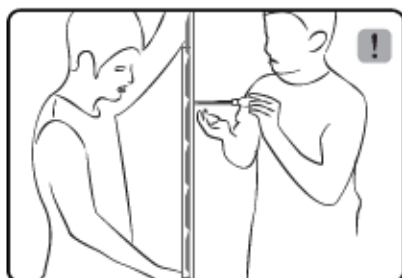
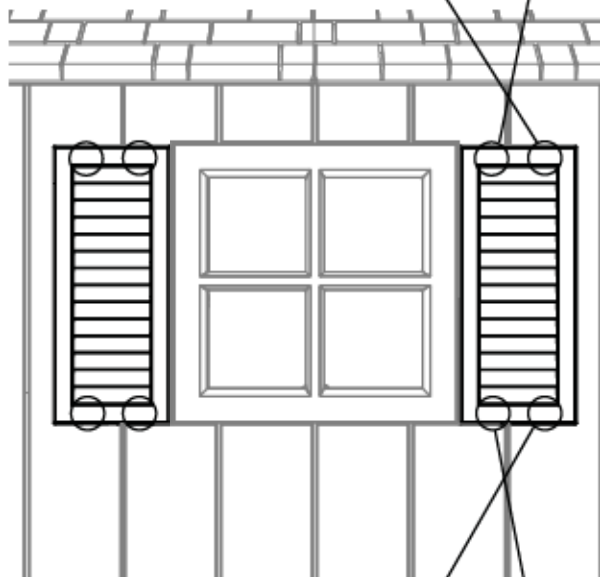
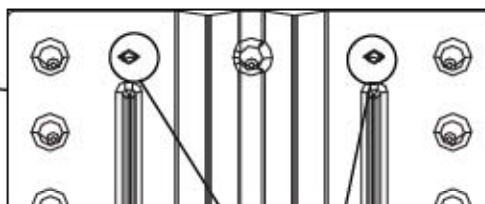

13

EINBAU WANDHAKEN / INSTALLATION DES CROCHETS MURAUX / INSTALLAZIONE I GANCI A PARETE



ERFORDERLICHE HARDWARE / QUINCAILLERIE REQUISE / FERRAMENTA NECESSARIA

Tüte der hardware / Sac des crochets muraux / Confezione di ganci a parete

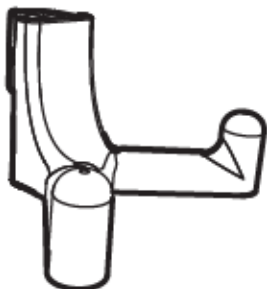

EDL (x6)



ERFORDERLICHE TEILE / PIÈCES REQUIS / PEZZI NECESSARI



ERFORDERLICHE WERKZEUGE / OUTILS REQUIS / STRUMENTI NECESSARI

► ABSCHNITT 13 (FORTSETZUNG) / SECTION 13 (SUITE) / SEZIONE 13 (CONTINUA)

ERFORDERLICHE WERKZEUGE UND HARDWARE / OUTILS ET QUINCAILLERIE REQUIS / FERRAMENTA E INSTRUMENTI NECESSARI



EDL (x6)

13.1

- Die sechs (6) **Wandhaken (EDL)** in eine der Kerben in den Wandplatten einführen (an jeder Seite des Schuppens). Dann nach unten drücken, bis sie in der Position einrasten.
- Insérer les six (6) **crochets muraux (EDL)** dans les encoches dans les panneaux muraux (soit le côté droit, soit le côté gauche de l'abri). Ensuite, pousser-les vers le bas pour les attacher bien en place.
- Inserire i sei (6) **ganci a parete (EDL)** in una delle scanalature nei pannelli parete (su qualsiasi lato del capanno). Spingerli verso il basso per bloccarli in posizione.

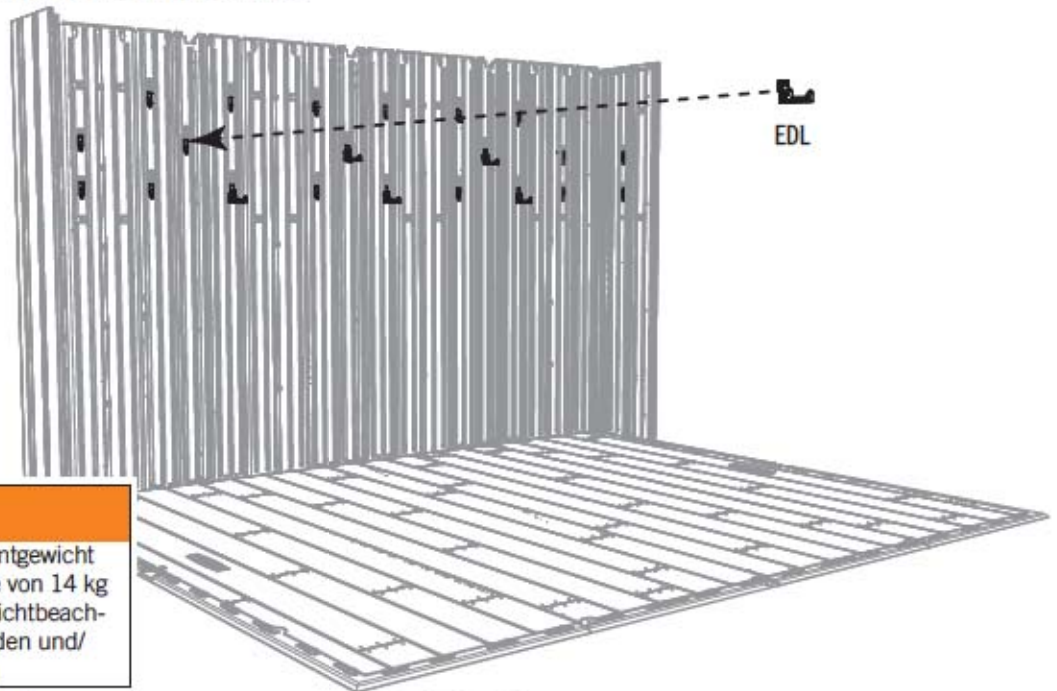

WARNUNG

An einem Wandhaken darf das Gesamtgewicht 3,2 kg (7 lb) und an einer Wandplatte von 14 kg (30 lb) nicht überschritten werden. Nichtbeachtung dieser Warnung kann Sachschäden und/oder Personenschaden verursachen.



AVERTISSEMENT

Le poids total sur un crochet mural ne devrait pas excéder 7 lb (3,2 kg) ou plus de 30 lb (14 kg) sur un panneau mural. Tout manquement à prendre cet avertissement en considération peut entraîner des dommages à la propriété et des blessures.



ATTENZIONE

Il carico massimo su un gancio a parete non deve superare i 7 lb. (3,2 Kg.) e in totale non più di 30 lb. (14 Kg.) su ogni pannello parete. Non osservare questa avvertenza può provocare danni a cose e/o lesioni personali.

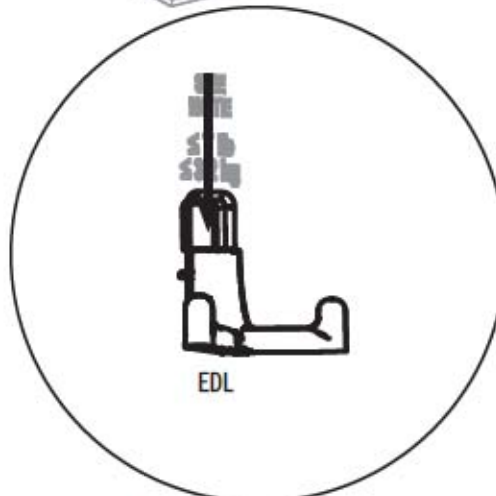

EDL



ERFORDERLICHE HARDWARE / QUINCAILLERIE REQUISE / FERRAMENTA NECESSARIA

*IN DIESEM ABSCHNITT IST KEINE HARDWARE ENTHALTEN
AUCUNE QUINCAILLERIE INCLUSE POUR CETTE SECTION
NESSUNE FERRAMENTA INCLUSE IN QUESTA SEZIONE*



ERFORDERLICHE TEILE / PIÈCES REQUISES / PEZZI NECESSARI

Holzteile / Pièces en bois / Pezzi di legno



AIX (x4)



ERFORDERLICHE WERKZEUGE / OUTILS REQUIS / STRUMENTI NECESSARI



7/16 in/po
(11 mm)

► ABSCHNITT 14 (FORTSETZUNG) / SECTION 14 (SUITE) / SEZIONE 14 (CONTINUA)

ERFORDERLICHE WERKZEUGE UND HARDWARE / OUTILS ET QUINCAILLERIE REQUIS / FERRAMENTA E STRUMENTI NECESSARI



AIX (x4)

14.1

- Wenn die Türen nicht eben sind, folgen Sie den Schritten auf dieser und der nächsten Seite, um sie eben zu machen.
- Si les portes ne sont pas de niveau, suivre les étapes sur cette page pour les niveler.
- Se una porta non è allineata in cima, seguire questi passi per aggiustarla:



14.2

- Wenn die rechte Tür am Boden schleift oder niedriger ist als die linke Tür, muss eine **Distanzscheibe (AIX)** unter dem Boden direkt unter der Unterseite der Ecke der rechten Tür eingesetzt werden. Wenn die linke Tür am Boden schleift oder niedriger ist als die rechte Tür, muss eine **Distanzscheibe (AIX)** unter dem Boden direkt unter der Unterseite der Ecke der linken Tür eingesetzt werden. **Überstehende Distanzstücke abbrechen.**
- Si la porte droite touche le plancher ou si elle est plus basse que la porte gauche, insérer une **cale (AIX)** sous le plancher directement sous le coin inférieur de la porte droite et/ou le coin arrière gauche de la remise. Au besoin, répéter pour la porte gauche jusqu'à ce que les deux portes soient de niveau et ne touchent pas le plancher. **Enlever toute cale excessive.**
- Se la porta sinistra è più alta della porta destra, inserire una **zappa (AIX)** direttamente sotto il tubo destra di cardine fino a che le porte sono alla stessa altezza. Staccare tutto l'eccesso della zappa. Se la porta destra è più alta della porta sinistra, inserire una **zappa (AIX)** direttamente sotto il tubo sinistra di cardine fino a che le porte sono alla stessa altezza. **Staccare tutto l'eccesso della zappa.**

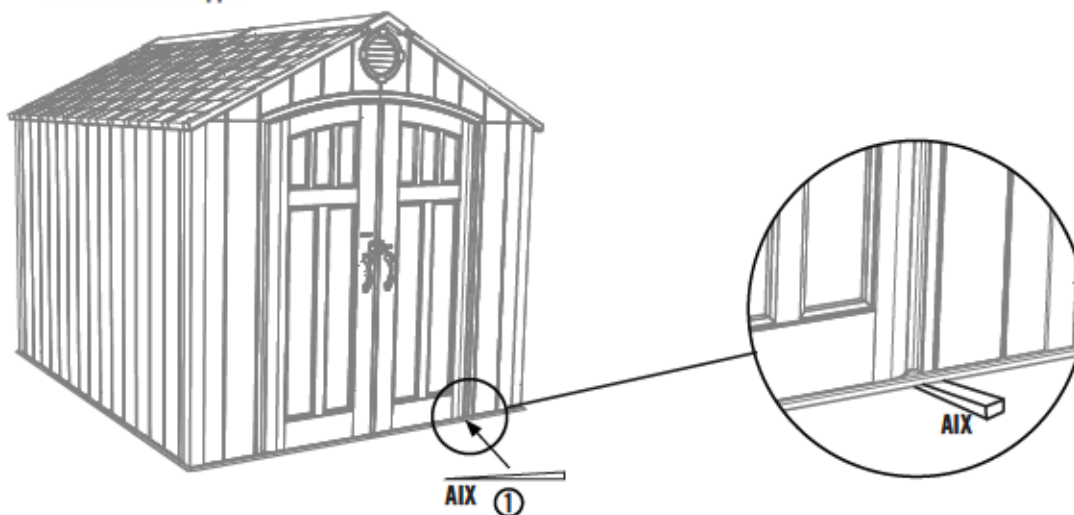

► ABSCHNITT 14 (FORTSETZUNG) / SECTION 14 (SUITE) / SEZIONE 14 (CONTINUA)

ERFORDERLICHE WERKZEUGE UND HARDWARE / OUTILS ET QUINCAILLERIE REQUIS / FERRAMENTA E STRUMENTI NECESSARI



7/16 in/po
(11 mm)



14.3

- Veranlassen Sie, dass ein Erwachsener mit den Werkzeugen innerhalb des Schuppens steht. Türen schließen und absperren. Den Schlossriegel durch Anpassen der Schloss-Bügel und Schließbleche zentrieren.
- Un adulte avec les outils doit attendre dans l'abri. Un autre adulte à l'extérieur de l'abri doit fermer les portes et les verrouiller. Centrer la gâche par ajuster la plaque de verrouillage.
- Un adulto con gli strumenti deve essere all'interno il capanno. Chiudere le Porte. Centrare la Serratura di sicurezza regolando il Supporto di bloccaggio e la Piastra di battuta.

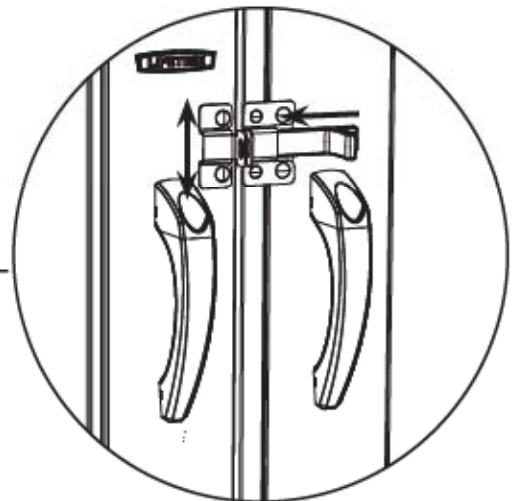
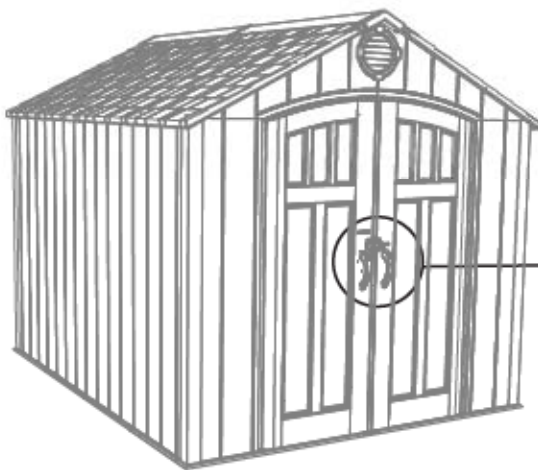

14.4

- Die vier Hutmuttern festziehen, damit die Schloss-Hardware in Position festgezogen ist.
- Serrer les deux écrous à chape pour attachez bien la plaque de verrouillage en place.
- Serrare i quattro Dadi ciechi per allacciare la ferramenta di bloccaggio al proprio posto.

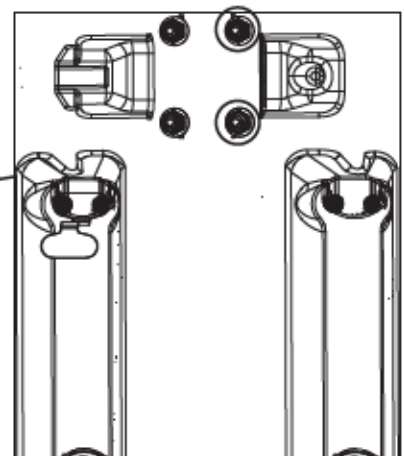
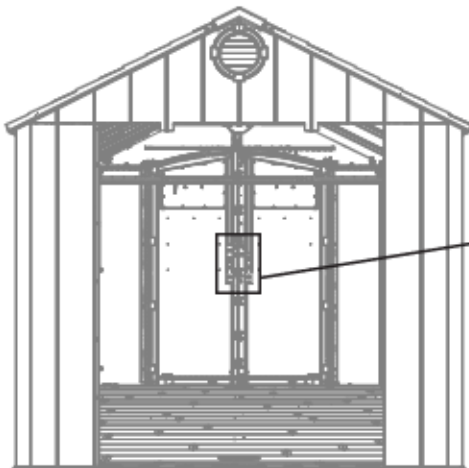



ERFORDERLICHE HARDWARE / QUINCAILLERIE REQUISE / FERRAMENTA NECESSARIA

*IN DIESEM ABSCHNITT IST KEINE HARDWARE ENTHALTEN
AUCUNE QUINCAILLERIE OU PIÈCE INCLUSE POUR CETTE SECTION
NESSUNE FERRAMENTA O PARTI INCLUSE IN QUESTA SEZIONE*



ERFORDERLICHE TEILE / PIÈCES REQUISES / PEZZI NECESSARI

*IN DIESEM ABSCHNITT SIND WEDER BAUTEILE ENTHALTEN
AUCUNE QUINCAILLERIE OU PIÈCE INCLUSE POUR CETTE SECTION
NESSUNE FERRAMENTA O PARTI INCLUSE IN QUESTA SEZIONE*



ERFORDERLICHE WERKZEUGE / OUTILS REQUIS / STRUMENTI NECESSARI

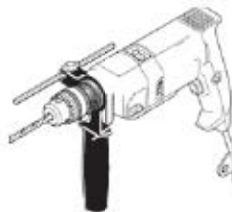

7/16" (11 mm)



8 mm Holzbohrer
5/16 po (8 mm) Mèche à bois
5/16" (8 mm) Punta di trapano per legno



8 mm Steinbohrer
5/16 po (8 mm) Mèche à maçonnerie
5/16" (8 mm) Punta di trapano per muratura

► ABSCHNITT 15 (FORTSETZUNG) / SECTION 15 (SUITE) / SEZIONE 15 (CONTINUA)

FÜR EIN BETONFUNDAMENT / POUR UNE PLATE-FORME EN BÉTON / PER LE PIATTAFORME DI CEMENTO



5/16" (8 mm)



15.1



- Wenn geplant ist, den Schuppen auf einem Betonfundament zu verankern, müssen Sie die richtige Verankerungshardware kaufen. Wir empfehlen eine Schlagbohrmaschine, 8 mm Steinbohrer, acht (8) 10 mm x 5 cm Steinschrauben und acht (8) 10 mm x 2,5 cm Karosseriescheiben.
- Si la plate-forme est faite de béton, il faut acheter la quincaillerie d'ancrage correcte. Nous recommandons d'utiliser une perceuse de percussion, une mèche à maçonnerie de 8 mm (5/16 po), huit (8) vis d'ancrage à béton de 10 mm x 5 cm (3/8 x 2 po) et huit (8) rondelles de protection de 10 mm x 2,5 cm (3/8 x 1 po).
- Per fissare il capanno, è necessario acquistare la giusta ferramenta per l'ancoraggio. Per una piattaforma di cemento, noi raccomandiamo di utilizzare un martello pneumatico, una punta di trapano per muratura 5/16" (8 mm), otto (8) viti di cemento 3/8" x 2" (10 mm x 5 cm), e otto (8) rondelle piane 3/8" x 1" (10 mm x (2,5 cm)).



- Den Schraubendurchmesser von 10 mm nicht überschreiten. Wenden Sie sich für diese Hardware an Ihren Baumarkt.
- Ne pas dépasser un diamètre de 10 mm (3/8 po). La quincaillerie du coin aura ces accessoires.
- Le viti non devono superare il diametro di 3/8" (10 mm). Fare riferimento al negozio di ferramenta locale per questi utensili.

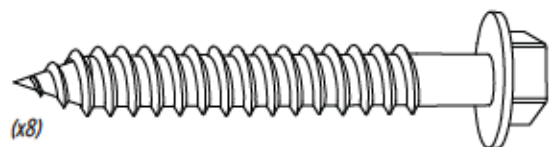
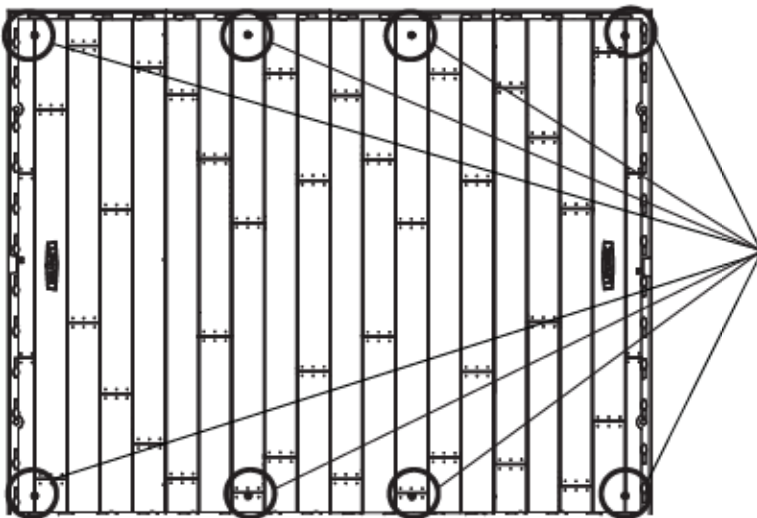

(x8)

(Nicht enthalten) / (Non includes) / (Non inclusi)

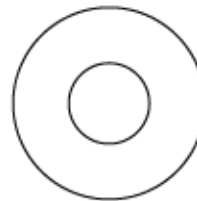

(x8)

(Nicht enthalten) / (Non includes) / (Non inclusi)



WARNING / AVERTISSEMENT / AVVERTIMENTO



- Unterlassen der Verankerung des Schuppens könnte Sachschaden und/oder Körperverletzung nach sich ziehen.
- Si l'abri n'est pas ancré, des dommages à la propriété et/ou des blessures peuvent en résulter.
- Il mancato ancoraggio del capanno può causare danni all proprietà e/o lesioni alla persona.

► ABSCHNITT 15 (FORTSETZUNG) / SECTION 15 (SUITE) / SEZIONE 15 (CONTINUA)

FÜR EIN HOLZFUNDAMENT / POUR UNE PLATE-FORME EN BOIS / PER LE PIATTAFORME DI LEGNO



5/16" (8 mm)



7/16" (11 mm)



15.1



- Wenn geplant ist, den Schuppen auf einem Holzfundament zu verankern, müssen Sie die richtige Verankerungshardware kaufen. Wir empfehlen eine Bohrmaschine, 8 mm Bohrer, acht (8) 10 mm x 3,81 cm Holzgewindeschrauben und acht (8) 10 mm x 2,5 cm Karosseriescheiben.
- Si la plate-forme est faite de bois, il faut acheter la quincaillerie d'ancrage correcte. Nous recommandons d'utiliser une perceuse électrique, une mèche de 8 mm (5/16 po), huit (8) vis de retard de 10 mm x 4 cm (3/8 x 1 1/2 po), et huit (8) rondelles de protection de 10 mm x 2,5 cm (3/8 x 1 po).
- Per fissare il capanno, è necessario acquistare la giusta ferramenta per l'ancoraggio. Per una piattaforma di legno, noi raccomandiamo di utilizzare un trapano, una punta di trapano 5/16" (8 mm), otto (8) viti larghe di legno 3/8" x 1 1/2" (10 mm x 4 cm), e otto (8) rondelle piane 3/8" x 1" (10 mm x 2,5 cm).



- Den Schraubendurchmesser von 10 mm nicht überschreiten. Wenden Sie sich für diese Hardware an Ihren Baumarkt.
- Ne pas dépasser un diamètre de 10 mm (3/8 po). La quincaillerie du coin aura ces accessoires.
- Le viti non devono superare il diametro di 3/8" (10 mm). Fare riferimento al negozio di ferramenta locale per questi utensili.

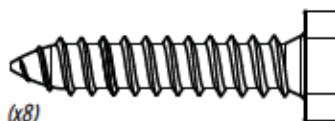
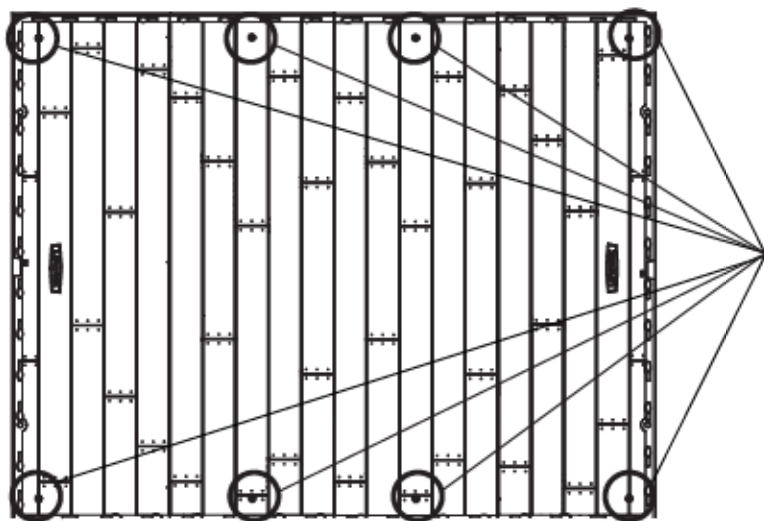

(x8)

(Nicht enthalten) / (Non includes) / (Non inclusi)

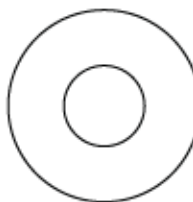

(x8)

(Nicht enthalten) / (Non includes) / (Non inclusi)



WARNUNG / AVERTISSEMENT / AVVERTIMENTO



- Unterlassen der Verankerung des Schuppens könnte Sachschaden und/oder Körperverletzung nach sich ziehen.
- Si l'abri n'est pas ancré, des dommages à la propriété et/ou des blessures peuvent en résulter.
- Il mancato ancoraggio del capanno può causare danni alla proprietà e/o lesioni alla persona.









REINIGUNG UND PFLEGE

Wir gratulieren Ihnen zum Erwerb Ihres Lifetime® Produkt. Wenn Sie die nachstehenden Anleitungen befolgen, wird Ihnen Ihr Lifetime-Produkt viele Jahre dienen und Ihnen Freude bereiten.

Die Polyethylenwände und Regale sind schmutzabweisend und lösungsmittelbeständig. Die meisten Flecken können mit einem milden Reinigungsmittel und einer weichborstigen Bürste entfernt werden. Scheuermittel und Topfschwämme werden nicht empfohlen, da sie die Plastikteile zerkratzen können. Kratzer oder Rostflecken am Metall können entfernt werden, indem man den betroffenen Bereich leicht abschleift, ein Rostschutzgrundierungsmittel aufträgt und die Fläche zum Schluss mit einem Hochglanzlack besprüht. Stellen Sie keine direkte Hitzequelle auf oder neben die Oberflächen, wenn Sie keine Wärmesperre benutzen.



NETTOYAGE ET ENTRETIEN

Nous vous félicitons d'avoir acheté ce produit Lifetime®. En suivant les instructions ci-dessous, votre nouveau produit Lifetime devrait vous fournir des années de service et de plaisir.

Les murs et les étagères en polyéthylène sont résistants aux taches et solvants de nettoyage. Pour les nettoyer, servez-vous d'un savon doux et d'une brosse douce. Les produits abrasifs de nettoyage risquent d'égratigner le plastique et ne sont pas recommandés. Pour réparer les égratignures ou taches de rouille sur le métal, frottez légèrement l'endroit affecté au papier de verre, puis passez un couche de produit vaporisant préventif et enfin vaporisez une peinture émail ultrabrillante. Évitez de placer une source de chaleur directe sur ou près des surfaces, ou protégez-les à l'aide d'une protection contre la chaleur.



PULIZIA E MANUTENZIONE

Congratulazioni per aver acquistato un prodotto Lifetime®. Seguendo le istruzioni riportate di seguito, il vostro prodotto Lifetime può essere usato per anni dando soddisfazione.

I pannelli in polietilene sono resistenti a macchie e solventi. La maggior parte delle macchie si tolgono usando un sapone leggero e una spazzola. Materiali di pulizia abrasivi possono grattare la plastica e pertanto non se ne raccomanda l'uso. Riparare graffi o punti di ruggine sul metallo passando leggermente della carta vetrata sull'area in questione; dare una prima mano con vernice di fondo spray e quindi usare una vernice smaltata spray brillante. Evitare di mettere una fonte di calore diretta sulle superfici o nelle loro vicinanze, usando una barriera al calore.



REGISTRIEREN SIE IHR PRODUKT ONLINE UNTER WWW.LIFETIME.COM

Lifetime® bemüht sich, innovative Qualitätsprodukte anzubieten. Während der Registrierung gibt es die Möglichkeit für uns ein Feedback zu hinterlassen. Wir schätzen Ihre Meinung.

- Sie können sich auch anmelden, um Mitteilungen über neue Produkte bzw. Werbung zu erhalten.
- Im Falle eines Produktrückrufs oder einer Sicherheitsänderung, gibt uns Ihre Registrierung die notwendigen Informationen zur direkten Benachrichtigung.
- Die Registrierung ist schnell, einfach und vollständig freiwillig.

LIFETIMES VERSPRECHEN AN SIE:

Aufrechterhaltung Ihres Privatbereichs ist schon seit langem ein Richtlinie bei Lifetime. Seien Sie versichert, dass Lifetime® Ihre persönlichen Daten nicht an Dritte verkaufen bzw. weitergeben wird bzw. ihnen erlauben wird, Ihre persönliche Daten für eigene Zwecke zu verwenden.

Wir laden Sie ein, unsere Datenschutzerklärung unter www.lifetime.com zu lesen.

REGISTRIEREN SIE DEN TISCH heute!



ENREGISTRER CE PRODUIT EN LIGNE À WWW.LIFETIME.COM

Chez Lifetime®, nous nous engageons à fournir des produits innovateurs de qualité. Lors de votre inscription, vous aurez l'occasion de nous faire parvenir vos commentaires. Votre opinion est importante pour nous.

- On peut également choisir de recevoir des avis ou des promotions dans le cadre de nouveaux produits.
- Dans l'éventualité improbable d'un rappel ou d'un avis de sécurité, l'inscription fournit les renseignements nécessaires nous permettant de communiquer avec vous.
- L'inscription est rapide, facile et complètement volontaire.

LA PROMESSE DE LIFETIME :

Conserver votre confidentialité est notre politique de longue date chez Lifetime®. Vous pouvez donc être rassuré par le fait que Lifetime® ne vendra pas ou ne fournira pas vos données personnelles à des tiers, et ne leur permettra pas d'utiliser vos données personnelles à leurs propres fins.

Nous vous invitons à lire notre politique de confidentialité à www.lifetime.com

ENREGISTRER CE PRODUIT aujourd'hui!



REGISTRARE IL PRODOTTO ONLINE AL SITO WWW.LIFETIME.COM

Alla Lifetime®, siamo impegnati a offrire prodotti innovativi e di qualità. Con la registrazione avrete l'opportunità di darci le vostre impressioni. Le vostre impressioni sono molto importanti per noi.

- Potete anche scegliere di ricevere informazioni su nuovi prodotti o offerte promozionali.
- Nella rara eventualità di un richiamo del prodotto o di una sua modifica per ragioni di sicurezza, la registrazione ci permette di contattarla direttamente.
- La registrazione è veloce, facile e volontaria.

LIFETIME PER VOI:

Garantire la vostra privacy è un'obbligazione costante a Lifetime®. Potete essere sicuri del fatto che Lifetime® non vende o trasmette i vostri dati personali a terzi, o permette a questi di usarli per scopi dei terzi.

Invitiamo a leggere la nostra politica sulla privacy al sito www.lifetime.com

REGISTRATEVI oggi!



10 JAHRE EINGESCHRÄNKTE WERKSGARANTIE

DER HERSTELLER BEHÄLT SICH DAS RECHT VOR, BEZÜGLICH DER GARANTIEANSPRÜCHE SUBSTITUTIONEN VORZUNEHMEN, FALLS DIE TEILE NICHT ERHÄLTlich SIND ODER VERALTET SIND.

1. Lifetime garantiert dem Originalkäufer, dass die Gartenschuppen frei von Fabrikations- und Materialfehlern sind. Diese Garantie läuft über einen Zeitraum von 10 Jahren ab dem Originalkaufdatum. Das Wort „Fehler“ bedeutet Mängel, die den Gebrauch des Produktes beeinträchtigen. Mängel, die auf den falschen Gebrauch, Missbrauch oder Nachlässigkeit zurückzuführen sind, führen zum Erlöschen dieser Garantie. Diese Garantie umfasst keine Mängel aufgrund von Montagefehlern, Umbauten oder Unfällen. Diese Garantie deckt keine Schäden aufgrund von Vandalismus, Rost, „Naturgewalten“ oder anderen Ereignissen ab, die außerhalb der Gewalt des Herstellers liegen.

2. Diese Garantie ist nicht übertragbar und beschränkt sich ausdrücklich auf die Reparatur oder den Austausch von defekten Teilen. Wenn das Produkt entsprechend der Bedingungen dieser Garantie defekt sein sollte, wird Lifetime Products, Inc. die defekten Teile kostenlos für den Käufer austauschen oder reparieren. Die Versandkosten von und zu der Fabrik werden nicht abgedeckt und sind von dem Käufer selbst zu tragen. Arbeitskosten und Nebenkosten für den Abbau, die Installation oder den Umtausch des Schuppens oder der Komponenten unterliegen nicht dieser Garantie.

3. Das Zerkratzen und der Oberflächenverschleiß am Produkt, das sich auf den normalen Gebrauch zurückführen lässt, ist von dieser Garantie ausgeschlossen. Des Weiteren führen Defekte, die auf vorsätzliche Schäden, Nachlässigkeit, einen unangemessenen Gebrauch oder auf das Heranhängen an Dachträger zurückzuführen sind, zum Erlöschen der Garantie.

4. Die Haftung für zufällige Schäden oder Folgeschäden ist ausgeschlossen, sofern dies vom Gesetz zugelassen ist. Obwohl wir mit großer Sorgfalt daran gearbeitet haben, diese Anlage so sicher wie möglich zu machen, kann nicht garantiert werden, dass keine Verletzungen auftreten können. Der Benutzer übernimmt alle Verletzungsrisiken, die durch den Gebrauch dieses Produktes auftreten. Alle Waren werden unter dieser Bedingung verkauft und die Vertreter des Unternehmens sind nicht dazu berechtigt, diese Richtlinien zu ändern oder davon abzusehen.

5. Dieses Produkt ist nicht für den institutionellen oder gewerblichen Gebrauch vorgesehen. Lifetime Products, Inc. übernimmt keine Haftung bei einem solchen Gebrauch. Der institutionelle oder gewerbliche Gebrauch führt zum Erlöschen dieser Garantie.

6. Diese Garantie ersetzt ausdrücklich alle anderen Garantien, einschließlich ausdrücklicher und stillschweigender Garantien, Gewährleistungen der Marktgängigkeit oder Fitness, soweit gesetzlich erlaubt. Lifetime Products, Inc. und dessen Vertreter übernehmen keine weitere Haftung im Zusammenhang mit diesem Produkt. Diese Garantie gibt Ihnen spezielle gesetzliche Rechte und Ihnen können unter Umständen noch weitere gesetzliche Rechte zustehen, die von Bundesstaat zu Bundesstaat verschieden sind.

BITTE LEGEN SIE IHRE QUITTUNG MIT KAUFdatum UND FOTOS VON DEN DEFEKTEn TEILEn BEI.

BENACHRICHTIGEN SIE UNS BEI MÄNGELN BITTE SCHRIFTLICH UNTER DER FOLGENDEN ADRESSE:

Lifetime Products, Inc., PO Box 160010 Clearfield, UT 84016-0010

Oder rufen Sie uns unter der Rufnummer +1 (800) 225-3865 von Montag bis Freitag zwischen 7:00 Uhr und 17:00 Uhr (MST) an.

REGISTRIEREN SIE IHR PRODUKT FÜR SCHNELLEREN KUNDENDIENST.

Besuchen Sie www.lifetime.com oder Telefon 1-800-225-3865 noch heute für die Registrierung Ihres Produkts.

FÜR INTERNATIONALE GEWÄHRLEISTUNGSANSPRÜCHE:

All Gewährleistungsansprüche müssen mit Kaufbeleg erfolgen. Berichten Sie alle Gewährleistungsansprüche in Schriftform an Ihren örtlichen Verkaufsstellenvertreter. Bitte Ihren mit Datum versehenen Kaufbeleg und Fotos der beschädigten Bauteile hinzufügen. Zum Ermitteln Ihres Vertreters in Ihrer Region besuchen Sie bitte: www.lifetime.com/international



www.lifetime.com



GARANTIE DE FABRICATION LIMITÉE DE 10 ANS

LE FABRICANT RÉSERVE LE DROIT DE FAIRE DES SUBSTITUTIONS EN CAS DE RECOURS EN GARANTIE SI LES PIÈCES NE SONT PAS DISPONIBLES OU SONT OBSOLÈTES

1. Les abris extérieurs Lifetime[®] sont garantis à l'acheteur d'origine contre tous défauts de matériau ou de fabrication pendant une durée de dix ans à partir de la date d'achat d'origine. Le mot « défauts » signifie des défauts qui empêchent l'utilisation du produit. Les défauts résultant de mauvais usage, d'abus ou de négligence annulent cette garantie. Cette garantie ne couvre pas les dommages causés par le vandalisme, la rouille, « les calamités naturelles » ou tout autre événement en dehors du contrôle du fabricant.
2. Cette garantie n'est pas transférable et est expressément limitée à la réparation ou au remplacement du produit défectueux. Si le produit est déclaré défectueux selon les termes de cette garantie, Lifetime[®] Products, Inc. réparera ou remplacera les parties défectueuses gratuitement pour l'acheteur. Les frais d'expéditions aller et retour de l'usine ne sont pas couverts et sont à la charge de l'acheteur. Les frais de main-d'œuvre et frais associés à l'enlèvement, au montage ou au remplacement de l'abri ou de ses composantes ne sont pas couverts par cette garantie.
3. Cette garantie ne couvre pas les égratignures ou éraillures des produits résultant d'une utilisation normale. Par ailleurs, les défauts résultant de dommages intentionnels, négligence, utilisation abusive ou suspension à partir de l'entretoise annulent cette garantie.
4. Toute responsabilité pour dommages incidents ou consécutifs est exclue dans la mesure permise par la loi. Bien que toutes les mesures aient été prises pour intégrer le plus haut degré de sécurité dans l'ensemble du matériel, l'impossibilité de blessure ne peut pas être garantie. L'utilisateur assume tous les risques de blessure résultant de l'utilisation de ce produit. L'ensemble de la marchandise est vendu en vertu de cette condition et aucune personne représentant la société ne peut déroger à cette politique, ni la modifier.
5. Ce produit n'est pas prévu pour l'usage institutionnel ni commercial; Lifetime[®] Products, Inc. n'assume aucune responsabilité pour tel usage. L'utilisation institutionnelle ou commerciale annulera cette garantie.
6. Nos articles sont offerts avec des garanties qui ne peuvent connaître d'exclusions au regard de la loi australienne sur la protection des consommateurs. Vous avez droit au remplacement ou au remboursement en cas de défaillance majeure de votre article ainsi qu'à une compensation en cas de perte ou de dommage prévisible. Vous avez aussi droit à la réparation ou au remplacement de l'article s'il n'est pas d'une qualité acceptable et que la défaillance n'est pas majeure.
7. Cette garantie remplace expressément toutes autres garanties, expresse ou tacite, y compris les garanties de commercialisation ou d'adaptation à un but particulier dans la mesure permise par les lois fédérales et des états. Ni Lifetime[®] Products, Inc. ni aucun de ses représentants n'assume aucune autre responsabilité concernant ce produit. Cette garantie vous accorde des droits particuliers, et vous aurez peut-être d'autres droits qui varient d'un état à l'autre (ou d'une province à l'autre, selon le cas au Canada).

TOUS LES RECOURS EN GARANTIE DOIVENT ÊTRE ACCOMPAGNÉS DU REÇU DE VENTE.

FAIRE PARVENIR UN RAPPORT PAR ÉCRIT DE DÉFECTUOSITÉ DU PRODUIT A :

Lifetime Products, Inc., PO Box 160010 Clearfield, UT 84016-0010

ou appelez-nous au 1.800.225.3865 lundi à vendredi 0700 - 1700 (HNR)

ENREGISTREZ VOTRE ARTICLE À :

www.lifetime.com, ou appelez-nous au 1.800.225.3865 pour enregistrer votre article aujourd'hui.

POUR RECOURS EN GARANTIE INTERNATIONAUX:

Tous les recours en garantie doivent être accompagnés du reçu de vente. Faire parvenir un rapport par écrit de défectuosité du produit à votre représentant régional de ventes. Veuillez inclure votre reçu de vente daté et photographies des pièces endommagées. Pour identifier votre représentant régional, visitez www.lifetime.com/international



www.lifetime.com



GARANZIA LIMITATA DI 10 ANNI DA PARTE DELLA FABBRICA

IL PRODUTTORE SI RISERVA IL DIRITTO DI FARE SOSTITUZIONI NEL CASO DI RECLAMI DI GARANZIA SE LE PARTI NON SONO DISPONIBILI O SONO OBSOLETE.

1. I capanni esterni a vita hanno la garanzia, per l'acquirente originale, di essere privi di difetti sia riguardo al materiale sia riguardo alla lavorazione per un periodo di dieci anni a partire dalla data dell'acquisto originale al dettaglio. Con la parola "difetti" si definiscono quelle imperfezioni che compromettono l'uso del prodotto. I difetti che derivano dall'uso improprio, abuso o negligenza annulleranno questa garanzia. Questa garanzia non copre i difetti dovuti a installazione errata, alterazioni o incidenti. Questa garanzia non copre i danni causati da vandalismo, ruggine, "cause di forza maggiore e fenomeni naturali" o qualsiasi altro evento al di là del controllo del produttore.
2. Questa garanzia non è trasferibile ed è esplicitamente limitata alla riparazione o alla sostituzione di un prodotto difettoso. Se il prodotto è difettoso nei termini di questa garanzia, Lifetime Products, Inc. riparerà o sostituirà le parti difettose gratuitamente per l'acquirente. Le spese di spedizione alla e dalla fabbrica o centro di distribuzione non sono coperte e sono a carico dell'acquirente. Le spese di manodopera e le relative spese per la rimozione, l'installazione o la sostituzione del capanno o delle sue parti non sono coperte da questa garanzia.
3. Questa garanzia non copre i graffi o scorticature del prodotto che derivano dall'uso quotidiano. Inoltre, i difetti che derivano da danni intenzionali, negligenza, uso irrazionale o dall'appendersi alla capriata annulleranno questa garanzia.
4. La responsabilità per i danni incidentali o conseguenti è esclusa nella misura in cui è consentito dalla legge. Nonostante sia stato fatto qualsiasi tentativo per comprendere il maggior grado di sicurezza in tutta l'attrezzatura, non è possibile garantire l'impossibilità di infortuni. L'utente si assume la responsabilità per tutti i rischi di infortunio che derivano dall'uso di questo prodotto. Tutta la merce viene venduta a queste condizioni, e nessun rappresentante dell'azienda può ignorare o cambiare questa politica.
5. Questo prodotto non è inteso per uso commerciale o istituzionale; Lifetime Products, Inc. non si assume alcuna responsabilità per tale uso. L'uso commerciale o istituzionale annullerà la garanzia.
6. Le nostre merci hanno garanzie che non possono essere escluse ai sensi della Legge australiana del consumatore. Avete diritto a una sostituzione o rimborso per un difetto fondamentale e come compenso per qualsiasi altro danno o perdita ragionevolmente prevedibili. Avete anche diritto ad avere le merci riparate o sostituite se non sono di qualità accettabile e il difetto non corrisponde a un difetto fondamentale.
7. Questa garanzia sostituisce espressamente tutte le altre garanzie, espresse o implicite, incluse le garanzie di commerciabilità o idoneità all'uso, nella misura consentita dalle leggi statali e Federali. Né Lifetime Products, Inc., né alcun rappresentante si assume qualsiasi altra responsabilità riguardo a questo prodotto. Questa garanzia vi dà dei diritti legali specifici, e potreste aver anche altri diritti che variano da stato a stato.

SI PREGA DI INCLUDERE LA RICEVUTA DI ACQUISTO CON LA DATA E LE FOTOGRAFIE DELLE PARTI DANNEGGIATE RIPORTARE I DIFETTI DEL PRODOTTO PER ISCRITTO A:

Lifetime Products, Inc., PO Box 160010 Clearfield, UT 84016-0010

o chiamare il numero 1-800-225-3865 dal lunedì al venerdì dalle 7.00 alle 17.00 MST.

REGISTRATE IL PRODOTTO PER UN RAPIDO SERVIZIO AI CLIENTI.

Visitate il sito: www.lifetime.com o chiamate 1-800-225-3865 per registrare questo prodotto oggi stesso.

PER I RECLAMI INTERNAZIONALI DI GARANZIA:

Tutti i reclami di garanzia devono essere accompagnati dalla ricevuta di acquisto. Riportare tutti i reclami di garanzia per iscritto al rappresentante delle vendite di zona. Si prega di includere la ricevuta di acquisto con la data e le fotografie delle parti danneggiate.

Per identificare il rappresentante di zona, si prega di visitare: www.lifetime.com/international



www.lifetime.com

ERWEITERN SIE IHREN KAUF BEI LIFETIME® MIT DEM HINZUFÜGEN VON ZUBEHÖR ODER ANDEREN AUSGEZEICHNETEN PRODUKTEN

Zubehör oder andere Lifetime® -Produkte können Sie unter der folgenden Adresse kaufen:

www.lifetime.com

Oder rufen Sie uns unter der folgenden Nummer an 1-800-424-3865

7:00 bis 17:00 Uhr (Montag–Freitag), Zeitzone MST und 9:00 bis 13:00 Uhr Samstag, Zeitzone MST

AMÉLIORER VOTRE ACHAT LIFETIME® EN AJOUTANT DES ACCESSOIRES OU DES AUTRES PRODUITS

Pour acheter des accessoires ou des autres produits Lifetime®, visiter le :

www.lifetime.com

Ou composer au 1-800-424-3865

Du lundi au vendredi 7 h – 17 h (HNR) et samedi 9 h – 13 h (HNR)

MIGLIORATE L'ACQUISTO FATTI DI PRODOTTI LIFETIME® AGGIUNGENDO ACCESSORI O ALTRI GRANDI PRODOTTI

Per acquistare accessori o altri prodotti Lifetime® visitare il sito :

www.lifetime.com

o chiamare: 1-800-424-3865

L–V dalle 7 alle 17 ora MST e sab. dalle 9 alle 13 ora MST



Hergestellt in den USA / Fabriqué aux États-Unis / Fatto in USA