

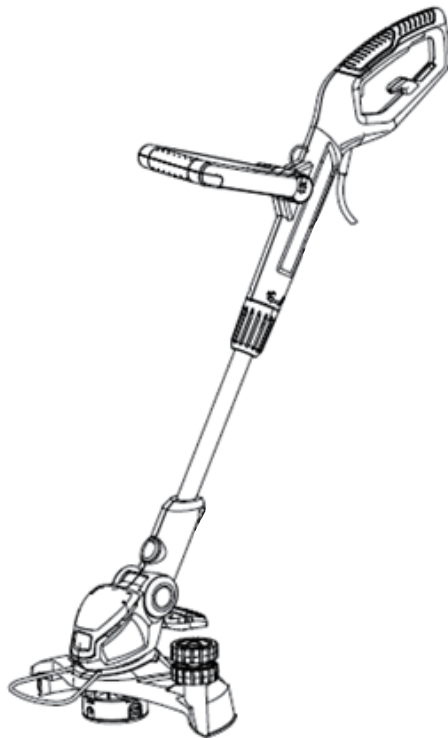

# MIOGARDEN

CLASSIC



**D**

Gebrauchsanweisung

**F**

Manuel d'utilisation

**I**

Manuale di istruzioni

★ ★ ★  
**3**

Jahre Produkte-Garantie  
ans de garantie  
anni di garanzia

**RT600**

Art.-Nr 6307.718



202310

---

**DE** Sehr geehrte Kundin, sehr geehrter Kunde,  
wir freuen uns über Ihr Vertrauen!

Ihr neues Gerät wurde nach dem Stand der Technik konstruiert und gefertigt. Durch die Art der Arbeiten, für die es konstruiert wurde, ist der Umgang damit nicht ganz ungefährlich für Sie und Ihre Umgebung.

Damit Sie lange Freude an Ihrem neuen Gerät haben und um Ihnen eine ausreichende Sicherheit beim Arbeiten mit diesem Gerät zu gewährleisten, müssen Sie die Gefahren im Umgang damit kennen und umsichtig arbeiten.

Lesen Sie vor der ersten Inbetriebnahme unbedingt diese Gebrauchsanweisung! Hier finden Sie alle Hinweise für einen sicheren Gebrauch und eine lange Lebensdauer des Gerätes.

Beachten Sie unbedingt alle Sicherheitshinweise in dieser Anweisung!

## **Inhalt**

<b>Bevor Sie beginnen...</b>	<b>03</b>
<b>Zu Ihrer Sicherheit</b>	<b>05</b>
<b>Ihr Gerät im Überblick</b>	<b>09</b>
<b>Auspacken und Montag</b>	<b>10</b>
<b>Bedienung</b>	<b>13</b>
<b>Störungen und Hilfe</b>	<b>20</b>
<b>Reinigung und Wartung</b>	<b>21</b>
<b>Technische Daten</b>	<b>23</b>
<b>Entsorgung</b>	<b>24</b>
<b>Konformität</b>	<b>24</b>
<b>Garantie</b>	<b>25</b>

## BEVOR SIE BEGINNEN...

### Bestimmungsgemäßer Gebrauch

Dieses Gerät darf nur mit dem zugelassenen Original-Schneidwerkzeug zum Schneiden von Gras und leichtem Wildkraut an Bäumen, Mauern, Pfosten, Rasenrändern und anderen für einen Rasenmäher schwer zugänglichen Stellen benutzt werden.

Das Gerät darf nicht zum Schneiden von Dickicht, stärkerem Wildkraut, Gehölz oder anderen Gegenständen verwendet werden.

Das Gerät darf nicht gewerblich eingesetzt werden.

Das Gerät ist nur für den privaten Gebrauch auf Privatgrundstücken bestimmt.

Jede nicht bestimmungsgemäße Verwendung bzw. alle nicht in dieser Gebrauchsanweisung beschriebenen Tätigkeiten am Gerät sind unerlaubter Fehlgebrauch außerhalb der gesetzlichen Haftungsgrenzen des Herstellers.

### Was bedeuten die verwendeten Symbole?

Gefahrenhinweise und Hinweise sind in der Gebrauchsanweisung deutlich gekennzeichnet. Es werden folgende Symbole verwendet:



Gefahr!

#### Art und Quelle der Gefahr!

Bei Missachtung des Gefahrenhinweises entsteht eine Gefahr für Leib und Leben.

Achtung!

#### Art und Quelle der Gefahr!

Dieser Gefahrenhinweis warnt vor Geräte-, Umwelt- oder anderen Sachschäden.



#### Hinweis:

Dieses Symbol kennzeichnet Informationen, die zum besseren Verständnis der Abläufe gegeben werden.

Achtung!



...

Diese Symbole kennzeichnen die benötigte persönliche Schutzausrüstung.

**Am Gerät**

Folgende Symbole befinden sich an Ihrem Gerät



WARNUNG - Bedienungsanleitung lesen.

.../min

Umdrehungen (  Technische Daten – Seite 24).



Vor Regen und Nässe schützen.



Vor jeder Wartung Netzstecker ziehen.



Bei beschädigtem Netzkabel den Netzstecker ziehen!



Schallleistungspegel (  Technische Daten – Seite 24)



Umherfliegende Teile.



Abstand halten.

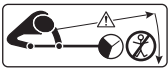

Umstehende fernhalten.



Nicht in rotierende Fadenspule greifen.

## ZU IHRER SICHERHEIT

### Allgemeine Sicherheitshinweise für Elektrowerkzeuge



**Gefahr!**

Lesen Sie alle Sicherheitshinweise und Anweisungen!

Versäumnisse bei der Einhaltung der Sicherheitshinweise und Anweisungen können elektrischen Schlag, Brand und/oder schwere Verletzungen verursachen.



**Gefahr!**

Bewahren Sie alle Sicherheitshinweise und Anweisungen für die Zukunft auf. Der in den Sicherheitshinweisen verwendete Begriff "Elektrowerkzeug" bezieht sich auf netzbetriebene Elektrowerkzeuge (mit Netzkabel) und auf akkubetriebene Elektrowerkzeuge (ohne Netzkabel).

### Arbeitsplatzsicherheit

- Halten Sie Ihren Arbeitsbereich sauber und gut beleuchtet. Unordnung oder unbeleuchtete Arbeitsbereiche können zu Unfällen führen.
- Arbeiten Sie mit dem Elektrowerkzeug nicht in explosionsgefährdeter Umgebung, in der sich brennbare Flüssigkeiten, Gase oder Stäube befinden. Elektrowerkzeuge erzeugen Funken, die den Staub oder die Dämpfe entzünden können.
- Halten Sie Kinder und andere Personen während der Benutzung des Elektrowerkzeugs fern. Bei Ablenkung können Sie die Kontrolle über das Gerät verlieren.

### Elektrische Sicherheit

- Vermeiden Sie Körperkontakt mit geerdeten Oberflächen, wie von Rohren, Heizungen, Herden und Kühlschränken. Es besteht ein erhöhtes Risiko durch elektrischen Schlag, wenn Ihr Körper geerdet ist.
- Halten Sie Elektrowerkzeuge von Regen oder Nässe fern. Das Eindringen von Wasser in ein Elektrogerät erhöht das Risiko eines elektrischen Schlages.
- Zweckentfremden Sie das Kabel nicht, um das Elektrowerkzeug zu tragen, aufzuhängen oder um den Stecker aus der Steckdose zu ziehen. Halten Sie das Kabel fern von Hitze, Öl, scharfen Kanten oder sich bewegenden Geräteteilen. Beschädigte oder verwickelte Kabel erhöhen das Risiko eines elektrischen Schlages.
- Bei Beschädigung der Anschlussleitung darf diese nur durch den Service ersetzt werden.
- Wenn Sie mit einem Elektrowerkzeug im Freien arbeiten, verwenden Sie nur Verlängerungskabel, die auch für den Außenbereich geeignet sind. Die Anwendung eines für den Außenbereich geeigneten Verlängerungskabels verringert das Risiko eines elektrischen Schlages.
- Wenn der Betrieb des Elektrowerkzeuges in feuchter Umgebung nicht vermeidbar ist, verwenden Sie einen Fehlerstromschutzschalter mit einem Auslösestrom von 30 mA oder weniger. Der Einsatz eines Fehlerstromschutzschalters vermindert das Risiko eines elektrischen Schlages.
- Verlegen Sie die Anschlussleitung so, dass sie während des Sägens nicht von Ästen oder Ähnlichem erfasst werden kann.

---

## Sicherheit von Personen

- Seien Sie aufmerksam, achten Sie darauf, was Sie tun, und gehen Sie mit Vernunft an die Arbeit mit einem Elektrowerkzeug. Benutzen Sie kein Elektrowerkzeug, wenn Sie müde sind oder unter dem Einfluss von Drogen, Alkohol oder Medikamenten stehen. Ein Moment der Unachtsamkeit beim Gebrauch des Elektrowerkzeug kann zu ernsthaften Verletzungen führen.
- Tragen Sie persönliche Schutzausrüstung und immer eine Schutzbrille. Das Tragen persönlicher Schutzausrüstung, wie Staubmaske, rutschfeste Sicherheitsschuhe, Schutzhelm oder Gehörschutz, je nach Art und Einsatz des Elektrowerkzeuges, verringert das Risiko von Verletzungen.
- Vermeiden Sie eine unbeabsichtigte Inbetriebnahme. Vergewissern Sie sich, dass das Elektrowerkzeug ausgeschaltet ist, bevor Sie es an die Stromversorgung und/oder den Akku anschließen, es aufnehmen oder tragen. Wenn Sie beim Tragen des Elektrowerkzeuges den Finger am Schalter haben oder das Gerät eingeschaltet an die Stromversorgung anschließen, kann dies zu Unfällen führen.
- Entfernen Sie Einstellwerkzeuge oder Schraubenschlüssel, bevor Sie das Elektrowerkzeug einschalten. Ein Werkzeug oder Schlüssel, der sich in einem drehenden Geräteteil befindet, kann zu Verletzungen führen.
- Vermeiden Sie eine abnormale Körperhaltung. Sorgen Sie für einen sicheren Stand und halten Sie jederzeit das Gleichgewicht. Dadurch können Sie das Elektrowerkzeug in unerwarteten Situationen besser kontrollieren.
- Tragen Sie geeignete Kleidung. Tragen Sie keine weite Kleidung oder Schmuck. Halten Sie Haare, Kleidung und Handschuhe fern von sich bewegenden Teilen. Lockere Kleidung, Schmuck oder lange Haare können von sich bewegenden Teilen erfasst werden.

## Sorgfältiger Umgang mit und Gebrauch von Elektrowerkzeugen

- Überlasten Sie das Gerät nicht. Verwenden Sie für Ihre Arbeit das dafür bestimmte Elektrowerkzeug. Mit dem passenden Elektrowerkzeug arbeiten Sie besser und sicherer im angegebenen Leistungsbereich.
- Benutzen Sie kein Elektrowerkzeug, dessen Schalter defekt ist. Ein Elektrowerkzeug, das sich nicht mehr ein- oder ausschalten lässt, ist gefährlich und muss repariert werden.
- Ziehen Sie den Stecker aus der Steckdose und/oder entfernen Sie den Akku, bevor Sie Geräteeinstellungen vornehmen, Zubehörteile wechseln oder das Gerät weglegen. Diese Vorsichtsmaßnahme verhindert den unbeabsichtigten Start des Elektrowerkzeuges.
- Bewahren Sie unbenutzte Elektrowerkzeuge außerhalb der Reichweite von Kindern auf. Lassen Sie Personen das Gerät nicht benutzen, die mit diesem nicht vertraut sind oder diese Anweisungen nicht gelesen haben. Elektrowerkzeuge sind gefährlich, wenn Sie von unerfahrenen Personen benutzt werden.
- Pflegen Sie Elektrowerkzeuge mit Sorgfalt. Kontrollieren Sie, ob bewegliche Teile einwandfrei funktionieren und nicht klemmen, ob Teile gebrochen oder so beschädigt sind, dass die Funktion des Elektrowerkzeuges beeinträchtigt ist. Lassen Sie beschädigte Teile vor dem Einsatz des Gerätes reparieren.

---

Viele Unfälle haben ihre Ursache in schlecht gewarteten Elektrowerkzeugen.

- Verwenden Sie Elektrowerkzeug, Zubehör, Einsatzwerkzeuge usw. entsprechend diesen Anweisungen. Berücksichtigen Sie dabei die Arbeitsbedingungen und die auszuführende Tätigkeit.

Der Gebrauch von Elektrowerkzeugen für andere als die vorgesehenen Anwendungen kann zu gefährlichen Situationen führen.

### **Service**

- Lassen Sie Ihr Elektrowerkzeug nur von qualifiziertem Fachpersonal und nur mit Original-Ersatzteilen reparieren.  
Damit wird sichergestellt, dass die Sicherheit des Elektrowerkzeuges erhalten bleibt.

### **Wartung**

- Vor allen Arbeiten am Gerät immer den Netzstecker ziehen (Gerät stromlos schalten).
- Es dürfen nur Wartungsarbeiten und Störungsbeseitigungen durchgeführt werden, die hier beschrieben sind. Alle anderen Arbeiten müssen von einer Fachkraft durchgeführt werden.
- Überprüfen Sie regelmäßig alle Verschraubungen auf festen Sitz.
- Nur Original-Ersatzteile verwenden. Nur diese Ersatzteile sind für das Gerät konstruiert und geeignet. Andere Ersatzteile führen nicht nur zu einem Verlust der Gewährleistung, sie können auch Sie und Ihre Umwelt gefährden.
- Stellen Sie sicher, dass die Lüftungsschlitze immer frei von Schnittresten sind.

### **Lagerung und Transport**

- Gerät immer trocken aufbewahren.
- Gerät beim Transport vor Beschädigungen schützen.

### **Sicherheitshinweise für Trimmer**

- Bei erhöhten Geräuschen oder Vibrationen des Gerätes, muss dieses sofort ausgeschaltet und überprüft werden.
- Beim Arbeiten mit dem Gerät immer auf sicheren Stand und natürliche Körperhaltung achten.
- Das Gerät immer fest mit beiden Händen halten.
- Vor Arbeitsbeginn Gelände nach Tieren und Gegenständen absuchen. Alle Gegenstände entfernen, die weggeschleudert werden oder sich um die Fadenspule wickeln können.
- Vor Arbeitsbeginn Gelände überprüfen und alle Gegenstände entfernen, die das Schneidwerk beschädigen könnten.
- Immer ausreichend Abstand zum Schneidwerkzeug halten.
- Im Umkreis von 15 m um den Schneidbereich dürfen sich keine anderen Personen oder Tiere aufhalten, da diese durch weggeschleuderte Gegenstände verletzt werden können.
- Nur bei guten Licht- und Sichtverhältnissen arbeiten.
- Nicht über Hüfthöhe arbeiten! Nicht vorbeugen oder zurücklehnen!
- Die Bekleidung des Bedieners muss eng anliegen. Locker getragene Kleidung vermeiden. Festes Schuhwerk und lange Arbeitshose tragen.
- Achtung beim Rückwärtsgehen. Stolpergefahr!
- Nicht bei nassem Gras arbeiten.
- Beim Arbeiten an Hängen auf sicheren Stand achten.

- Beim Arbeiten mit dem Gerät nie laufen.
- Immer quer zum Hang arbeiten, niemals auf- und abwärts.
- Nicht an steilen Hängen arbeiten.
- Nach dem Abschalten des Motors dreht sich das Schneidwerkzeug noch eine kurze Zeit weiter. Schneidwerkzeug erst bei vollständigem Stillstand berühren.

### **Raynaudsche Krankheit (Weißfingerkrankheit)**

Der häufige Gebrauch von vibrierenden Geräten kann bei Personen, deren Durchblutung beeinträchtigt ist (z. B. Raucher, Diabetiker) Nervenschädigungen auslösen. Insbesondere Finger, Hände, Handgelenke und/oder Arme zeigen unter anderem folgende Symptome, die aber auch teilweise fehlen können: Schmerzen, Kribbeln, Stechen, Einschlafen der Körperteile, Blasswerden der Haut.

- Wenn Sie ungewöhnliche Beeinträchtigungen bemerken, beenden Sie sofort die Arbeit und suchen Sie einen Arzt auf.  
Sie können die Gefahren deutlich reduzieren, wenn Sie sich an folgende Hinweise halten:
- Halten Sie Ihren Körper und besonders die Hände bei kaltem Wetter warm. Arbeiten mit unterkühlten Händen sind der Hauptauslöser!
- Machen Sie regelmäßig Pause und bewegen Sie dabei die Hände. Sie fördern damit die Durchblutung.

### **Persönliche Schutzausrüstung**



Schutzbrille und Gehörschutz tragen



Schutzhandschuhe tragen



Sicherheitsschuhe tragen



Eng anliegende Arbeitskleidung tragen

---



## IHR GERÄT IM ÜBERBLICK

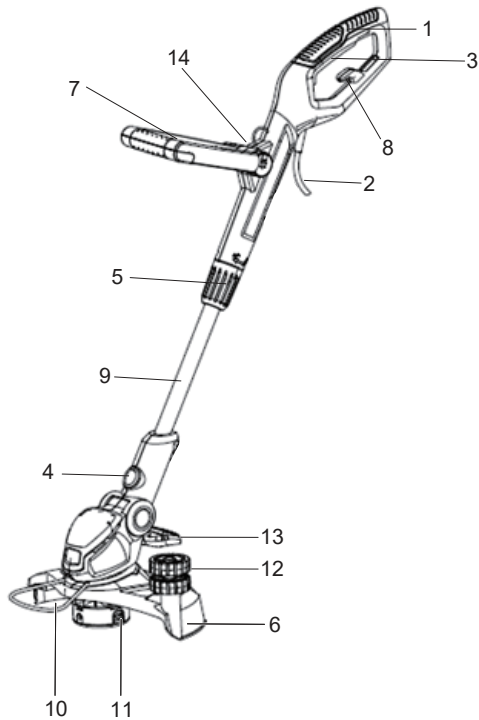

1. Handgriff
2. Kabel
3. Ein- / Aus-Schalter
4. Arretierung (Handgriffverstellung)
5. Arretierung (Längeneinstellung)
6. Schutzhaube
7. Vorderer Handgriff
8. Fixierung (Netzkabel)
9. Teleskopstange
10. Schutzbügel
11. Fadenspule
12. Rad
13. Pedal zur Neigungsverstellung
14. Knopf

## AUSPACKEN UND MONTAGE

### Auspacken

Produkt auspacken und auf Vollständigkeit prüfen.

### Lieferumfang

- Gebrauchsanweisung
- Rasentrimmer
- Schutzhaube



### Hinweis:

Sollte eines der Teile fehlen oder beschädigt sein, wenden Sie sich bitte an den Verkäufer.

### Montage Schutzhaube



Gefahr!

### Verletzungsgefahr!

An der Unterseite der Schutzhaube befindet sich ein scharfes Messer zum Abschneiden des Fadens. Entfernen Sie den Transportschutz erst nach der Montage.

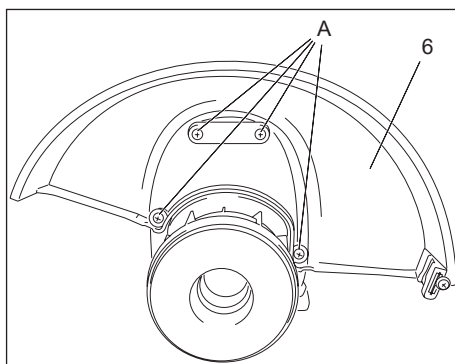

### Sicherheitsschutz montage

- Entfernen Sie vier Befestigungsschrauben aus dem Motorgehäuse. Hinweis: Sie sind in der Fabrik im Motorgehäuse vormontiert, um Endbenutzer schnell zu finden. Und senden Sie eine Nachricht an den Endbenutzer, wo diese vier Schrauben sollten wird benutzt für.
- Setzen Sie den Sicherheitsschutz in den Motorgehäuse ein.
- Fixieren Sie den Sicherheitsschutz mit diesen vier Schrauben.

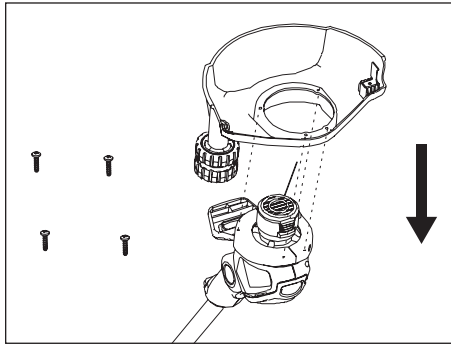

### Vordergriff montage

- i. Lösen Sie den Knopf und entfernen Sie ihn zusammen mit der Schraube vom Hilfsgriff.
- ii. Richten Sie den Hilfsgriff auf die Unterstüztung aus und legen Sie ihn darauf ein.

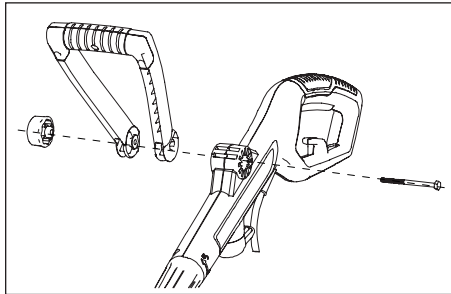

- iii. Setzen Sie den Bolzen von rechts durch die Öffnung ein. Stellen Sie sicher, dass der Bolzenkopf in der Stütze ordnungsgemäß in der 17-köpfigen Form sitzt und dann den Knopf festziehen.

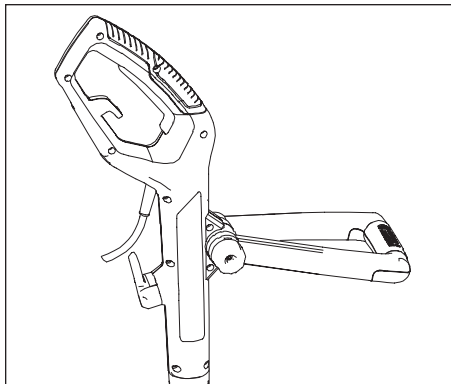

## Pflanzenschutz montage

Setzen Sie den Anlagenschutz in den Schlitz zwischen dem Wach und dem Motorgehäuse ein.

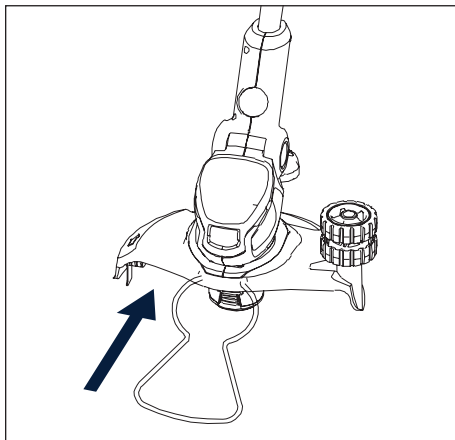

## Kabelbelastung

- i. Stellen Sie sicher, dass sich der Ein/Aus -Schalter in der Ausschalten befindet.
- ii. Verdoppeln Sie das Kabel, etwa 3 cm vom Ende. Führen Sie die Schleife durch das Loch auf der hinteren Sicherung und hängen Sie die Schleife über die Kabeldehnung. Ziehen Sie das Kabel vorsichtig an, um sicherzustellen, dass es fest angebracht ist.

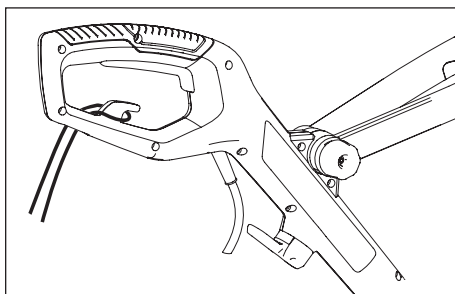

## BEDIENUNG

**Achtung!**



**Siehe auch:**  Persönliche Schutzausrüstung – Seite 8



**Gefahr!**

### **Verletzungsgefahr!**

Das Gerät darf nur in Betrieb genommen werden, wenn keine Fehler gefunden werden. Ist ein Teil defekt, muss es unbedingt vor dem nächsten Gebrauch ersetzt werden.

Überprüfen Sie den sicheren Zustand des Gerätes:

- Prüfen Sie, ob es sichtbare Defekte gibt.
- Prüfen Sie, ob alle Teile des Gerätes fest montiert sind.

### **Bedienung**



**Gefahr!**

### **Verletzungsgefahr!**

Vor Arbeitsbeginn Gelände überprüfen und alle Gegenstände entfernen, die vom Gerät aufgeschleudert werden könnten.

### **Richtige Haltung**

Halten Sie das Gerät

- mit der linken Hand am vorderen Handgriff;
- mit der rechten Hand etwa in Hüfthöhe am Bediengriff;
- ausbalanciert in einer bequemen Haltung.

### **Gerät einschalten**

- Gerät fest in beiden Händen halten
- Ein-/ Ausschalter (3) drücken
- Gerät startet

### **Gerät ausschalten**



**Gefahr!**

### **Verletzungsgefahr!**

Sollte das Gerät auf Dauerbetrieb eingestellt sein, müssen Sie den Ein-/ Ausschalter (3) erst ganz durchdrücken und dann loslassen.

## Allgemeiner Betrieb

- i. Überprüfen Sie das Produkt, das Netzkabel und das Stecker sowie das Zubehör vor jeder Verwendung. Verwenden Sie das Produkt nicht, wenn es beschädigt ist oder Verschleiß zeigt.
- ii. Überprüfen Sie, ob Zubehör oder Schneidvorrichtung ordnungsgemäß festgelegt sind.
- iii. Halten Sie das Produkt immer an seinen Griffen. Halten Sie die Griffe trocken, um eine sichere Unterstützung zu gewährleisten.

## Höhenverstellung

- i. Lösen Sie die Locking -Hülle -Konzern im Uhrzeigersinn.
- ii. Passen Sie die Pollänge an, um Ihre Körperhöhe anzupassen.
- iii. Ziehen Sie die Verriegelungshülle gegen den Uhrzeigersinn fest.

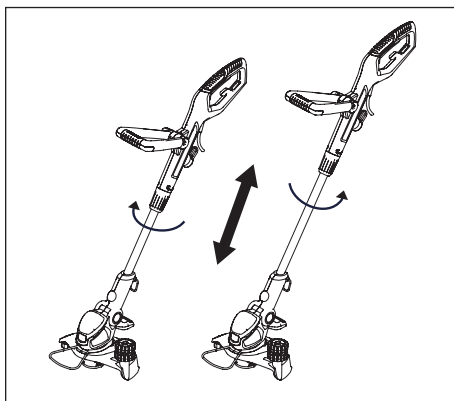

## Einstellung handeln

Passen Sie den Winkel des Hilfsgriffs an, um den Betrieb zu erleichtern und den Kontrollverlust zu verhindern.

- i. Lösen Sie den Knopf und bewegen Sie den Griff nach oben oder nach unten.
- ii. Ziehen Sie den Knopf fest, um den Hilfsgriff in der zu sichernangepassten Position.

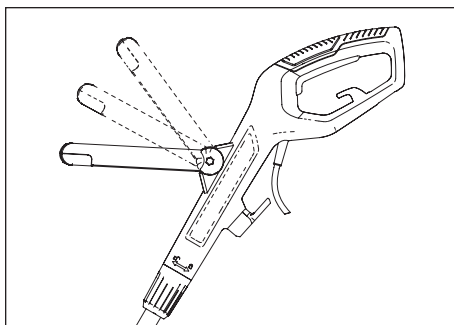

## Neigungseinstellung

Passen Sie den vertikalen Winkel des Trimmerkopfes an, um die Trimmungsbedingungen anzupassen.

- i. Drücken Sie das Pedal der Neigungseinstellung mit Ihrem Fuß nach unten.
- ii. Passen Sie den Winkel des Pols nach oben oder unten an.
- iii. Lassen Sie das Entsperren von Pedal los und bewegen Sie den Stange, bis er einrastet. Hinweis: Stellen Sie immer sicher, dass das Pedal nach der Einstellung des Trimmers in einer der fünf Positionen eingestellt wird!

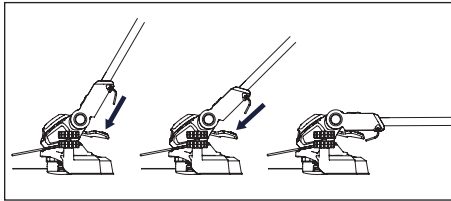

## Kante

- i. Stellen Sie den vertikalen Winkel des Trimmerkopfes auf  $0^\circ$  ein, indem Sie das Neigungseinstellpedal drücken.
- ii. Stellen Sie den Trimmerkopf zum Kanten auf  $90^\circ$  ein, indem Sie den Sperrknopf drücken.
- iii. Drehen Sie den Pflanzenschutz in einen Winkel von  $90^\circ$ .

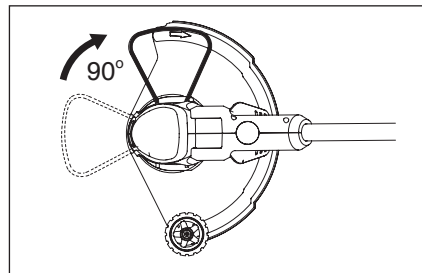
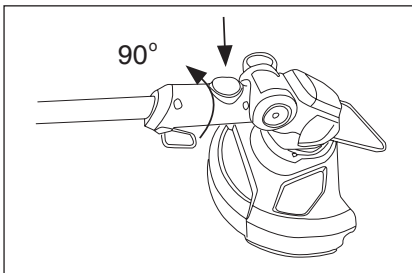

## Automatische Linienfütterung

Das Gerät verfügt über ein vollautomatisches Dual-Line-System. Die Linien dehnen sich jedes Mal automatisch aus, wenn Sie das Gerät einschalten. Stellen Sie sicher, dass die Spule nicht mehr vollständig bewegt hat, bevor das Gerät wieder eingeschaltet ist. Die Linien werden automatisch durch den Linienschneider auf die richtige Länge geschnitten.

## Pflanzenschutz

Verwenden Sie den Pflanzenschutz, um die Abstand zu Pflanzen wie Blumen, Bäumen oder anderen Objekten zu halten, die vom Schneidvorgang getroffen werden könnten.

- i. Falten Sie den Anlagenschutz zum Trimmen / Kantenbetrieb aus.
- ii. Falten Sie den Anlagenschutz für die Lagerung.

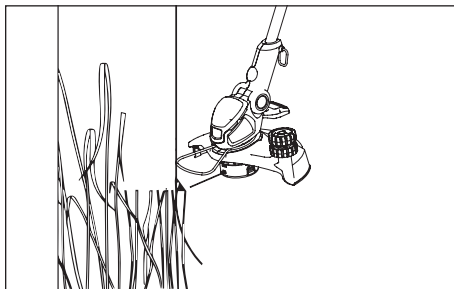

**WARNUNG! Passen Sie die Anlagenschutzposition nur dann an, wenn das Produkt ausgeschaltet ist und das Schneidvorgang einen kompletten Stopp ist!**

## Ein-/Ausschalten

- i. Schließen Sie den Stecker an die Hauptbuchse an. Dieses Produkt läuft auf 230 V.
- ii. Drücken Sie den Ein-/Ausschalter (3), um das Produkt einzuschalten.
- iii. Lassen Sie den Ein-/Ausschalter (3) los, um das Produkt auszuschalten.

## Trimmen

- i. Stellen Sie sicher, dass das Messerschutzetikett vor dem Gebrauch entfernt wird. Stellen Sie sicher, dass Sie beim Entfernen dieses Etiketts Handschuhe tragen.
- ii. Stellen Sie den Trimmerkopfwinkel für den Trimmbetrieb in eine ordnungsgemäße Position ein.
- iii. Halten Sie den Grasschneider fett und halten Sie Ihr Gleichgewicht mit leicht voneinander auseinander liegenden Füßen. Ändern Sie bei Bedarf die Höhe des Produkts, um eine aufrechte Haltung zu gewährleisten.
- iv. Halten Sie den Trimmerkopf direkt über dem Boden in einem Winkel von ungefähr 30°.

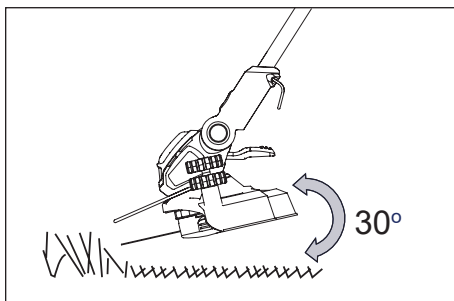



- v. Bewegen Sie das Produkt in einer Schwingungsbewegung langsam von einer Seite zu Seite.
- vi. Stellen Sie sicher Das kann dazu führen, dass es sterben. Regelmäßig überprüfen. Lassen Sie den Ein/Aus -Schalter los und trennen Sie das Produkt vor dem Überprüfen von der Netzteil.

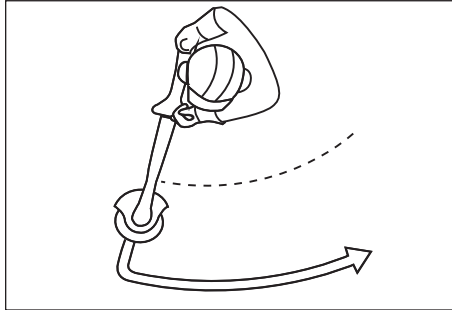

- vii. Länger Gras in Stufen trimmen; Schneiden Sie kein langes Gras in einem Schnitt. Um die besten Ergebnisse zu erzielen, schneiden Sie längeres Gras in Stufen.
- viii. Legen Sie den Trimmer am Rand des Rasens.
- ix. Schalten Sie das Produkt ein und schieben Sie den Trimmer langsam nach vorne.

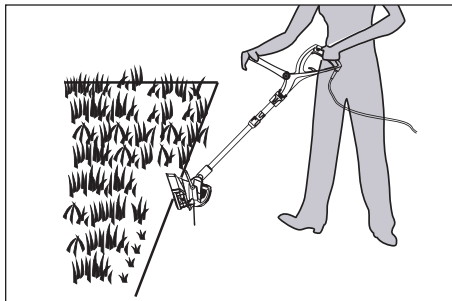

**WARNUNG!**

- Beachten Sie immer die Wache, bevor Sie das Produkt verwenden
- Achten Sie beim Schneiden von längerem/höherem Gras bitte darauf Sie reduzieren dies in 2 bis 3 Schritten.
- Schneiden Sie kein langes Gras in einem Schnitt, da dies Ihren Grasschneider beschädigt und Ihre Garantie ungültig macht.

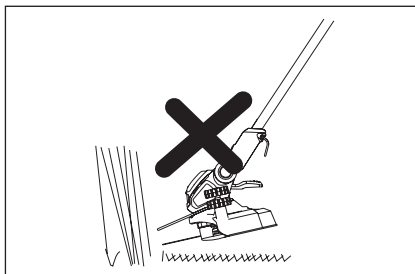
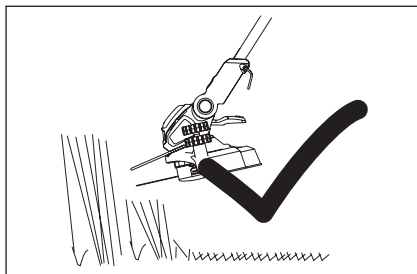
**Anregung**

- Schneiden Sie für beste Ergebnisse kein nasses Gras, da es dazu neigt, sich daran zu halten. Der Schneidkopf und die Wache verhindert eine ordnungsgemäße Ausleitung von Grasfutter und können dazu führen, dass Sie rutschen und fallen.
- Lassen Sie die Spulenabdeckung nicht auf den Boden oder andere Oberflächen ziehen.
- Achten Sie besonders aufmerksam, wenn Sie die Arbeit in der Nähe von Bäumen und Büschen ausführen. Der Schneidkopf könnte empfindliche Rinde schädigen und Zaunpfosten beschädigen.
- Falten Sie den Anlagenschutz aus, um zu vermeiden, dass das Schneidgerät mit harten Objekten wie Wänden und Kerbsteinen in Kontakt gebracht wird.

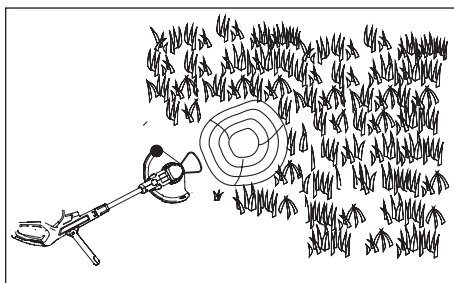

**HINWEIS:** Die Trimmlinie verschlechtert sich schneller und erfordert mehr Fütterung, wenn das Schneiden oder die Kante entlang auf Bürgersteige oder anderen Schleifflächen oder schwereren Unkräutern geschnitten wird.

## Hinweise zum Schneiden

- Schneiden Sie nur mit dem linken (hier hellgrauen) Bereich des Schneidraumes, wenn Sie das Gerät von rechts nach links bewegen.
- Im rechten (hier dunkelgrauen) Bereich drehen die Fäden in Ihre Richtung: Hier besteht eine hohe Rückschlaggefahr und es können Gegenstände durch die Drehung des Fadens in Ihre Richtung geschleudert werden. Sie könnten dadurch verletzt werden.
- Wenn Sie das Gerät von links nach rechts bewegen, müssen Sie den Faden vom Gras ferngehalten, damit kein Gras weggeschleudert wird.
- Lange Gräser immer von oben nach unten schneiden, damit sich die Gräser nicht um die Spule wickeln.
- Benutzen Sie nur die Spitze des Fadens. So verbrauchen Sie weniger Faden und vermeiden, dass sich Gras in der Spule verfängt.
- Halten Sie den Faden nur so dicht wie nötig an Pfosten, Mauern, Zäune und Ähnliches. Feste Gegenstände nutzen den Faden sehr schnell ab.
- Baumrinde, junge Bäume und Sträucher können durch den Faden beschädigt werden.

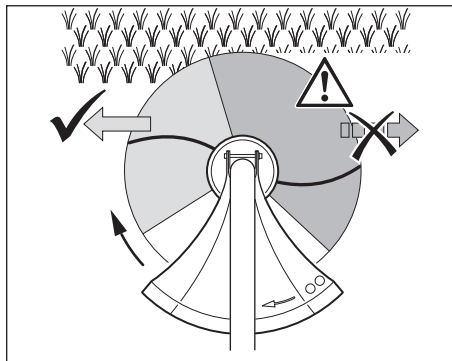

## Fäden verlängern

Wenn das Gerät nicht mehr sauber schneidet sind die Fäden zu kurz geworden. Die besten Schneidergebnisse erhalten Sie, wenn Sie die Fäden so weit verlängern, dass sie vom Abschneidemesser auf die richtige Länge abgeschnitten werden.

## Fäden im Schneidbetrieb verlängern

- Tippen Sie mit der Unterseite der Fadenspule bei laufendem Gerät kurz auf den Boden.
- Wurden die Fäden noch nicht weit genug verlängert, tippen Sie noch einmal auf. Die Fäden werden vom Abschneidemesser in der Schutzhaube automatisch auf die richtige Länge abgeschnitten.

## Fäden von Hand verlängern

Wenn die Fäden bereits zu kurz geworden sind, verlängern sie sich durch Auftippen nicht mehr. Sie müssen sie mit der Hand aus der Fadenspule herausziehen.

- Gerät auf den Boden legen.

- Mit der Hand auf die Unterseite der Fadenspule drücken und die beiden Fäden herausziehen, bis sie etwas länger als die Kante der Schutzhaube sind. Die Fäden werden vom Abschneidemesser in der Schutzhaube beim nächsten Benutzen auf die richtige Länge abgeschnitten.

## STÖRUNGEN UND HILFE

### Wenn etwas nicht funktioniert...



#### Lebensgefahr!

Unsachgemäße Reparaturen können dazu führen, dass Ihr Gerät nicht mehr sicher funktioniert. Sie gefährden damit sich und Ihre Umgebung.

Oft sind es nur kleine Fehler, die zu einer Störung führen. Meistens können Sie diese leicht selbst beheben. Bitte sehen Sie zuerst in der folgenden Tabelle nach, bevor Sie sich an den Service wenden. So ersparen Sie sich viel Mühe und eventuell auch Kosten.

Fehler/Störung	Ursache	Abhilfe
Motor läuft nicht.	Keine Netzspannung? Anschlusskabel defekt?	Kabel, Stecker, Steckdose und Sicherung prüfen. MIGROS kontaktieren.
Faden wickelt sich nicht ab.	Faden aufgebraucht? Fadenspule blockiert?	☞ Faden Seite 22. Ursache der Blockierung beseitigen (☞ Fadenspule herausnehmen – Seite 19).

Können Sie den Fehler nicht selbst beheben, wenden Sie sich bitte direkt an den Service. Beachten Sie bitte, dass durch unsachgemäße Reparaturen auch der Gewährleistungsanspruch erlöscht und Ihnen ggf. Zusatzkosten entstehen.

## REINIGUNG UND WARTUNG



Vorsicht!

### Verletzungsgefahr

Nachdem der Rasentrimmer abgeschaltet wurde, rotieren die Fäden noch einige Sekundenbruchteile weiter. Rotierende Fäden nicht berühren.

### Reinigungs- und Wartungsübersicht



#### Hinweis:

Gerät nach jeder Benutzung sofort reinigen. Eingetrocknete Rasenreste sind sehr hart und lassen sich nur schwer entfernen.

### Vor jedem Einsatz

Was?	Wie?
Netz Kabel und Netzstecker auf Beschädigungen überprüfen.	Sichtprüfung, ggf. durch Elektrofachkraft einsetzen lassen.

### Bei Bedarf

Was?	Wie?
Gerät reinigen	Gerät mit leicht angefeuchtetem Tuch abwischen.
Faden ersetzen, wenn zu kurz	 Faden austauschen – Seite 22

### Faden austauschen

Es ist möglich, die komplette Fadenspule auszutauschen oder nur den Faden zu ersetzen.



Gefahr!

### Verletzungsgefahr!

Vor allen Arbeiten am Gerät immer den Netzstecker ziehen (Gerät stromlos schalten).

**Dieses Produkt enthält keine Teile, die vom Verbraucher repariert werden können. Wenden Sie sich an ein autorisiertes Servicecenter oder eine ähnlich qualifizierte Person, um es zu überprüfen und zu reparieren.**

## Ersetzen der Spule

Hinweis: Stellen Sie vor dem Austausch der Spulen sicher, dass der Netzstecker ist von der Einheit getrennt.

- i. Drücken Sie beide Registerkarten für Verriegelungsgeräte auf der Spulenabdeckung und die Abdeckung entfernen.
- ii. Entfernen Sie die alte Spule aus der Spulenabdeckung.
- iii. Reinigen Sie Schmutz oder Grasrückstände.

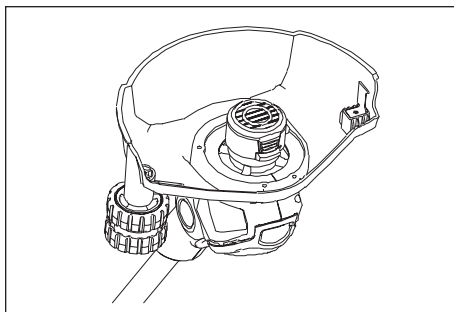

- iv. Legen Sie die neue Spule in das Spulengehäuse und fädeln Sie die Linie in das Loch ein.

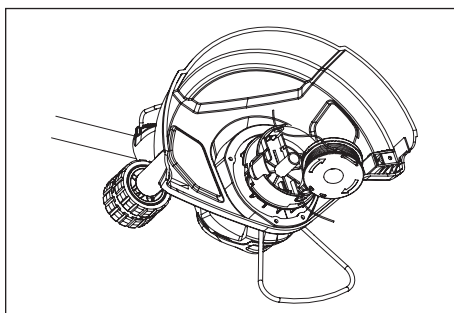

### Die Leine aufwickeln

#### NOTIZ:

Das automatische Aufwickeln wird **NICHT** empfohlen, da es bei unsachgemäßem Aufwickeln des Fadens zu Fehlfunktionen im Vorschubsystem des Trimmers kommen kann. Aus diesem Grund wird den Benutzern **dringend empfohlen**, die vorgespulte Spule zu kaufen.

### Lagerung

- i. Bewahren Sie das Produkt und sein Zubehör an einem trockenen, frostfreien Ort auf.
- ii. Bewahren Sie das Produkt immer an einem Ort auf, der für Kinder nicht zugänglich ist. Die ideale Lagertemperatur liegt zwischen 10 ° C und 30 ° C.

### Transport

- i. Schalten Sie das Produkt aus und trennen Sie die Stromversorgung bevor Sie es überall transportieren.
- ii. Schützen Sie das Produkt vor Kratzern und sichern Sie es, um es zu vermeiden Schaden durch den Aufprall.

### Nach Gebrauch

- i. Schalten Sie das Produkt aus, trennen Sie es von der Netzteil und lassen Sie eses kühlt ab.
- ii. Falten Sie den Pflanzenschutz ein.
- iii. Überprüfen Sie das Produkt und speichern Sie das Produkt.

## TECHNISCHE DATEN

Nennspannung Ladegerät	230V~50Hz 600 W
Schutzklasse	II
Maximale Drehzahl	9800 min <sup>-1</sup>
Durchmesser Schneidbereich	300 mm
Schalleistungspegel (L <sub>WA</sub> )*	96 dB (A)
Schalldruckpegel (L <sub>PA</sub> )*	88 dB (A)
Vibration Unsicherheit	5 m/s <sup>2</sup> k=1,5m/s <sup>2</sup>
Fadendurchmesser (kein Metall)	1,4 mm

- \*) Die angegebenen Werte sind Emissionswerte und müssen damit nicht zugleich auch sichere Arbeitsplatz- werte darstellen. Obwohl es eine Korrelation zwischen Emissions- und Immissionspegeln gibt, kann dar- aus nicht zuverlässig abgeleitet werden, ob zusätzliche Vorsichtsmaßnahmen notwendig sind oder nicht. Faktoren, welche den aktuellen am Arbeitsplatz vorhandenen Immissionspegel beeinflussen, beinhalten die Eigenart des Arbeitsraumes, andere Geräuschquellen, z. B. die Zahl der Maschinen und anderer benachbarter Arbeitsvorgänge. Die zulässigen Arbeitsplatzwerte können ebenso von Land zu Land varii- ren. Diese Information soll jedoch den Anwender befähigen, eine bessere Abschätzung von Gefährdung und Risiko vorzunehmen.

## ENTSORGUNG



Dieses Produkt darf nicht mit Ihrem anderen Hausmüll entsorgt werden. Als Konsumentin und Konsument sind Sie dazu verpflichtet, alle Elektro- und Elektronikaltgeräte für die fachgerechte Entsorgung dieses gefährlichen Abfalls zurückzugeben. Händler, Hersteller und Importeure wiederum sind verpflichtet, ausgediente Elektro- und Elektronikaltgeräte, die sie im Sortiment führen, kostenlos zurückzunehmen. Das Sammeln und Wiederverwerten von Elektro- und Elektronikaltgeräten schont die natürlichen Ressourcen. Ausserdem werden Gesundheit und Umwelt durch das Recycling von Elektro- und Elektronikaltgeräten geschützt. Weitere Informationen über Sammelstellen sowie die Entsorgung und Wiederverwertung von Elektro- und Elektronikaltgeräten erfahren Sie beim Bundesamt für Umwelt (BAFU), bei Ihrem örtlichen Entsorger, dem Fachhändler, wo Sie dieses Gerät gekauft haben oder beim Hersteller des Geräts.

## Konformität



Das Produkt entspricht den Bestimmungen der nachfolgenden Richtlinien. Die Konformität wird durch Übereinstimmung der aufgeführten Normen gewährleistet.

2006/42/CE Maschinenrichtlinie (MD)

2014/30/UE Elektromagnetische Verträglichkeit (EMC)

(EU) 2015/863

Beschränkung (der Verwendung bestimmter) gefährlicher Stoffe in Elektro- und Elektronikgeräten (RoHS)

MD

EN 50636-2-91

EN 60335-1

EMC

EN 55014-1

EN 55014-2

EN IEC 61000-3-2

EN 61000-3-3



# GARANTIE

Dieses Gerät ist ein Qualitätserzeugnis. Es wurde unter Beachtung der derzeitigen technischen Erkenntnisse konstruiert und unter Verwendung eines üblichen guten Materials sorgfältig gebaut.

Die Garantiezeit beträgt 36 Monate und beginnt mit dem Zeitpunkt der Übergabe, der durch Kassenbon, Rechnung oder Lieferschein nachzuweisen ist. Innerhalb der Garantiezeit werden alle Funktionsfehler durch unseren Kundendienst beseitigt, die nachweisbar, trotz vorsichtsmässiger Behandlung entsprechend unserer Bedienungsanleitung auf Materialfehler zurückzuführen sind.

Die Garantie erfolgt in der Weise, dass mangelhafte Teile nach unserer Wahl unentgeltlich instandgesetzt oder durch einwandfreie Teile ersetzt werden. Ersetzte Teile gehen in unser Eigentum über. Durch die Instandsetzung oder Ersatz einzelner Teile wird die Garantiezeit weder verlängert noch wird neue Garantiezeit für das Gerät in Gang gesetzt. Für eingebaute Ersatzteile läuft keine eigene Garantiefrist. Wir übernehmen keine Garantie für Schäden und Mängel an Geräten oder deren Teile, die durch übermässige Beanspruchung, unsachgemässe Behandlung und Wartung auftreten. Das gilt auch bei Nichtbeachtung der Bedienungsanleitung sowie Einbau von Ersatz- und Zubehörteile, die nicht in unserem Programm aufgeführt sind. Beim Eingreifen oder Veränderungen an dem Gerät durch Personen, die hierzu nicht von uns ermächtigt sind, erlischt der Garantieanspruch.

Die Garantie bezieht sich nicht auf die Teile, die durch eine natürliche Abnutzung verschlissen werden.

**Bei Garantieanspruch, Störungen, Ersatzteil- oder Zubehörbedarf wenden Sie sich bitte an die hier aufgeführte Kundendienstzentrale:**

## Kundendienstzentrale:



Vertrieb/Distribution / Distribuzione:  
Migros-Genossenschafts-Bund, CH-8031 Zürich  
Migros France SAS, F-74160 Archamps



M-INFOLINE  
CH-0800 84 0848  
[www.migros.ch](http://www.migros.ch)

**DO IT+ GARDEN**  
| | | | | | | | | | **MIGROS**

---

Chère cliente, cher client,

Nous nous réjouissons de la confiance que vous nous apportez !

Votre nouvel appareil a été construit et fabriqué selon l'état actuel de la technique. De par la nature des travaux pour lesquels il a été construit, il doit être manipulé avec précaution étant donné qu'il représente des risques pour vous et votre environnement.

Afin que vous puissiez longtemps profiter de votre nouvel appareil et pour garantir une sécurité suffisante lors du travail avec ce dernier, vous devez connaître les risques liés à sa manipulation et travailler avec circonspection.

Lisez impérativement ce manuel d'utilisation avant la première mise en service ! Vous allez y trouver toutes les remarques pour une utilisation sûre et une grande longévité de l'appareil.

Respectez impérativement toutes les consignes de sécurité figurant dans ce manuel !

## Sommaire

<b>Avant de commencer...</b>	<b>27</b>
<b>Pour votre sécurité</b>	<b>29</b>
<b>Vue d'ensemble de l'appareil</b>	<b>33</b>
<b>Déballage et montage</b>	<b>34</b>
<b>Utilisation</b>	<b>37</b>
<b>Pannes et solutions</b>	<b>44</b>
<b>Nettoyage et maintenance</b>	<b>45</b>
<b>Caractéristiques techniques</b>	<b>47</b>
<b>Mise au rebut</b>	<b>48</b>
<b>Conformité</b>	<b>48</b>
<b>Garantie</b>	<b>49</b>

---

## AVANT DE COMMENCER ...

### Usage conforme

Cet appareil doit uniquement être utilisé avec le mécanisme de coupe d'origine autorisé pour la coupe d'herbe et de fanes sauvages au niveau des arbres, des murs, des poteaux, des bordures de pelouse et d'autres surfaces difficilement accessibles pour une tondeuse.

L'appareil ne doit pas être utilisé pour la coupe de fourrés, de grandes herbes sauvages, du bois ou d'autres objets.

Il est strictement interdit d'utiliser l'appareil à des fins commerciales.

L'appareil est uniquement destiné à une utilisation personnelle sur des terrains privés. Toute utilisation non conforme ainsi que toutes les activités réalisées avec l'appareil et non décrites dans ce manuel d'utilisation sont considérées comme une utilisation erronée non autorisée et hors des limites de responsabilité légales du fabricant.

### Signification des pictogrammes utilisés

Les mises en garde et remarques sont clairement signalées dans le manuel d'utilisation. Les pictogrammes suivants sont utilisés :



**Danger !**

#### Type et origine du danger !

En cas de non respect de la mise en garde, danger de mort et de blessures corporelles.

---

**Attention !**

#### Type et origine du danger !

Cette mise en garde signale un risque éventuel de dommages causés aux appareils, à l'environnement ou à d'autres biens matériels.

---



#### Remarque :

ce symbole attire votre attention sur une information permettant une meilleure compréhension des opérations.

---

**Attention !**



...

---

Ces pictogrammes désignent l'équipement de protection personnel nécessaire.

**Sur l'appareil**

Les pictogrammes suivants figurent sur votre appareil :



AVERTISSEMENT - Lire le manuel d'utilisation.

.../min

Rotations (Caractéristiques techniques – page 47).



Protéger de la pluie et de l'humidité.



Débrancher la fiche secteur avant chaque maintenance.



Si le câble secteur est endommagé, débrancher la fiche secteur !



Puissance sonore (Caractéristiques techniques – page 47)



Pièces volantes.



Respecter l'écart.

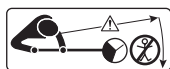

Éloigner les personnes qui se trouvent autour de l'appareil.



Ne pas insérer les mains dans la bobine de fil en rotation.

## POUR VOTRE SÉCURITÉ

### Consignes de sécurité générales pour appareils électriques



**Danger !**

#### **Lisez toutes les consignes de sécurité et les instructions !**

Des manquements à l'observation des consignes de sécurité et aux instructions peuvent causer un choc électrique, un incendie et/ou de graves blessures.



**Danger !**

#### **Conservez toutes les consignes de sécurité et les instructions pour le futur.**

Le terme "Appareil électrique" utilisé dans les consignes de sécurité se rapporte aux appareils électriques utilisés avec le courant électrique (avec câble secteur) et aux appareils électriques utilisés avec des accumulateurs (sans câble secteur).

### Sécurité du poste de travail

- Maintenez votre périmètre de travail dans un état propre et bien éclairé.  
Du désordre ou des périmètres de travail non éclairés peuvent conduire à des accidents.
- Ne travaillez pas avec l'appareil électrique dans un environnement explosif, dans lequel se trouvent des liquides, des gaz ou des poussières inflammables.  
Les appareils électriques génèrent des étincelles qui peuvent allumer la poussière ou les vapeurs.
- Tenez les enfants et les autres personnes à l'écart de l'appareil électrique lorsque vous utilisez ce dernier.  
Si vous êtes distrait, vous pouvez perdre le contrôle de l'appareil.

### Sécurité électrique

- Évitez le contact corporel avec les surfaces mises à la terre, comme les tubes, les chauffages, les fours et les réfrigérateurs.  
Risque d'électrocution plus élevé lorsque votre corps est mis à la terre.
- Maintenez les appareils électriques à l'écart de la pluie et de l'humidité.  
La pénétration d'eau dans un appareil électrique accroît le risque d'un choc électrique.
- N'utilisez pas le câble à d'autres fins pour porter l'appareil électrique, le suspendre ou pour sortir la fiche de la prise. Maintenez le câble à l'écart de la chaleur, de l'huile, d'arêtes vives ou des pièces d'appareil en mouvement.  
Les câbles endommagés ou enroulés accroissent le risque d'électrocution.
- En cas de détérioration de la ligne de raccordement, cette dernière doit uniquement être remplacée par le service après-vente.
- Lorsque vous travaillez avec un appareil électrique à l'air libre, utilisez uniquement une rallonge qui est également appropriée pour l'extérieur.  
L'utilisation d'une rallonge spécialement adaptée pour une utilisation extérieure réduit le risque d'électrocution.
- Si le fonctionnement de l'appareil électrique est inévitable dans un environnement humide, utiliser un disjoncteur-protecteur contre les courants de court-circuit avec un courant de déclenchement de 30 mA ou inférieur.

---

L'utilisation d'un disjoncteur-protecteur contre les courants de court-circuit réduit le risque d'un choc électrique.

- Acheminez la ligne de raccordement de telle manière à ne pas rester accroché à des branches ou autres pendant la procédure de sciage.

### **Sécurité de personnes**

- Soyez attentifs, veillez à ce que vous faites et travaillez raisonnablement avec un appareil électrique. N'utilisez pas d'appareil électrique lorsque vous êtes fatigué ou sous l'emprise de drogues, de l'alcool ou de médicaments.

Un moment d'inattention lors de l'utilisation de l'appareil électrique peut conduire à de graves blessures.

- Portez toujours un équipement de protection personnel et des lunettes de protection. Le port d'équipement de protection personnel comme un masque anti-poussière, des chaussures de sécurité antidérapantes, un casque de protection ou des protections pour les oreilles, selon le type et la finalité de l'appareil électrique, réduit le risque de blessures.
- Évitez une mise en service non intentionnée. Assurez-vous que l'appareil électrique est éteint avant de le raccorder à l'alimentation électrique et/ou à l'accumulateur, de le prendre ou de le porter.

Si lors du port de l'appareil électrique vous avez le doigt sur le commutateur ou si vous raccordez l'appareil à l'alimentation électrique lorsqu'il est allumé, ceci peut conduire à des accidents.

- Retirez les appareils de réglage ou les clés avant d'allumer l'appareil électrique. Un outil ou une clé qui se trouve dans une partie d'appareil en rotation, peut conduire à des blessures.
- Évitez une tenue corporelle anormale. Assurez-vous d'une position sûre et veillez à tout moment à conserver l'équilibre. De cette manière, vous pouvez mieux contrôler l'appareil électrique dans des situations inattendues.
- Portez des vêtements appropriés. Ne portez pas de vêtements amples ou de bijoux. Maintenez les cheveux, les vêtements et les gants à l'écart des pièces en mouvement. Les vêtements amples, les bijoux ou les cheveux longs peuvent être saisis par les éléments en mouvement.

### **Manipulation consciencieuse et utilisation d'appareils électriques**

- Ne surchargez pas l'appareil. Utilisez l'appareil électrique destiné au travail que vous souhaitez réaliser.

Vous travaillez toujours mieux et avec une plus grande sécurité dans le domaine de performance indiqué lorsque vous utilisez l'appareil électrique approprié.

- N'utilisez aucun appareil électrique dont le commutateur est défectueux. Un appareil électrique qui ne peut plus être allumé ou éteint, est dangereux et doit impérativement être réparé.
- Débranchez la fiche de la prise et/ou retirez l'accumulateur avant de procéder à des réglages sur l'appareil, de changer des pièces/accessoires ou de ranger l'appareil. Cette mesure de précaution empêche le démarrage non intentionné de l'appareil électrique.
- Stockez les appareils électriques non utilisés hors de portée des enfants. Interdisez l'utilisation de l'appareil aux personnes qui ne sont pas familiarisées avec ce dernier ou

---

qui ne sont pas en mesure de lire ces instructions.

Les appareils électriques sont dangereux lorsqu'ils sont utilisés par des personnes non expérimentées.

- Entretenez les appareils électriques avec soin. Contrôlez si les pièces mobiles fonctionnent parfaitement et ne se coincent pas, si des pièces ne sont pas cassées ou endommagées ce qui entraverait le fonctionnement de l'appareil électrique. Laissez réparer les pièces endommagées avant l'utilisation de l'appareil.  
De nombreux accidents sont causés par des appareils électriques mal entretenus.
- Utilisez l'appareil électrique, les accessoires, les appareils d'exploitation etc. conformément aux instructions. Tenez ici compte des conditions de travail et de l'activité à exécuter. L'utilisation d'appareils électriques à d'autres fins que celles prévus peut conduire à des situations dangereuses.

### **Service**

- Laissez votre appareil électrique uniquement réparer par du personnel professionnel qualifié et utilisez uniquement des pièces de rechange d'origine.  
Vous garantissez ainsi le maintien de la sécurité de l'appareil électrique.

### **Maintenance**

- Avant la réalisation de tous travaux sur l'appareil, débranchez toujours la fiche secteur (mettre l'appareil hors tension).
- Seuls les travaux de maintenance et les éliminations de pannes ici décrits peuvent être réalisés. Tous les autres travaux sont strictement réservés à un professionnel.
- Contrôlez régulièrement tous les vissages quant à leur fixation.
- Utilisez uniquement des pièces de rechange d'origine. Seules ces pièces de rechange sont construites et appropriées pour l'appareil. L'utilisation d'autres pièces de rechange conduit non seulement à une perte de la garantie, mais vous pouvez également mettre votre environnement en péril et vous exposez vous-même à des dangers.
- Assurez-vous que les fentes d'aération soient toujours libres de résidus de coupe.

### **Stockage et transport**

- Stockez toujours l'appareil dans un endroit sec.
- Lors du transport, protégez toujours l'appareil de dommages.

### **Consignes de sécurité pour la débroussailleuse**

- Lors de bruits ou de vibrations plus importantes de l'appareil, ce dernier doit être immédiatement éteint et contrôlé.
- Lors de travaux avec l'appareil, veillez toujours à une position bien stable et à un maintien corporel naturel.
- Tenez toujours l'appareil fermement avec les deux mains.
- Avant le début du travail, inspectez le périmètre de travail en vue d'objets ou d'animaux. Éloignez tous les objets qui pourraient être éjectés ou s'enrouler dans la bobine du fil.
- Avant le début du travail, contrôlez le terrain et retirez tous les objets qui pourraient endommager le mécanisme de coupe.
- Tenez toujours vos distances par rapport au mécanisme de coupe.
- Aucune personne et aucun animal ne doit séjourner dans un rayon de 15 m autour du périmètre de coupe étant donné qu'ils/elles pourraient être blessé(e)s par des objets

catapultés.

- Travaillez uniquement dans de bonnes conditions de visibilité et d'éclairage.
- Ne travaillez pas à une hauteur supérieure au-dessus de votre taille ! Ne vous penchez pas, ne vous balancez pas en arrière !
- Le vêtement de l'utilisateur doit être près du corps. Évitez de porter des vêtements vagues. Portez des chaussures stables et fermées et un pantalon long de travail.
- Attention lorsque vous reculez. Risque de trébuchement !
- Ne pas travailler lorsque l'herbe est mouillée.
- Lors de travaux en pente, veiller à une bonne stabilité.
- Ne jamais courir lorsque vous travaillez avec l'appareil.
- Toujours travailler perpendiculairement à la pente, jamais en descente ou en montée.
- Ne pas travailler sur des terrains escarpés.
- Une fois le moteur coupé, le mécanisme de coupe continue encore à tourner pendant un bref moment. Toucher le mécanisme de coupe uniquement lorsqu'il est totalement immobilisé.

### **Maladie de Raynaud (syndrome des doigts blancs)**

L'utilisation fréquente d'appareils vibrants peut entraîner des lésions nerveuses chez des personnes souffrant de troubles circulatoires (fumeurs, diabétiques par exemple). En particulier les doigts, les mains, les poignets et/ou les bras présentent entre autres les symptômes suivants, qui peuvent cependant n'être que partiellement présents : douleurs, picotements, piqûres, engourdissement de parties corporelles, décoloration de la peau.

- Lorsque vous remarquez des altérations inhabituelles, mettez immédiatement fin à votre travail et consultez un médecin.  
Vous pouvez nettement réduire les risques si vous respectez les consignes suivantes :
- Par temps froid, maintenez votre corps et en particulier vos mains au chaud. Le fait de travailler avec des mains glacées est un facteur principal de risque !
- Faites régulièrement une pose et bougez les mains pendant ce temps. Vous encouragez ainsi la circulation du sang.

### **Équipement de protection personnel**



Porter une protection pour les yeux et un protège-oreilles.



Porter des gants de protection



Porter des chaussures de sécurité



Porter des vêtements près du corps.



## VUE D'ENSEMBLE DE L'APPAREIL

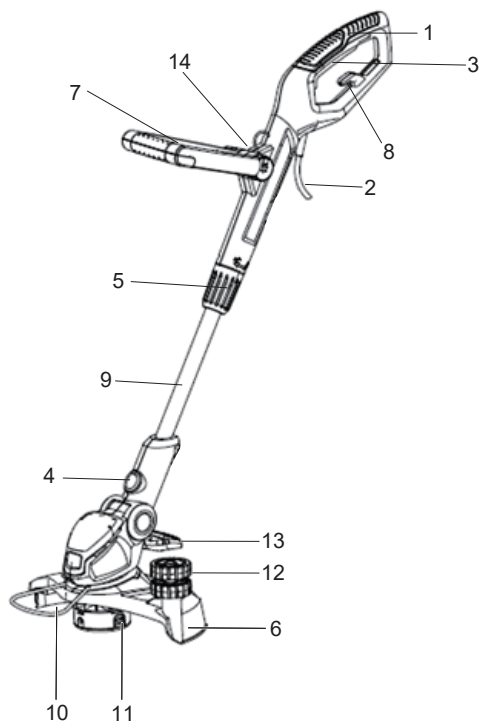

1. Poignée
2. Câble
3. Commutateur marche / arrêt
4. Blocage (réglage de poignée)
5. Blocage (réglage en longueur)
6. Capot de protection
7. Poignée avant
8. Fixation (câble d'alimentation)
9. Perche télescopique
10. Étrier de protection
11. Bobine de fil
12. Ruoe
13. Pédale de réglage d'inclinaison
14. Bouton

## DÉBALLAGE ET MONTAGE

### Déballage

Déballer le produit et contrôler l'intégralité de la livraison.

### Contenu de la livraison

- Manuel d'utilisation
- Débroussailleuse
- Capot de protection



### Remarque :

si une des pièces devait manquer ou être endommagée, veuillez vous adresser à votre revendeur.

### Montage capot de protection



**Danger !**

### Risque de blessure !

Sur la partie inférieure du capot de protection se trouve une lame tranchante permettant de couper le fil. Retirez la protection de transport uniquement après le montage.

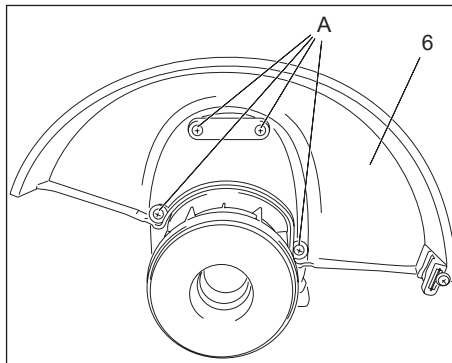

### Assemblage de la garde de sécurité

- Retirez quatre vis de montage du boîtier du moteur. Remarque: ils sont pré-montés sur le logement moteur par usine pour aider à les utiliser rapidement. Et envoyer un message à l'utilisateur final, où ces quatre vis devraient
- Montez le garde de sécurité sur le boîtier du moteur.
- Fixez le gardien de sécurité en place en utilisant ces quatre vis.

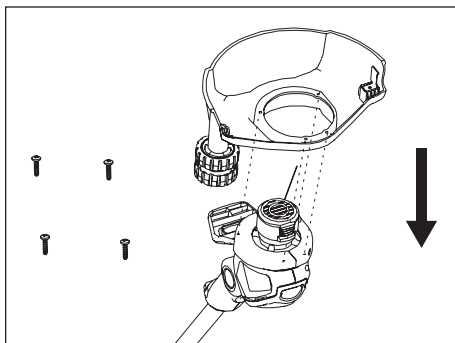

### Poignée avant assemblée

- i. Desserrez le bouton et retirez-le avec le boulon de l'auxiliaire gérer.
- ii. Alignez la poignée avant avec le support et apposer.

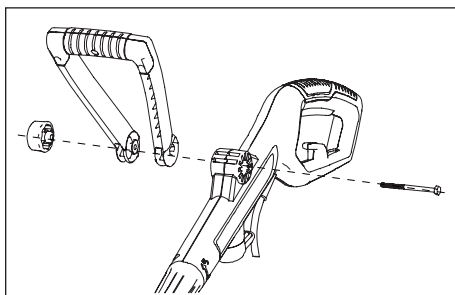

- iii. Insérez le boulon depuis la droite à travers l'ouverture. Assurez-vous que la tête du boulon repose correctement dans la forme encastrée du support, puis serrez le bouton.

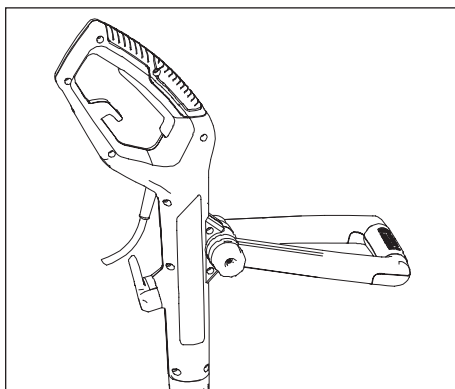

**Protecteur des plantes assemblée**

Insérez le protège-plante dans la fente entre la protection et le carter du moteur.

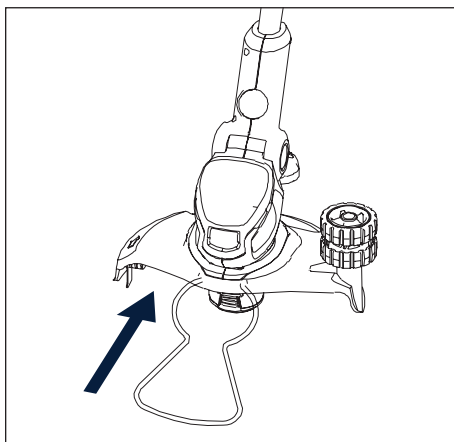
**Souche de cordon relief**

- i. Assurez-vous que l'interrupteur marche/arrêt est en position d'arrêt position.
- ii. Doublez le cordon, à environ 3 cm de l'extrémité. Faites passer la boucle dans le trou de la protection arrière et accrochez la boucle sur le serre-câble. Tirez doucement sur le cordon pour vous assurer qu'il est bien ci-joint.

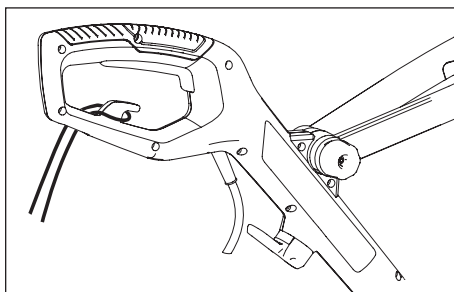

## UTILISATION

**Attention !**



**Voir également :**  Équipement de protection personnel – page 32



**Danger !**

### **Contrôler avant le démarrage !**

L'appareil doit uniquement être mis en service si aucune défectuosité n'a été constatée lors de la vérification. Si une pièce est défectueuse, elle doit impérativement être remplacée avant l'utilisation suivante.

Vérifiez les dispositifs de sécurité et l'état de sécurité de l'appareil :

- Vérifiez s'il existe des défectuosités apparentes.
- Contrôlez si toutes les pièces de l'appareil sont fermement montées.

### **Utilisation**



**Danger !**

### **Risque de blessure !**

Avant le début du travail, contrôlez le terrain et retirez tous les objets qui pourraient être éjectés par l'appareil.

### **Positionnement adéquat**

Tenez l'appareil

- avec la main gauche sur la poignée avant ;
- avec la main droite environ à hauteur du bassin, la main posée sur la poignée de commande ;
- équilibré dans une position sûre.

### **Allumer l'appareil.**

- Tenir fermement l'appareil avec les deux mains.
- Appuyer sur le bouton marche/arrêt (3).
- L'appareil démarre.

### **Éteindre l'appareil**



**Attention !**

### **Risque de blessure !**

Si l'appareil est réglé sur le fonctionnement permanent, vous devez alors enfoncer intégralement le bouton marche/arrêt (3) puis le relâcher.

## Opération générale

- i. Vérifiez que le produit, son cordon d'alimentation et sa prise ainsi que les accessoires ne sont pas endommagés avant chaque utilisation. Ne pas utiliser le produit s'il est endommagé ou montre porter.
- ii. Vérifiez que les accessoires ou le dispositif de coupe sont correctement fixés.
- iii. Tenez toujours le produit par ses poignées. Gardez les poignées sèches pour assurer la sécurité soutien.

## Réglage de la hauteur

- i. Desserrez le compteur du manchon de verrouillage dans le sens des aiguilles d'une montre.
- ii. Ajustez la longueur du bâton pour l'adapter à votre corps hauteur.
- iii. Serrer le manchon de verrouillage anti-horaire.

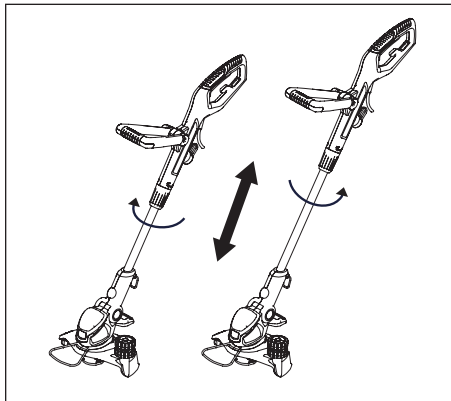

## Réglage de la poignée

Ajustez l'angle de la poignée auxiliaire pour faciliter l'utilisation et éviter la perte de contrôle.

- i. Desserrez le bouton et déplacez la poignée vers le haut ou vers le bas.
- ii. Serrer le bouton pour sécuriser l'auxiliaire gèrer dans l'ajusté position.

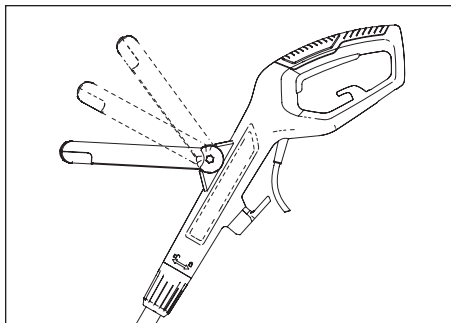

## Réglage de l'inclinaison

Réglez l'angle vertical de la tête de coupe en fonction des conditions de coupe.

- i. Appuyez sur la pédale de réglage d'inclinaison vers le bas avec votre pied.
- ii. Ajustez l'angle du poteau, vers le haut ou bas.
- iii. Relâchez la pédale de déverrouillage et continuez à avancer la perche jusqu'à ce qu'elle s'enclenche lieu.

NOTE: Toujours assurer ce le pédale s'enclenche dans lieu après ajustement le tondeuse dans un de le cinq postes !

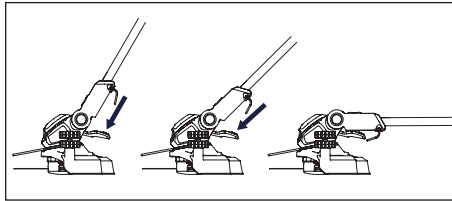

## Bordure

- i. Ajustez l'angle vertical de la tête de coupe à  $0^\circ$  en appuyant sur le réglage de l'inclinaison pédale.
- ii. Ajustez la tête de coupe à  $90^\circ$  pour tailler les bordures en appuyant sur le bouton de verrouillage bouton.
- iii. Tournez le protège-plante à un angle de  $90^\circ$ .

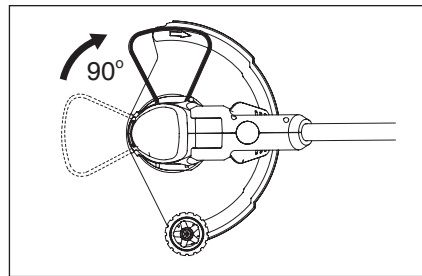
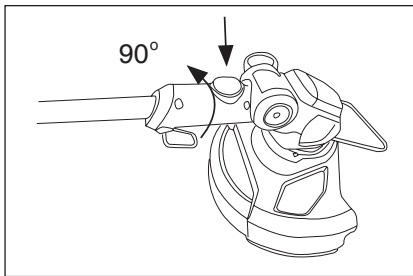

## Alimentation automatique de la ligne

L'équipement dispose d'un système à double ligne entièrement automatique. Le lignes sera automatiquement allongé chaque temps toi tourner sur le appareil. Pour favoriser un bon allongement de la ligne, assurezvous que la bobine a complètement cessé de bouger avant de rallumer l'appareil.

Les lignes sont automatiquement coupées à la bonne longueur par le coupe-ligne.

## Protecteur des plantes

Utilisez le protège-plante pour garder une distance avec les plantes telles que les fleurs, les arbres ou d'autres objets qui pourraient être touchés par le dispositif de coupe.

- i. Pliez le protège-plante pour tailler / tailler opération.
- ii. Pliez le protège-plante pour stockage.

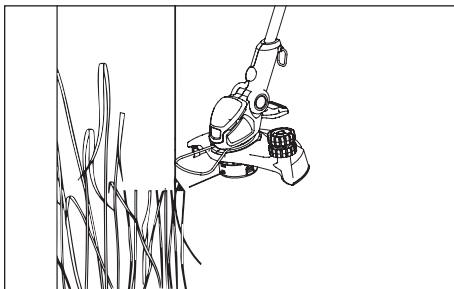

**AVERTISSEMENT! Réglez la position du protège-plants uniquement lorsque le produit est éteint et que le dispositif de coupe est à l'arrêt complet !**

## Allumer/éteindre

- i. Branchez la fiche à la prise secteur - ce produit fonctionne sur 230V.
- ii. Appuyez sur l'interrupteur marche/arrêt (3) pour allumer le produit.
- iii. Relâchez l'interrupteur marche/arrêt (3) pour éteindre le produit.

## Garniture

- i. Assurez le couteau protecteur étiqueter est supprimé avant utiliser. Assurez-vous de porter des gants lors du retrait de ce étiqueter.
- ii. Ajustez l'angle de la tête de coupe à une position appropriée pour l'opération de coupe.
- iii. fermement le coupe-herbe en gardant votre équilibre avec les pieds légèrement écartés. Modifiez la hauteur du.
- iv. Tenez la tête de coupe juste au-dessus du sol à un angle d' environ 30°.

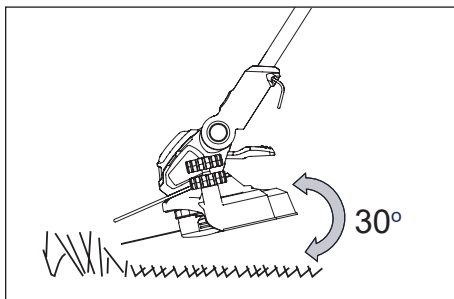



- v. Déplacez lentement le produit d'un côté à l'autre dans un mouvement de balancement.
- vi. Assurez le Coupe appareil restes faire le ménage et gratuit depuis chutes qui pourraient provoquer un bourrage. Vérifiez régulièrement. Relâchez le sur/interrupteur d'arrêt et débranchez le produit de l'alimentation électrique avant de vérifier.

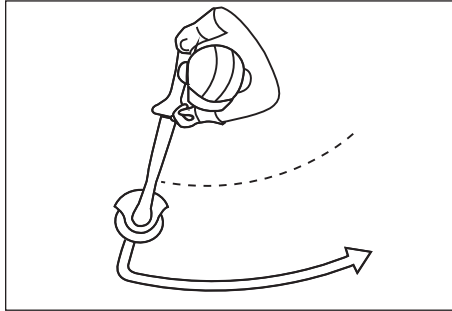

- vii. Coupez l'herbe plus longue par étapes; ne coupez pas l'herbe longue en une seule coupe. Pour de meilleurs résultats, coupez l'herbe plus longue par étapes.
- viii. Placez la tondeuse le long du bord de la pelouse.
- ix. Allumez le produit et poussez la tondeuse vers l'avant lentement.

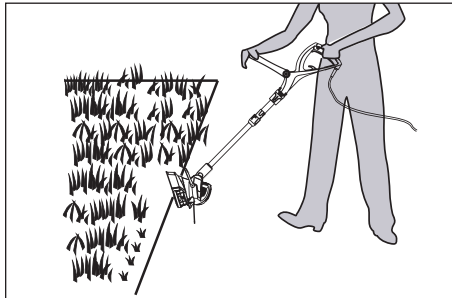



### AVERTISSEMENT!

- Installez toujours la protection avant d'utiliser le produit
- Quand Coupe plus long/ plus haut herbe, s'il te plaît faire bien sûr que vous couper ce bas dans 2 pour 3 étapes.
- FAIRE PAS couper long herbe dans un couper, comme ce sera dommage ton gazon tondeuse et faire ton garantie invalide.

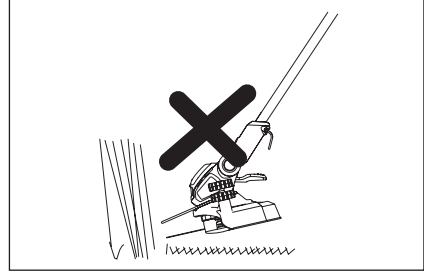
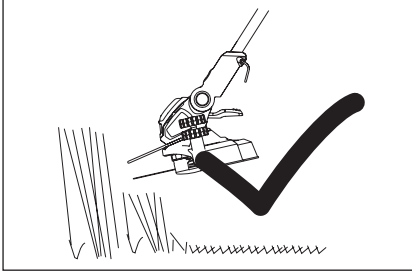

### Conseils

- Pour de meilleurs résultats, ne coupez pas l'herbe mouillée car elle a tendance à coller à la tête de coupe et à la protection, empêche l'évacuation correcte de l'herbe coupée et pourrait vous faire glisser et tomber.
- Ne laissez pas le couvercle de la bobine traîner sur le sol ou sur d'autres surfaces.
- Portez une attention particulière lorsque vous effectuez des travaux à proximité d'arbres et de buissons. La tête de coupe pourrait endommager l'écorce sensible et endommager la clôture des postes.
- Dépliez le protège-plante pour éviter de mettre le dispositif de coupe en contact avec des objets durs tels que des murs et des bordures de trottoir.

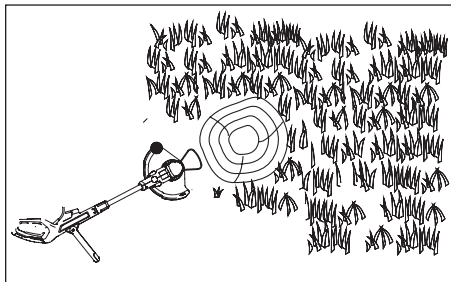

**NOTE:** Le garniture doubler sera porter plus rapide et exiger plus nourrir si la coupe ou la bordure est effectuée le long des trottoirs ou d'autres surfaces abrasives ou si des mauvaises herbes plus

### Remarques relatives à la coupe

- Coupez uniquement avec la zone gauche du logement de coupe (ici indiqué en gris clair) lorsque vous déplacez l'appareil de la droite vers la gauche.
- Dans la zone de droite (ici indiquée en gris foncé), les fils tournent dans votre direction : Risque élevé de contre-coups, risque de projection d'objets dans votre direction suite à la rotation du fil dans votre direction. Vous pouvez être ici blessé.
- Lorsque vous déplacez l'appareil de la gauche vers la droite, vous devez tenir le fil à l'écart de l'herbe afin que de l'herbe ne soit pas projetée dans les airs.
- Toujours couper les herbes longues du haut vers le bas, afin que les herbes ne s'enroulent pas autour de la bobine.
- utilisez uniquement la pointe du fil. Vous consommez ainsi moins de fil et évitez que l'herbe s'entrave dans la bobine.
- Ne tenez pas le fil plus près que nécessaire au niveau des poteaux, murs, clôtures et similaires. Le contact avec des objets durs use très rapidement le fil.
- Des écorces d'arbres, de jeunes arbres et des buissons peuvent être endommagés par le fil.

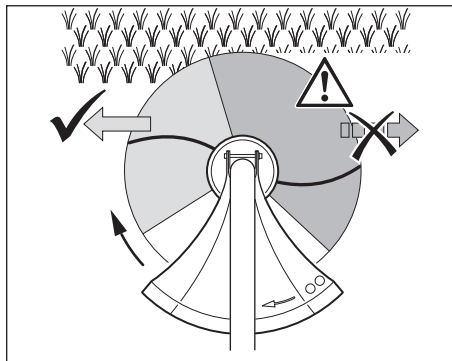

### Allonger les fils

Lorsque l'appareil ne coupe plus correctement, les fils sont trop courts. Vous obtenez des résultats de coupe optimaux lorsque vous rallongez les fils de telle manière pour qu'ils soient coupés par la lame de coupe à la longueur adéquate.

### Rallonger les fils en cours de coupe

- Lorsque l'appareil est en marche, tapez légèrement avec le côté inférieur de la bobine du fil sur le sol.
- Si les fils ne sont pas assez rallongés, tapez encore une fois.

Les fils sont automatiquement coupés dans le capot de protection à la longueur adéquate par la lame de coupe.

### Rallonger les fils à la main

Lorsque les fils sont déjà trop courts, vous ne pouvez plus les rallonger en tapant avec l'appareil sur le sol. Vous devez les sortir à la main de la bobine de fil.

- Poser l'appareil sur le sol.
- Appuyez avec la main sur la partie inférieure de la bobine de fil et sortez les deux fils jusqu'à ce qu'ils soient un peu plus longs que la bordure du capot de protection. Les fils sont coupés à la longueur adéquate dans le capot de protection par la lame de coupe lors de l'utilisation suivante.

## PANNES ET SOLUTIONS

### Lorsqu'un élément ne fonctionne pas ...



**Danger !**

#### **Danger de mort !**

Des réparations non conformes peuvent conduire à un fonctionnement non sécurisé de votre appareil. Vous mettez votre environnement en péril et vous exposez vous-même au danger.

Il s'agit souvent de petits défauts qui conduisent à une défectuosité. Vous pouvez souvent éliminer le problème par vous-même. Veuillez tout d'abord consulter le tableau suivant avant de vous adresser à votre service après-vente. Vous économisez ainsi un dérangement et éventuellement aussi des coûts.

Panne/Incident	Cause	Solution
Le moteur ne tourne pas.	Absence de tension de réseau ? Câble de raccordement défectueux ?	Vérifiez le câble, la fiche, la prise et le fusible. Contactez votre magasin MIGROS
Les fils ne se déroulent pas.	Fils épuisés ? Bobine de fil bloquée ?	☞ Remplacement de fil – page 46. Éliminez la cause du blocage (☞ Retrait de la bobine de fil – page 43).

Si vous n'êtes pas en mesure d'éliminer la panne par vous-même, veuillez vous adresser directement à votre service après-vente. Notez que la réalisation de réparations non conformes entraîne l'annulation de la garantie et vous cause éventuellement des coûts supplémentaires.

## NETTOYAGE ET MAINTENANCE



Précaution!

### Risque de blessure

Une fois que la débroussailleuse a été arrêtée, les fils continuent à tourner encore pendant quelques fractions de secondes. Ne pas toucher les fils en rotation.

### Vue d'ensemble du nettoyage et de la maintenance



### Remarque :

Nettoyez l'appareil immédiatement après chaque utilisation. Des résidus d'herbes séchés sont très durs et donc très difficiles à retirer.

### Avant chaque utilisation

Quelle pièce ?	Comment ?
Contrôlez le câble et la fiche secteur en vue d'éventuelles détériorations.	Contrôle visuel, laissez éventuellement remplacer par un électricien professionnel.

### En cas de besoin

Quelle pièce ?	Comment ?
Nettoyer l'appareil	Essuyer l'appareil avec un chiffon légèrement humidifié.
Remplacez le fil lorsqu'il est trop court.	 Remplacement de fil – page 46

### Remplacement de fil

Il est possible de remplacer la bobine de fil complète ou de changer uniquement le fil.



Danger!

### Type et origine du danger !

Avant la réalisation de tous travaux sur l'appareil, débranchez toujours la fiche secteur (mettre l'appareil hors tension).

**Ce produit fait pas contenir n'importe quel les pièces ce peut être réparé par le consommateur. Contact un autorisé service centre ou de même qualifié personne pour ont il vérifié et réparé.**

**Remplacement de la bobine**

REMARQUE : Avant de remplacer la bobine, assurez-vous que la fiche secteur est débranchée de l'appareil.

- i. Appuyez ensemble sur les deux languettes du dispositif de verrouillage sur le couvercle de la bobine et retirez le couvercle.
- ii. Retirez l'ancienne bobine de la bobine couverture
- iii. Nettoyez toute saleté ou herbe résidu.

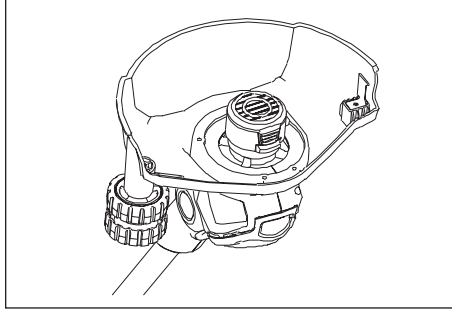

- iv. Placez la nouvelle bobine dans le logement de la bobine, enflez le fil dans le trou.

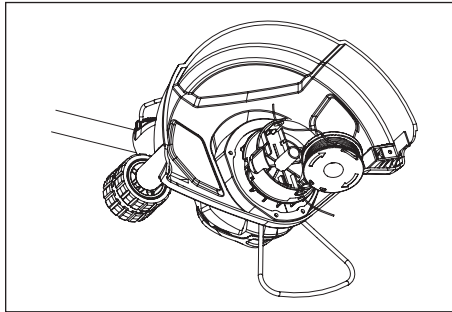
**Enrouler la ligne**

L'enroulement automatique n'est PAS recommandé car si la ligne n'est pas enroulée correctement, cela peut entraîner un dysfonctionnement du système d'alimentation de la tondeuse. Pour cette raison, les utilisateurs sont fortement invités à acheter la bobine pré-enroulée.

### Stockage

- i. Stocker le produit et ses accessoires dans un endroit sec et à l'abri du gel lieu.
- ii. Rangez toujours le produit dans un endroit inaccessible aux enfants. Le idéal stockage température est entre 10°C et 30°C.

### Transport

- i. Éteignez le produit et débranchez-le de l'alimentation électrique avant de le transporter partout.
- ii. Protégez le produit contre les rayures et fixez-le pour éviter tout dommage impact.

### Après utilisation

- i. Éteignez le produit, débranchez-le de l'alimentation électrique et laissez -le refroidir bas.
- ii. Pliez le protège-plante dans.
- iii. Vérifiez, nettoyez et rangez le produit.

## CARACTÉRISTIQUES TECHNIQUES

Tension nominale chargeur	230V~50Hz 600 W
Catégorie de protection	II
Rotation maximale	9800 min <sup>-1</sup>
Diamètre de la zone de coupe	300 mm
Puissance sonore (L <sub>WA</sub> )*	96 dB (A)
Pression sonore (L <sub>PA</sub> )*	88 dB (A)
Vibration Insécurité	5 m/s <sup>2</sup> k=1,5m/s <sup>2</sup>
Diamètre de fil (pas de métal)	1,4 mm

\*) Les valeurs indiquées sont des valeurs d'émission et ne doivent pas obligatoirement représentées simultanément des valeurs de poste de travail sûr. Bien qu'il existe une corrélation entre les niveaux d'émission et de nuisance, on ne peut pas déduire de manière fiable si des mesures de prévoyance supplémentaires sont nécessaires ou non. Des facteurs qui exercent une influence sur le niveau de nuisances actuel existant sur le poste de travail, comprennent la nature propre au local de travail, d'autres sources de bruits, par exemple le nombre de machines et d'autres procédures de travail limitrophes. Les valeurs de poste de travail autorisées peuvent également varier d'un pays à un autre. Cette information est uniquement destinée à fournir à l'utilisateur une meilleure évaluation de la mise en péril et du risque.

---

## MISE AU REBUT



Le présent produit ne doit pas être jeté avec vos autres déchets ménagers. En tant que consommateur, vous êtes tenu de retourner tous les déchets d'équipements électriques et électroniques pour une élimination appropriée de ces déchets dangereux. Les distributeurs, fabricants et importateurs, en revanche, sont tenus de reprendre gratuitement les équipements électriques et électroniques usagés qu'ils ont à leur disposition. La collecte et le recyclage des déchets d'équipements électriques et électroniques préservent les ressources naturelles. De plus, la santé et l'environnement sont protégés grâce au recyclage des équipements électriques et électroniques. Pour plus d'informations sur les points de collecte et l'élimination et le recyclage des anciens équipements électriques et électroniques, veuillez contacter l'Office fédéral de l'environnement (BAFU), la société d'élimination des déchets dans votre localité, le distributeur auprès duquel vous avez acheté cet appareil ou le fabricant de l'appareil.

---

## Conformité



Le produit est conforme aux dispositions des directives suivantes. La conformité est garantie par le respect des normes listées.

2006/42/CE Directive Machines (MD)

2014/30/UE Compatibilité électromagnétique (EMC)  
(EU) 2015/863

Restriction de (l'utilisation de certaines) substances dangereuses dans les équipements électriques et électroniques (RoHS)

MD

EN 50636-2-91

EN 60335-1

EMC

EN 55014-1

EN 55014-2

EN IEC 61000-3-2

EN 61000-3-3



# GARANTEE

Questo apparecchio è un prodotto di qualità, costruito accuratamente secondo lo stato attuale della tecnica e utilizzando un materiale comune di buona qualità. Il periodo di garanzia è di 36 mesi a decorrere dalla data di consegna, che deve essere certificata con scontrino di cassa, fattura o bolla di consegna. Nel periodo di garanzia il nostro servizio clienti si impegna ad eliminare tutti i difetti di funzionamento, per i quali sia possibile dimostrare l'origine dovuta a difetti del materiale e non a un trattamento non conforme alle nostre istruzioni per l'uso. La garanzia si espleta a nostra discrezione riparando gratuitamente i pezzi difettosi o sostituendoli con pezzi funzionanti. I pezzi sostituiti tornano di nostra proprietà. La riparazione o sostituzione dei singoli pezzi non implica il prolungamento del periodo di garanzia, così come non riaccende un nuovo periodo di garanzia per l'apparecchio in uso. Non è prevista una scadenza di garanzia propria per i pezzi di ricambio montati. Non rientrano nella garanzia danni e carenze degli apparecchi o di loro parti dovuti a sollecitazione impropria, trattamento e manutenzione irregolare.

Lo stesso vale per la mancata osservanza delle istruzioni per l'uso, nonché per l'installazione di pezzi di ricambio e accessori che non rientrano nel nostro assortimento. Interventi o modifiche all'apparecchio apportati da persone che non ne hanno l'autorità, causano l'annullamento della garanzia.

La garanzia non si applica a pezzi logorati in seguito a naturale usura.

**In caso di reclami di garanzia, guasti, necessità di pezzi di ricambi o accessori, rivolgersi alla Centrale Servizio Clienti indicata qui di seguito:**

## Centrale Servizio Clienti:

 Vertrieb/Distribution / Distribuzione:  
Migros-Genossenschafts-Bund, CH-8031 Zürich  
Migros France SAS, F-74160 Archamps

 M-INFOLINE  
CH-0800 84 0848  
[www.migros.ch](http://www.migros.ch)

**DO IT+ GARDEN**  
| | | | | | | | | | **MIGROS**

---

Egregia Cliente, Egregio Cliente,

La Sua nuova apparecchiatura é stata fabbricata e assemblata secondo i canoni della tecnica. A causa del tipo di lavoro per il quale è stato concepito, l'uso di questo apparecchio non è completamente privo di pericoli per lei e per l'ambiente circostante.

Per garantire una lunga vita del nuovo apparecchio e una sicurezza adeguata durante il lavoro con questo apparecchio, è necessario conoscere i pericoli che il suo utilizzo comporta e lavorare con prudenza.

Leggere in ogni caso, prima della prima messa in uso, queste istruzioni per l'uso. Qui troverà tutte le indicazioni per un uso sicuro ed una lunga durata del prodotto. Si prega di osservare attentamente tutte le avvertenze di sicurezza contenute nelle presenti istruzioni!

## Indice

<b>Prima di iniziare ...</b>	<b>51</b>
<b>Per la Sua sicurezza</b>	<b>53</b>
<b>La Sua apparecchiatura in visione d'insieme</b>	<b>57</b>
<b>Disimballaggio e montaggio</b>	<b>58</b>
<b>Utilizzo</b>	<b>61</b>
<b>Guasti e assistenza</b>	<b>68</b>
<b>Pulizia e manutenzione</b>	<b>69</b>
<b>Dati tecnici</b>	<b>71</b>
<b>Smaltimento</b>	<b>72</b>
<b>Conformità</b>	<b>72</b>
<b>Garanzia</b>	<b>73</b>

## PRIMA DI INIZIARE ...

### Utilizzo conforme

Questo apparecchio può essere utilizzato soltanto con gli utensili da taglio originali e omologati, per tagliare erba e piccole erbacce intorno agli alberi e ai pali, lungo i muretti, i bordi dei prati e altri punti difficilmente raggiungibili con un tosaerba.

L'apparecchio non deve essere utilizzato per tagliare sterpaglie, erbacce resistenti, boscaglia o altri oggetti.

L'apparecchio non è concepito per un uso industriale.

Questo apparecchio è destinato unicamente all'utilizzo privato su terreni privati.

Ogni utilizzo non conforme e tutte le attività sul prodotto non descritte in questo manuale di istruzioni rappresentano un uso indebito al di fuori dei limiti di responsabilità legali del produttore.

### Che cosa significano i simboli utilizzati?

Le indicazioni sui pericoli e le avvertenze sono chiaramente contrassegnate. Vengono utilizzati i seguenti simboli:



**Pericolo!**

#### Natura e fonte di pericolo!

La mancata osservanza delle avvertenze di pericolo può comportare pericoli per la vita e per l'incolumità fisica.

**Attenzione!**

#### Natura e fonte di pericolo!

Questo segnale di pericolo indica il rischio di danni al prodotto, all'ambiente o altri danni materiali.



#### Avvertenza:

Questo simbolo identifica informazioni che contribuiscono a una migliore comprensione delle procedure.

**Attenzione!**



...

Questi simboli identificano i dispositivi di protezione individuale necessari.

**Sull'apparecchio**

Sul vostro apparecchio trovate i seguenti simboli:



ATTENZIONE - Leggere le istruzioni per l'uso.

.../min

Giri (Dati tecnici – pagina 71).



Proteggere da pioggia e umidità.



Prima di ogni intervento di manutenzione staccare la spina di alimentazione.



In caso di cavo di rete danneggiato, staccare la spina di rete!



Livello di potenza sonora (Dati tecnici – pagina 71)



Componenti scagliati in aria.



Mantenere una distanza sufficiente.

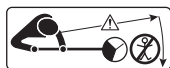

Tenere lontane le persone circostanti.



Non afferrare la bobina portafilo rotante.

## PER LA SUA SICUREZZA

### Indicazioni di sicurezza generali per gli utensili elettrici



**Pericolo!**

#### **Leggere tutte le indicazioni e gli avvertimenti di sicurezza!**

Una mancata osservanza delle indicazioni o degli avvertimenti di sicurezza può comportare scosse elettriche, incendi e/o gravi lesioni.



**Pericolo!**

#### **Conservare tutte le istruzioni per l'uso e le indicazioni di sicurezza per eventuali riferimenti in futuro.**

Le indicazioni di sicurezza relative agli "utensili elettrici" si riferiscono a quegli utensili che funzionano ad elettricità (con cavo) e gli utensili che funzionano a batteria (senza cavo).

### Sicurezza sul posto di lavoro

- Tenere sempre l'ambiente di lavoro pulito e ben illuminato.  
Un luogo di lavoro sporco e buio può comportare degli incidenti.
- Bisogna lavorare con gli utensili elettrici in ambienti non a rischio di esplosione, senza liquidi, gas o polveri infiammabili.  
Gli utensili elettrici producono delle onde che possono infiammare la polvere o i vapori.
- Tenere i bambini e le altre persone sempre lontani durante l'utilizzo di questo utensile elettrico. Durante la manovra è possibile perdere il controllo dell'apparecchio.

### Sicurezza elettrica

- Evitare il contatto con il corpo di superfici con messa a terra, come tubi, riscaldamento, piastre o frigoriferi.  
Se il corpo dell'utente è messo a terra vi è un alto rischio di scossa elettrica.
- Tenere gli utensili elettrici lontani da pioggia e umidità.  
Se penetra dell'acqua in un utensile elettrico vi è il rischio di una scossa elettrica.
- Non usare il cavo per trainare, trasportare o appendere lo strumento, e non tirare l'intero cavo per staccare la spina dalla presa. Tenere il cavo lontano da fonti di calore, olio, oggetti appuntiti o altri dispositivi in movimento.  
Un cavo danneggiato o aggrovigliato aumenta il rischio di una scossa elettrica.
- In caso di danneggiamento della linea di allacciamento la sua sostituzione è consentita solo al Servizio di assistenza.
- Se si lavora con un utensile elettrico all'aperto, usare solo delle prolunghe adatte per gli ambienti esterni.  
L'utilizzo di prolunghe adatte per gli ambienti esterni diminuisce il rischio di una scossa elettrica.
- Se non si può fare a meno di usare un utensile elettrico in un ambiente umido, utilizzare un interruttore differenziale con corrente di intervento di 30 mA o inferiore.  
L'impiego di un interruttore differenziale riduce il rischio di folgorazione.

- Posare la linea di allacciamento in modo tale che non rimanga impigliata in rami o simili durante il lavoro.

### **Sicurezza delle persone**

- Prestare attenzione alle proprie azioni e agire con prudenza durante il lavoro con un utensile elettrico. Non utilizzare mai nessun utensile elettrico quando si è stanchi o sotto l'influsso di droghe, alcool o farmaci.  
Un attimo di distrazione durante l'uso di un utensile elettrico può comportare serie lesioni.
- Indossare i dispositivi di protezione individuale e portare sempre gli occhiali di protezione. L'utilizzo di dispositivi di protezione personale come maschera antipolvere, scarpe antinfortunistiche antiscivolo, casco protettivo o protezioni per l'udito, a seconda del tipo e dell'uso dell'utensile elettrico, riduce il rischio di lesioni.
- Evitare una messa in funzione accidentale dell'apparecchio. Assicurarsi che l'utensile elettrico sia spento, prima di connetterlo alla rete elettrica e/o alla batteria, prima di prenderlo o di portarlo.  
Il trasporto dell'utensile elettrico tenendo il dito sull'interruttore o ad apparecchio acceso e collegato alla rete di corrente può causare degli incidenti.
- Rimuovere gli utensili di regolazione e le chiavi prima di accendere l'utensile elettrico.  
Un utensile o una chiave all'interno di un utensile con parti in movimento può comportare delle gravi lesioni.
- Evitare una postura corporea anormale. Assumere una posizione sicura e mantenere in ogni momento l'equilibrio.  
In questo modo si può controllare l'utensile in maniera migliore in condizioni inaspettate.
- Indossare l'abbigliamento adeguato. Non indossare indumenti larghi o gioielli. Tenere i capelli, l'abbigliamento e le scarpe lontani dalle parti in movimento dell'apparecchio.  
Gli indumenti stretti, i gioielli o i capelli lunghi possono rimanere impigliati nelle parti in movimento.

### **Utilizzo attento e prudente degli utensili elettrici**

- Non sovraccaricare l'apparecchio. Utilizzare sempre gli utensili elettrici adeguati al lavoro da svolgere.  
Con un utensile elettrico adeguato si lavora meglio, in maniera più sicura e con maggiore potenza.
- Non usare mai utensili elettrici il cui interruttore è guasto.  
Un utensile elettrico che non si accende o non si spegne è pericoloso e deve essere riparato.
- Staccare la spina dalla presa e/o rimuovere la batteria prima di eseguire le impostazioni sull'apparecchio, prima di sostituire gli accessori o di posarlo definitivamente.  
Queste misure di sicurezza impediscono una accensione accidentale dell'utensile elettrico.
- Conservare gli utensili elettrici non usati lontano dalla portata dei bambini. Non fare utilizzare il dispositivo a persone che non ne hanno familiarità o che non hanno letto le istruzioni per l'uso.  
Gli utensili elettrici sono pericolosi, se dati in mano a persone inesperte.
- Trattare l'utensile elettrico con cura. Controllare se le parti in movimento funzionano perfettamente e che non si incastrino, verificare l'eventuale presenza di componenti

---

rotti o danneggiati e che la funzionalità dell'utensile elettrico non sia compromessa. Far riparare le parti danneggiate dell'apparecchio.

Molti incidenti sono causati da utensili elettrici che non ricevono la giusta manutenzione.

- Utilizzare l'utensile elettrico, i suoi accessori e tutto ciò che lo riguarda nel modo descritto in queste istruzioni. Considerare anche le condizioni di lavoro e le attività da svolgere. L'uso degli utensili elettrici per altre applicazioni, non previste in queste istruzioni, può comportare delle situazioni pericolose.

### **Servizio di assistenza**

- Far riparare l'utensile elettrico solo da personale qualificato e utilizzando pezzi di ricambio originali. In tal modo si garantisce il mantenimento della sicurezza dell'utensile elettrico.

### **Manutenzione**

- Prima di lavorare sull'apparecchio estrarre sempre la spina di alimentazione (apparecchio senza corrente).
- Si possono effettuare soltanto gli interventi di manutenzione e le risoluzioni dei guasti descritti nel presente manuale. Tutti gli altri lavori devono essere effettuati da personale qualificato.
- Controllare regolarmente che tutte le viti siano serrate.
- Utilizzare soltanto ricambi originali. Soltanto questi ricambi sono concepiti e adatti per questo apparecchio. Gli altri ricambi non soltanto invalideranno la garanzia, ma possono mettere in pericolo l'utente e l'ambiente circostante.
- Controllare che le feritoie di ventilazione siano sempre libere da residui di taglio.

### **Stoccaggio e trasporto**

- Conservare l'apparecchio sempre all'asciutto.
- Durante il trasporto proteggere l'apparecchio da eventuali danni.

### **Indicazioni di sicurezza per decespugliatore**

- In caso di forti rumori o vibrazioni dell'apparecchio, è necessario spegnerlo e controllarlo immediatamente.
- Durante il lavoro con l'apparecchio mantenere sempre una posizione salda e una postura naturale.
- Tenere sempre l'apparecchio saldamente con entrambe le mani.
- Prima di iniziare a lavorare controllare la presenza di animali e oggetti sul terreno. Togliere tutti gli oggetti che possono essere scagliati via o che possono avvolgersi alla bobina portafilo.
- Prima di iniziare a lavorare controllare il terreno ed eliminare tutti gli oggetti che possono danneggiare gli utensili da taglio.
- Mantenere sempre una distanza sufficiente dagli utensili da taglio.
- Nel raggio di 15 m intorno all'area di taglio non si devono trovare persone o animali che potrebbero essere feriti da oggetti scagliati.
- Lavorare soltanto in buone condizioni di luce e di visibilità.
- Non lavorare al di sopra dell'altezza della vita! Non chinarsi in avanti o reclinarsi indietro.
- Gli abiti dell'utilizzatore devono essere aderenti. Evitare gli abiti ampi. Indossare scarpe chiuse e pantaloni da lavoro lunghi.

- Attenzione mentre si indietreggia. Pericolo di inciampare!
- Non lavorare su erba bagnata.
- Durante il lavoro su terreni in pendenza mantenere sempre una posizione salda.
- Non correre mai durante il lavoro con l'apparecchio.
- Lavorare sempre trasversalmente al pendio, mai in salita o in discesa.
- Non lavorare su forti pendii.
- Dopo lo spegnimento del motore gli utensili da taglio continuano a girare per breve tempo. Toccare l'utensile da taglio solo quando è completamente fermo.

### **Malattia di Raynaud (malattia delle dita bianche)**

L'utilizzo frequente di oggetti vibranti può causare lesioni ai nervi alle persone con circolazione sanguigna compromessa (ad es. fumatori, diabetici). Soprattutto le dita, le mani i polsi e/o le braccia presentano i seguenti sintomi, anche solo alcuni di essi: dolori, prurito, formicolio, indolenzimento della parte del corpo interessata, impallidimento della pelle.

- In caso di peggioramenti inusuali interrompere immediatamente il lavoro e rivolgersi a un medico.  
I rischi possono essere ridotti attenendosi alle seguenti indicazioni:
- Mantenere caldo il corpo e in particolare le mani in caso di tempo freddo. Lavorare con le mani molto fredde è il fattore scatenante principale!
- Fare spesso delle pause muovendo le mani. In questo modo si agevola la circolazione sanguigna.

### **Dispositivi di protezione individuale**



Indossare occhiali protettivi e dispositivi di protezione dell'udito.



Indossare guanti protettivi.



Indossare scarpe di sicurezza.



Indossare abiti da lavoro aderenti.



## LA SUA APPARECCHIATURA IN VISIONE D'INSIEME

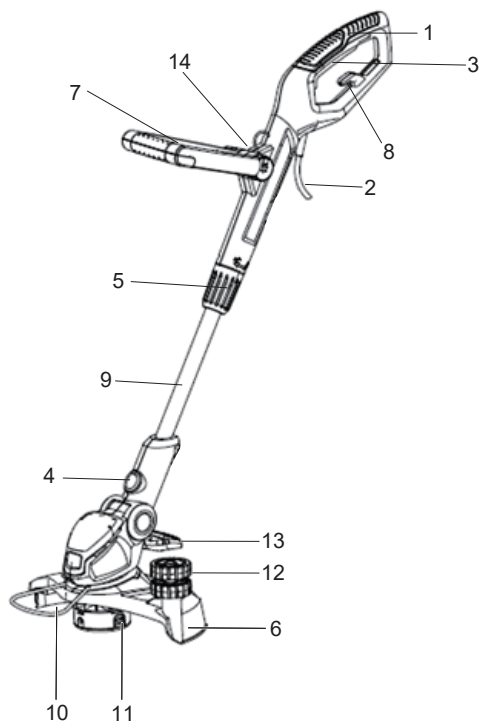

1. Maniglia
2. Cavo
3. Interruttore on / off
4. Dispositivo di arresto (regolazione della maniglia)
5. Dispositivo di arresto (regolazione della lunghezza)
6. Calotta di protezione
7. Maniglia anteriore
8. Dispositivo di fissaggio (cavo di rete)
9. Asta telescopica
10. Staffa di protezione
11. Bobina portafilo
12. ruota
13. Pedale di regolazione dell'inclinazione
14. Pomello

## DISIMBALLAGGIO E MONTAGGIO

### Disimballaggio

Disimballare il prodotto e verificare la presenza di tutti i componenti.

### Fornitura

- Istruzioni per l'uso
- Tagliabordi
- Calotta di protezione



### Avvertenza:

Nel caso in cui uno dei pezzi mancasse o fosse danneggiato, si prega di rivolgersi al rivenditore.

### Montaggio della calotta di protezione



Pericolo!

### Pericolo di lesioni!

Sul lato inferiore della calotta di protezione si trova una lama affilata per il taglio del filo. Rimuovere la protezione per il trasporto solo dopo il montaggio.

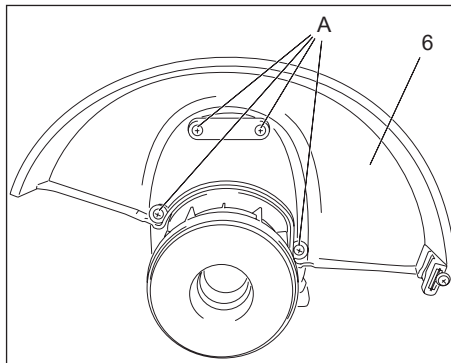

### Assemblaggio della guardia di sicurezza

- Rimuovere quattro viti di montaggio dall'alloggiamento del motore.  
Nota: sono pre-montati sull'alloggiamento del motore per fabbrica per aiutare gli utenti finali e per loro rapidamente. E invia un messaggio all'utente finale, dove dovrebbero queste quattro viti
- Montare la protezione di sicurezza sull'alloggiamento del motore.
- Risolvi la protezione della sicurezza in posizione usando queste quattro viti.

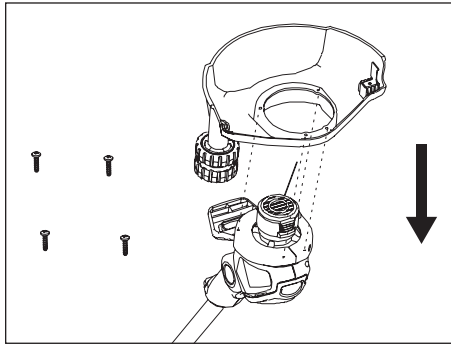

### Maniglia anteriore montaggio

- i. Allentare la manopola e rimuoverla insieme al bullone dall'ausiliario maniglia.
- ii. Allineare la maniglia anteriore con il supporto e apporre.

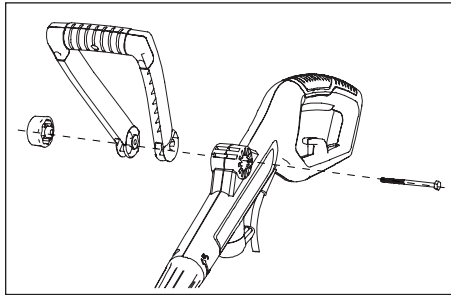

- iii. Inserire il bullone da destra attraverso l'apertura. Assicurarsi che la testa del bullone si trovi correttamente nella forma incassata nel supporto, quindi serrare la manopola.

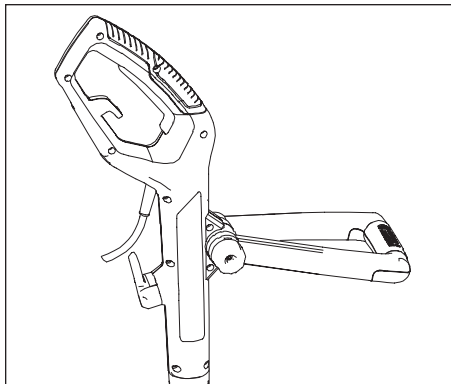

**Protettore delle piante montaggio**

Inserire il protettore per piante nella fessura tra la protezione e l'alloggiamento del motore.

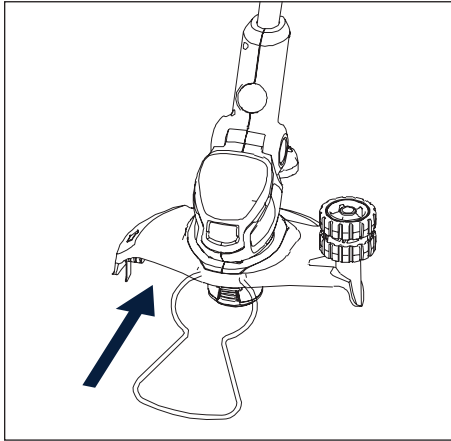
**Sforzo del cavo sollievo**

- i. Assicurati che l'interruttore di accensione/spengimento sia in posizione off posizione.
- ii. Raddoppia il cordoncino, a circa 3 cm dall'estremità. Far passare l'occhiello attraverso il foro sulla protezione posteriore della cassaforte e agganciare l'occhiello sopra il serracavo. Tirare delicatamente il cavo per assicurarsi che sia saldamente allegato.

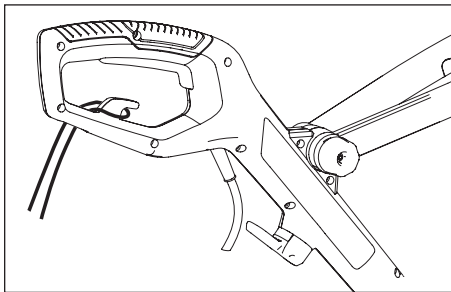

## UTILIZZO

**Attenzione!**



**Vedere anche:**  Dispositivi di protezione individuale – pagina 56



**Pericolo!**

### **Pericolo di lesioni!**

L'apparecchio può essere utilizzato soltanto se non vengono riscontrati guasti. Se un pezzo è guasto deve assolutamente essere sostituito prima dell'uso successivo.

Controllare le condizioni di sicurezza dell'apparecchio:

- Verificare la presenza di guasti visibili.
- Assicurarsi che tutti i pezzi dell'apparecchio siano saldamente montati.

### **Utilizzo**



**Pericolo!**

### **Pericolo di lesioni!**

Prima di iniziare il lavoro controllare il terreno e rimuovere tutti gli oggetti che potrebbero essere scagliati via dall'apparecchio.

### **Posizione corretta**

Tenere l'apparecchio

- con la mano sinistra sulla maniglia anteriore;
- con la mano destra sulla maniglia principale ad altezza della vita;
- mantenendo l'equilibrio in una postura comoda.

### **Accendere l'apparecchio**

- Tenere saldamente l'apparecchio con entrambe le mani.
- Premere l'interruttore On/Off (3).
- L'apparecchio si avvia.

### **Spegnere l'apparecchio**



**Attenzione!**

### **Pericolo di lesioni!**

Se l'apparecchio è impostato sul funzionamento continuo, è necessario prima premere a fondo l'interruttore On/Off (3) quindi rilasciarlo.

## Opération générale

- i. Controllare il prodotto, il suo cavo di alimentazione, la spina e gli accessori per danni prima di ogni utilizzo.  
Non usare il prodotto se è danneggiato o mostra Indossare.
- ii. Ricontrollare che gli accessori o il dispositivo di taglio siano fissati correttamente.
- iii. Tenere sempre il prodotto sui suoi manici. Mantenere le maniglie asciutte per garantire la sicurezza supporto.

## Regolazione altezza

- i. Allentare il contatore del manicotto di bloccaggio senso orario.
- ii. Regola la lunghezza del bastoncino per adattarla al tuo corpo altezza.
- iii. Serrare il manicotto di bloccaggio in senso antiorario.

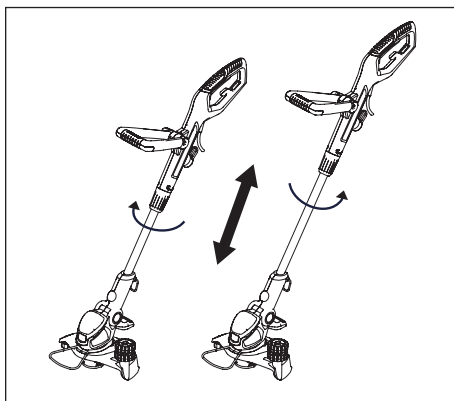

## Regolazione della maniglia

Regolare l'angolazione dell'impugnatura ausiliaria per facilitare il funzionamento ed evitare la perdita di controllo.

- i. Allentare la manopola e spostare la maniglia verso l'alto o verso il basso.
- ii. Stringere IL pomello A sicuro IL ausiliario maniglia nel rettificato \_ posizione.

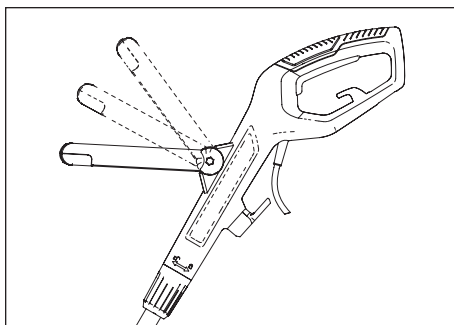

## Regolazione dell'inclinazione

Regolare l'angolo verticale della testina portafilo per adattarlo alle condizioni di taglio.

- i. Premere il pedale di regolazione dell'inclinazione verso il basso con il piede.
- ii. Regolare l'angolo del palo, verso l'alto o giù.
- iii. Rilascia il pedale di sblocco e continua a muoverti il palo finché non si blocca posto.  
NOTA: Sempre garantire Quello IL pedale scatta in posto dopo la regolazione IL trimmer  
In uno Di IL cinque posizioni!

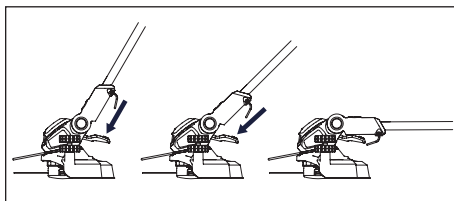

## Bordatura

- i. Regolare l'angolo verticale della testina portafilo a 0° premendo la regolazione dell'inclinazione pedale.
- ii. Regolare la testa del tagliabordi a 90° per i bordi premendo il fermo pulsante.
- iii. Ruotare il protettore della pianta ad un angolo di 90°.

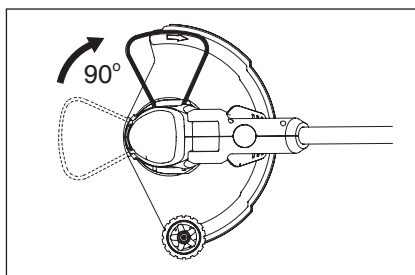
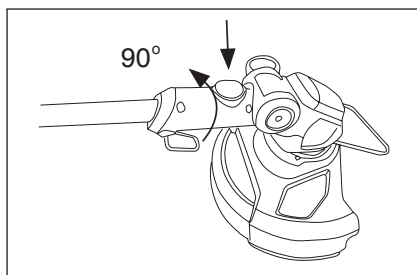

## Alimentazione automatica della linea

L'apparecchiatura è dotata di un sistema a doppia linea completamente automatico. IL linee Volere automaticamente allungare ogni tempo Voi giro SU IL apparecchio. Per supportare un corretto allungamento della linea, assicurarsi che la bobina abbia smesso completamente di muoversi prima di riaccendere l'apparecchio.

Le linee vengono tagliate automaticamente alla lunghezza corretta dal taglialinee.

## Protettore delle piante

Utilizzare il protettore per piante per mantenere la distanza da piante come fiori, alberi o altri oggetti che potrebbero essere colpiti dal dispositivo di taglio.

- i. Piegare la protezione per piante per tagliare / bordare operazione.
- ii. Piegare il protettore delle piante per magazzino.

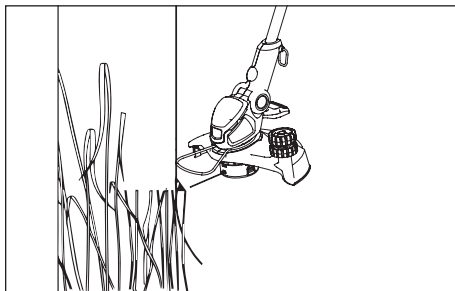

**AVVERTIMENTO! Regolare la posizione del protettore delle piante solo quando il prodotto è spento e il dispositivo di taglio è completamente fermo!**

## Accensione/spengimento

- i. Collegare la spina alla presa di corrente: questo prodotto funziona a 230V.
- ii. Premere l'interruttore on/off (3) per accendere il prodotto.
- iii. Rilasciare l'interruttore on/off (3) per spegnere il prodotto.

## Rifinitura

- i. Garantire IL coltello protettore etichetta È RIMOSSO Prima utilizzo. Assicurati di indossare i guanti quando lo rimuovi etichetta.
- ii. Regolare l'angolazione della testina del tagliabordi in una posizione adeguata per l'operazione di rifinitura.
- iii. Tenere saldamente il tagliaerba, mantenendo l'equilibrio con i piedi leggermente divaricati. Se necessario, modificare l'altezza del prodotto per garantire un posizionamento verticale postura.
- iv. Tenere la testina del decespugliatore appena sopra il terreno con un angolo di circa 30°.

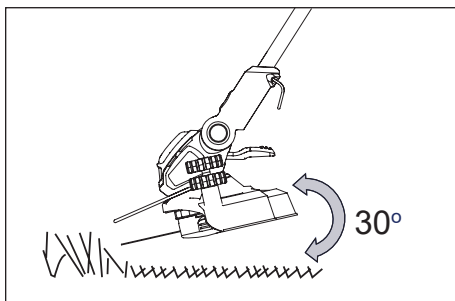



- v. Spostare lentamente il prodotto da un lato all'altro con un movimento oscillatorio.
- vi. Garantire IL taglio dispositivo resti pulito E gratuito da ritagli che potrebbero causarne l'inceppamento. Controlla regolarmente. Rilasciare il SU/ spegnere l'interruttore e scollegare il prodotto dall'alimentazione prima del controllo.

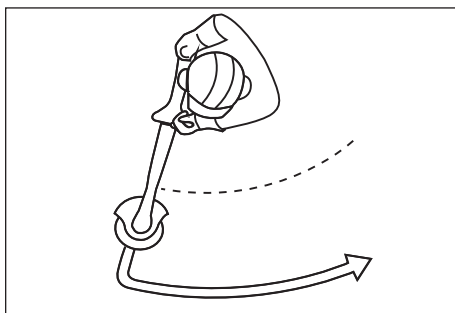

- vii. Tagliare l'erba più lunga in più fasi; non tagliare l'erba alta in un unico taglio. Per ottenere i migliori risultati, taglia l'erba più lunga gradualmente.
- viii. Posizionare il trimmer lungo il bordo del prato.
- ix. Accendere il prodotto e spingere in avanti il trimmer lentamente.

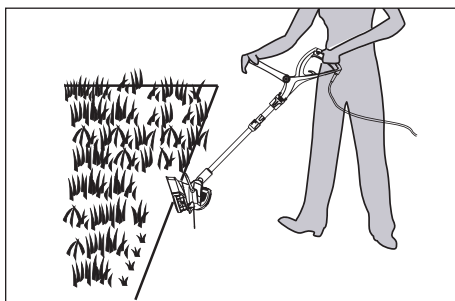

**AVVERTIMENTO!**

- Montare sempre la protezione prima di utilizzare il Prodotto
- Quando taglio più a lungo/ più alto erba, Per favore Fare Sicuro che tu taglio Questo giù In 2 A 3 fasi.
- FARE NON taglio lungo erba In uno taglio, COME Questo Volere danno la tua erba trimmer E Fare tuo garanzia non valido.

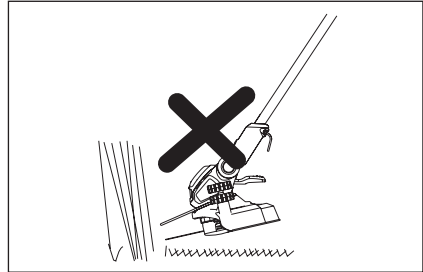
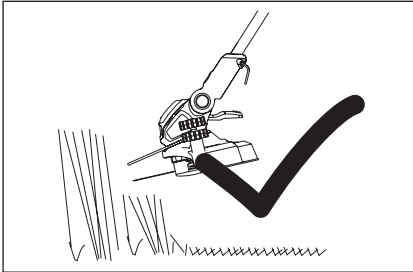
**Suggerimenti**

- Per ottenere i migliori risultati, non tagliare l'erba bagnata poiché tende ad attaccarsi alla testata di taglio e alla protezione, impedisce il corretto scarico dell'erba tagliata e potrebbe causare scivolamenti e autunno.
- Non permettere che il coperchio della bobina si trascini sul terreno o su altre superfici.
- Prestare particolare attenzione quando si esegue il lavoro in prossimità di alberi e cespugli. La testa di taglio potrebbe danneggiare la corteccia sensibile e danneggiare la recinzione post.
- Piegare il protettore per piante per evitare che il dispositivo di taglio entri in contatto con oggetti duri come muri e cordoli.

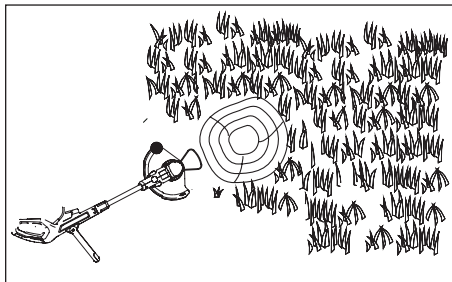

**LNOTA:** IL Rifinitura linea Volere Indossare Più veloce E richiedere Di più alimentazione se il taglio o la bordatura viene eseguita lungo marciapiedi o altre superfici abrasive o se si tagliano erbacce più pesanti.

## Indicazioni per il taglio

- Tagliare soltanto con la parte sinistra (indicata in grigio chiaro) dell'area di taglio quando si muove l'apparecchio da destra a sinistra.
- Nella parte destra (qui in grigio scuro) i fili girano in direzione dell'utente: pertanto vi è un elevato pericolo di contraccolpo ed è possibile la proiezione di oggetti dovuta alla rotazione del filo in direzione dell'utente. Questo può causare lesioni.
- Quando si muove l'apparecchio da sinistra a destra, il filo deve essere mantenuto distante dall'erba, per evitare di scagliare via l'erba.
- Tagliare i ciuffi di erba alta sempre dall'alto verso il basso, in modo che i fili d'erba non si attorciglino intorno alla bobina.
- Utilizzare soltanto l'estremità del filo. In questo modo il filo si consuma di meno e si impedisce che l'erba si attorcigli alla bobina.
- Avvicinare il filo il più possibile a pali, muri, recinzioni e simili, ma senza toccarli. Gli oggetti duri consumano molto rapidamente il filo.
- Il filo può danneggiare la corteccia, giovani alberi e arbusti.

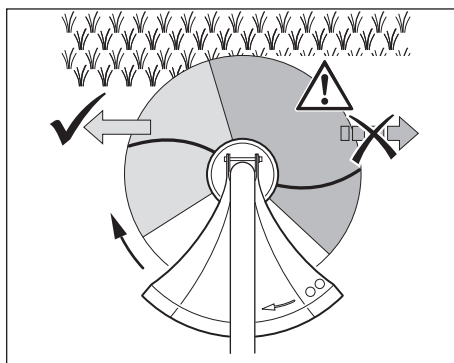

## Allungamento dei fili

Se l'apparecchio non taglia più in modo pulito significa che i fili si sono accorciati troppo. I migliori risultati di taglio ci tengono allungando i fili fino a poterli tagliare alla lunghezza giusta con l'apposita taglierina.

## Allungamento dei fili durante il taglio

- Ad apparecchio in funzione, toccare brevemente il terreno con il lato inferiore della bobina portafilo.
  - Se i fili non si sono allungati abbastanza, toccare nuovamente.
- I fili vengono tagliati automaticamente dalla taglierina nella calotta di protezione alla lunghezza corretta.

## Allungamento manuale dei fili

Se i fili sono già diventati troppo corti, non allungarli più toccando il terreno. È necessario estrarli manualmente dalla bobina portafilo.

- Appoggiare l'apparecchio sul pavimento.

- Premere il lato inferiore della bobina portafilo con la mano ed estrarre entrambi i fili fino ad allungarli leggermente oltre il bordo della calotta di protezione.  
I fili vengono tagliati dalla taglierina nella calotta di protezione alla lunghezza corretta al successivo utilizzo.

## GUASTI E ASSISTENZA

### Se qualcosa non funziona ...



**Pericolo!**

#### **Pericolo di vita!**

Le riparazioni inadeguate possono causare un funzionamento non sicuro dell'apparecchio. Questo mette a repentaglio la propria vita e la sicurezza dell'ambiente circostante.

Spesso sono solo piccoli difetti che portano a un guasto. Di solito essi possono essere risolti facilmente dall'utente stesso. Si prega di controllare nella seguente tabella prima di rivolgersi al servizio assistenza. In tal modo si risparmiano molta fatica e anche eventuali spese.

<b>Errore/guasto</b>	<b>Causa</b>	<b>Rimedio</b>
Il motore non funziona.	Non c'è corrente elettrica? Cavo di allacciamento guasto?	Verificare il cavo, la spina, la presa e il fusibile. Contattare il negozio MIGROS.
Il filo non si svolge.	Filo terminato? Bobina portafilo bloccata?	☞ Sostituzione del filo – pagina 70. Eliminare la causa del bloccaggio (☞ Estrazione della bobina portafilo – pagina 67).

Se non è possibile eliminare l'errore, si prega di rivolgersi direttamente al servizio di assistenza. Le riparazioni inappropriate invalidano la garanzia e possono causare costi aggiuntivi a suo carico.

## PULIZIA E MANUTENZIONE



Precauzione!

### Rischio di lesioni

Dopo aver spento il tagliabordi, i fili continuano a girare per alcune frazioni di secondo. Non toccare i fili in rotazione.

### Piano di pulizia e manutenzione



### Avvertenza:

Pulire l'apparecchio immediatamente dopo ogni utilizzo. I resti di erba secchi sono molto duri e difficili da rimuovere.

### Prima di ogni utilizzo

Che cosa?	Come?
Controllare eventuali danni sul cavo di alimentazione e sulla spina di alimentazione.	Controllo visivo, eventualmente far sostituire dall'elettricista.

### Se necessario

Che cosa?	Come?
Pulizia dell'apparecchio	Pulire l'apparecchio con uno straccio leggermente inumidito.
Sostituire il filo se troppo corto	 Sostituzione del filo – pagina 70

### Sostituzione del filo

È possibile sostituire l'intera bobina oppure soltanto il filo.



Pericolo!

### Natura e fonte di pericolo!

Prima di lavorare sull'apparecchio estrarre sempre la spina di alimentazione (apparecchio senza corrente).

**Questo Prodotto fa non contenere Qualunque parti Quello Potere Essere riparato da IL consumatore. Contatto UN autorizzato servizio centro O a allo stesso modo qualificato persona A Avere Esso controllato E riparato.**

### **Sostituzione della bobina**

NOTA: prima di sostituire la bobina, assicurarsi che la spina di alimentazione sia scollegata dall'unità.

- i. Premere insieme entrambe le linguette del dispositivo di bloccaggio sul coperchio della bobina e rimuovere il copertina.
- ii. Rimuovere la vecchia bobina dalla bobina copertina
- iii. Pulisci lo sporco o l'erba residuo.

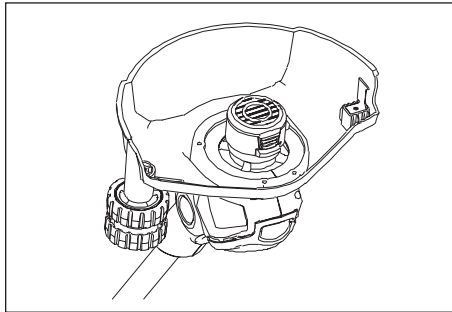

- iv. Mettere la nuova bobina nell'alloggiamento della bobina, infilare il filo nel foro.

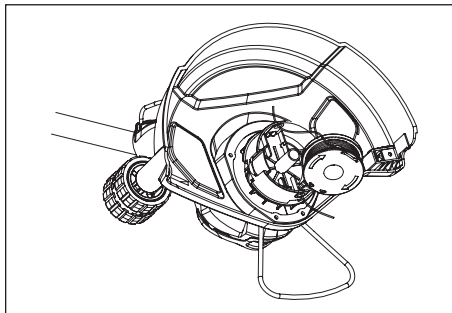

#### **Avvolgimento della linea**

L'autoavvolgimento **NON** è raccomandato perché se il filo non è avvolto correttamente può causare il malfunzionamento del sistema di alimentazione del trimmer. Per questo motivo, gli utenti sono fortemente invitati ad acquistare la bobina pre-avvolta.

### Magazzinaggio

- i. Conservare il prodotto e i suoi accessori in un luogo asciutto e al riparo dal gelo posto.
- ii. Conservare sempre il prodotto in un luogo inaccessibile ai bambini. IL ideale magazzino temperatura È fra 10°C e 30°C.

### Trasporto

- i. Spegnerne il prodotto e scollegarlo dall'alimentazione prima di trasportarlo ovunque.
- ii. Proteggere il prodotto dai graffi e fissarlo per evitare danni da impatto.

### Dopo l'uso

- i. Spegnerne il prodotto, scollegarlo dall'alimentazione e lasciarlo raffreddare giù.
- ii. Piega il protettore delle piante In.
- iii. Controllare, pulire e conservare il Prodotto.

## DATI TECNICI

Tensione nominale caricabatterie	230V~50Hz 600 W
Classe di protezione	II
Numero di giri massimo	9800 min <sup>-1</sup>
Diametro area di taglio	300 mm
Livello di potenza sonora (L <sub>WA</sub> )*	96 dB (A)
Livello di pressione sonora (L <sub>PA</sub> )*	88 dB (A)
Vibrazione Insicurezza	5 m/s <sup>2</sup> k=1,5m/s <sup>2</sup>
Diametro del filo (no metallo)	1,4 mm

\*) I valori indicati sono valori di emissione e quindi non devono al contempo rappresentare valori sicuri sul posto di lavoro. Nonostante vi sia una correlazione tra livelli di emissione e di immissione, da questo non si può dedurre con certezza se siano necessari provvedimenti di sicurezza aggiuntivi o no. I fattori che influenzano il livello di immissione attuale sul posto di lavoro comprendono le caratteristiche dell'ambiente di lavoro, altre fonti di rumore, come ad esempio il numero di macchine e altre procedure operative nell'area circostante. I valori ammessi possono inoltre variare da Paese a Paese. Queste informazioni tuttavia dovrebbero mettere l'utente in condizione di valutare meglio i pericoli e i rischi.

---

## SMALTIMENTO



Questo prodotto non deve essere smaltito con i tuoi altri rifiuti domestici. In qualità di consumatore, sei obbligato a restituire tutti i rifiuti di apparecchiature elettriche ed elettroniche per il corretto smaltimento di questi rifiuti pericolosi. Rivenditori, produttori e importatori, invece, sono obbligati a ritirare gratuitamente le apparecchiature elettriche ed elettroniche usate che hanno nella loro gamma. La raccolta e il riciclaggio dei rifiuti di apparecchiature elettriche ed elettroniche protegge le risorse naturali. Inoltre, la salute e l'ambiente sono protetti attraverso il riciclaggio di apparecchiature elettriche ed elettroniche. Per ulteriori informazioni sui punti di raccolta e lo smaltimento e il riciclaggio di vecchie apparecchiature elettriche ed elettroniche, per favore contatta l'Ufficio Federale dell'Ambiente (UFAM), la tua azienda locale di smaltimento dei rifiuti, il rivenditore da cui hai acquistato questo dispositivo o il produttore del dispositivo.

---

## Conformità



Il prodotto è conforme alle disposizioni delle seguenti direttive. La conformità è garantita dal rispetto delle norme elencate.

2006/42/CE Direttiva Macchine (MD)

2014/30/UE Compatibilità Elettromagnetica (EMC)

(EU) 2015/863

Limitazione di (uso di determinate) sostanze pericolose nelle apparecchiature elettriche ed elettroniche (RoHS)

MD

EN 50636-2-91

EN 60335-1

EN 55014-1

EN 55014-2

EN IEC 61000-3-2

EN 61000-3-3



Cet appareil est un produit de qualité. Il a été conçu selon les connaissances techniques actuelles et construit soigneusement en utilisant une bonne matière première courante.

La durée de garantie est de 36 mois et commence à courir au moment de la remise qui doit être attestée en présentant le ticket de caisse, la facture ou le bon de livraison. Pendant la période de garantie, toutes les anomalies fonctionnelles sont éliminées par notre service après-vente résultant, malgré une manipulation correcte conformément à notre notice d'utilisation, d'un vice de matériel.

La garantie se déroule de façon à ce que les pièces défectueuses soient réparées gratuitement ou remplacées par des pièces impeccables, selon notre choix. Les pièces remplacées deviennent notre propriété. La réparation ou le remplacement de certaines pièces n'entraîne aucune prolongation de la durée de garantie ni une nouvelle garantie pour l'appareil. Les pièces de rechange montées n'ont pas de durée de garantie propre. Nous n'accordons aucune garantie pour des dommages et défauts sur les appareils ou leurs pièces découlant d'une trop forte sollicitation, d'une manipulation non conforme ou d'un manque d'entretien.

Cela vaut également en cas de non-respect de la notice d'utilisation ainsi que pour le montage de pièces de rechange et d'accessoires qui ne figurent pas dans notre gamme. En cas d'interventions ou de modifications de l'appareil effectuées par des personnes que nous n'avons pas mandatées, le droit à la garantie devient caduc.

La garantie ne s'étend pas aux pièces usées en raison d'une usure naturelle.

**En cas de demande de garantie, de pannes, de demande de pièces de rechanges ou d'accessoires, veuillez vous adresser à la centrale du service après-vente ci-dessous :**

## Centrale du service après-vente :



Vertrieb/Distribution / Distribuzione:  
Migros-Genossenschafts-Bund, CH-8031 Zürich  
Migros France SAS, F-74160 Archamps



M-INFLINE  
CH-0800 84 0848  
[www.migros.ch](http://www.migros.ch)

**DO IT+ GARDEN**  
||||||| **MIGROS**